

鹿児島県立埋蔵文化財センター発掘調査報告書(52)

国分上野原テクノパーク第4工区造成工事に伴う埋蔵文化財発掘調査報告書(2)

# 上野原遺跡

第5分冊

(第2～7地点：縄文時代前期～晩期編)

2003年3月

鹿児島県立埋蔵文化財センター

## 序 文

遺跡の調査がはじまって8年、本報告書の刊行をもって報告書作成作業もすべておわり、ここに上野原遺跡の一連の調査は完了いたします。思えば平成9年の記者発表以来、多くの方々が遺跡を訪れ、その後押しで昨年10月には「上野原縄文の森」もオープンいたしました。

上野原遺跡は縄文時代早期の遺構・遺物だけがひとときわ関心を呼び、国の指定を受けたこともあって全国的に注目されていますが、実際にはその他の時期、縄文時代後期・晩期あるいは弥生時代にも非常に重要なものが発見され、一部では注目されていました。この報告書の刊行によって、上野原遺跡の価値は一段と深まることと思います。

この報告書の刊行によって調査はひとまず完了しますが、本当の上野原遺跡解明作業はこれから始まることと思います。今後は当センターも「南の縄文調査室」を核にしてその解明に努める所存です。

最後になりましたが、ここまで協力・教示・支援いただいた地域振興公社の皆様をはじめ多くの人々に心から感謝申し上げます。

平成15年3月

鹿児島県立埋蔵文化財センター  
所長 井上明文

## 報告書抄録

ふりがな	うえのはらいせき							
書名	上野原遺跡							
副書名	国分上野原テクノパーク第4工区造成工事に伴う埋蔵文化財発掘調査報告書							
巻次	2							
シリーズ名	鹿児島県立埋蔵文化財センター発掘調査報告書							
シリーズ番号	52							
編著者名	中村和美・池畑耕一							
編集機関	鹿児島県立埋蔵文化財センター							
所在地	〒899-4461 鹿児島県国分市上之段1175番地1 TEL 0995-48-5811							
発行年月日	2003年3月20日							
ふりがな 所収遺跡名	ふりがな 所在地	コード		北緯	東経	調査期間	調査面積㎡	調査起因
		市町村	遺跡番号					
うえのはらいせき 上野原遺跡	かごしまけんこく 鹿児島県国 ぶしかわうちあぎ 分市川内字 たぶきなべきこ 田吹・鍋迫・ どうおこま 堂ヶ尾・駒 きこじゅうもんじ 迫・十文字	462128	10-16	31° 42′ 39″	130° 43′ 10″	19950424 ～ 19970914	59160	国分上野原 テクノパー ク第4工区 造成工事
所収遺跡名	種別	主な時代	主な遺構	主な遺物			特記事項	
上野原遺跡	集落跡	縄文時代前期 縄文時代中期 縄文時代後期  縄文時代晩期  弥生時代  古墳時代 古代 中世 近世	集石  竪穴住居跡, 掘立柱建物跡, 土坑, 柱穴群, 石斧埋納遺構  竪穴住居跡, 掘立柱建物跡, 周溝状遺構, 土坑, 環状遺構, 柵跡  竪穴住居跡 溝 道跡 道跡	曾畑式土器 春日式土器, 阿高式土器 指宿式土器, 市来式土器 三万田式土器 入佐式土器, 黒川式土器 突帯文土器, 組織痕土器 孔列文土器, 石鏃, 扁平打製石斧, 石錘, 磨石, 石皿 土器, 磨製石鏃, 砥石				
				土器 土師器, 須恵器 陶磁器, 古銭 古銭				

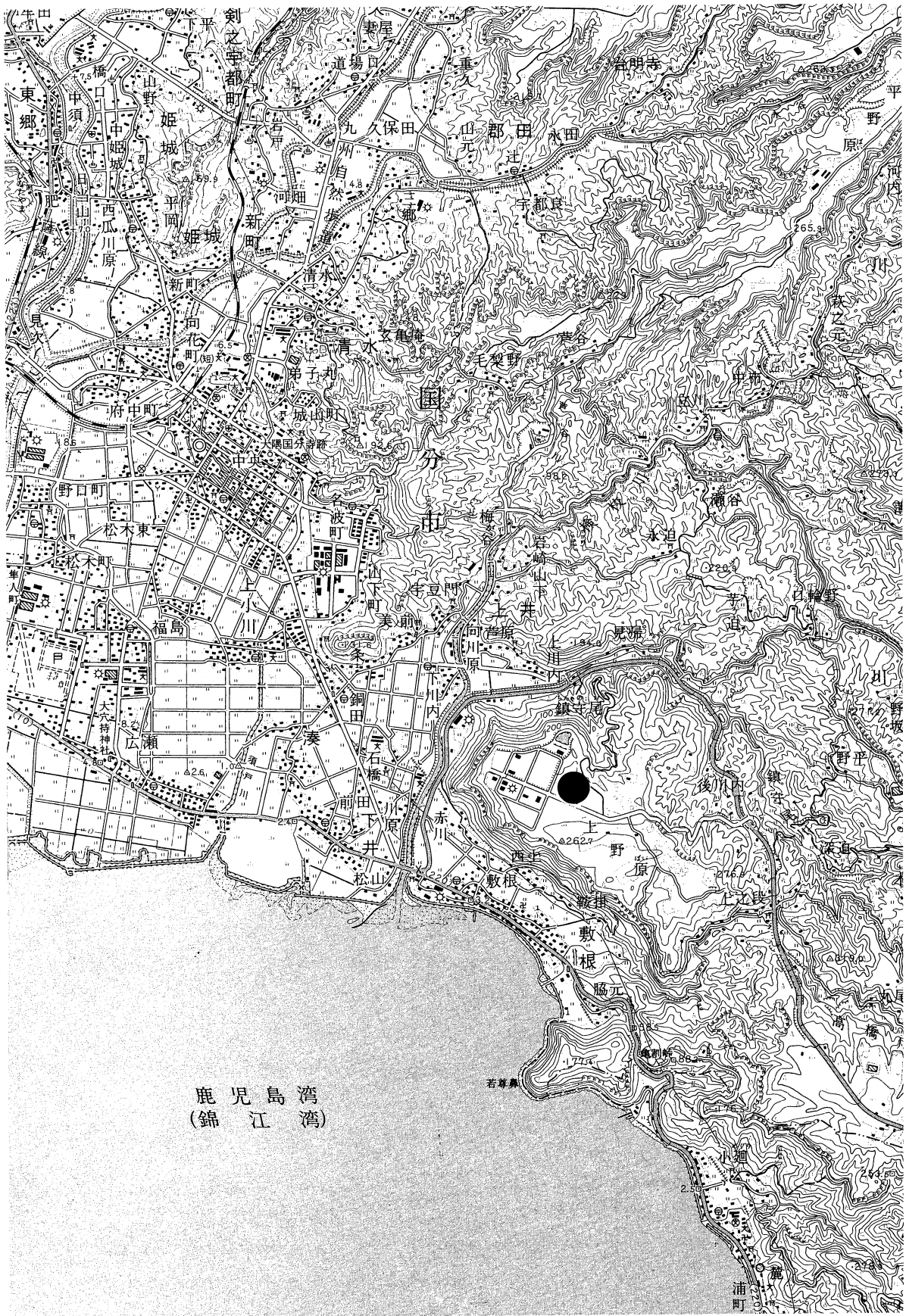

遺跡位置図 (50,000分の1)

## 例 言

- 1 本書は、国分上野原テクノパーク第4工区造成工事に伴う埋蔵文化財発掘調査のうち縄文時代前期から晩期に及ぶ時期の報告書である。
- 2 本書は3つの分冊で構成され、その第1分冊である。
- 3 発掘調査は、鹿児島県地域振興公社の依頼を受けて鹿児島県立埋蔵文化財センターが実施した。
- 4 発掘調査における測量・実測・写真撮影等は、平成7・8年度の調査担当者がおこなった。
- 5 整理作業は県立埋蔵文化財センターでおこなった。
- 6 本書掲載の測量・実測図、出土遺物の実測及び浄書は、整理作業員の協力を得て整理・報告書作成担当者（池畑耕一、森田郁朗、中村和美、黒川忠広）が行った。なお、出土遺物の実測及び浄書の一部は、(株)文化財環境整備研究所(現、九州文化財研究所)、(株)埋蔵文化財サポートシステムに委託した。
- 7 出土遺物の写真撮影は、鶴田静彦・福永修一・横手浩二郎がおこなった。
- 8 遺物番号は、本文及び挿図・図版の番号と一致する。
- 9 先に刊行された概要報告書との番号などの相違は、本書が優先される。
- 10 本書に用いたレベル数値はすべて海拔絶対高である。
- 11 本書の執筆分担は以下の通りである。

第1章	池畑耕一
第2章	池畑耕一
第3章 第1節	池畑耕一
第2節	中村和美
第3節	中村耕治
第5分冊のまとめ	中村和美
第4節	池畑耕一
第5節	池畑耕一
第4章	池畑耕一
付編1 第1～4節	株式会社 古環境研究所
第5節	パリノ・サーヴェイ株式会社
第6節	永濱功治
付編2 第1～3節	株式会社 古環境研究所
第4節	中野益男，中野寛子，長田正宏
付編3	池畑耕一，長野真一
- 12 本報告書の編集は池畑耕一、中村和美が担当した。

## 総 目 次

序 文		(7) 集石	33
報告書抄録		(8) 炭化堅果類集中区	33
例 言		2 土器・土製品	34
目 次		第3節 石器	115
第1章 調査の経過	1	(1) 石鏃	115
第1節 調査の経過	1	(2) 石匙	115
第2節 報告書作成の経過	1	(3) 楔形石器	115
第2章 層位	2	(4) スクレイパー	115
第3章 調査の結果	3	(5) 石錐	115
第1節 縄文時代前期～後期	3	(6) 異形石器	115
1 遺構	3	(7) 使用痕のある剥片	117
(1) 集石	3	(8) 石核	117
2 土器	3	(9) 磨製石斧	131
(1) 前期の土器	3	(10) 打製石斧	135
(2) 中期の土器	8	(11) 扁平打製石斧	135
(3) 後期の土器	8	(12) 礫器	141
第2節 縄文時代晩期	9	(13) 円盤形石器	141
1 遺構	9	(14) 石錘	141
(1) 竪穴住居跡	9	(15) 棒状敲石	148
(2) 掘立柱建物跡	13	(16) 砥石	148
(3) 柱穴群	13	(17) 磨石	148
(4) 土坑	13	(18) 敲石	148
(5) ヒット群	32	(19) 石皿	148
(6) 石斧埋納遺構	33	第5分冊のまとめ	149

## 挿 図 目 次

第1図 集石実測図	3	第8図 竪穴住居跡1・2実測図	11
第2図 縄文土器(前期)実測図	4	第9図 竪穴住居跡出土遺物実測図	12
第3図 縄文土器(前期・中期)実測図	5	第10図 掘立柱建物跡実測図	13
第4図 縄文土器(中期・後期)実測図	6	第11図 柱穴群実測図	14
第5図 縄文土器(後期)実測図	7	第12図 土坑1・2・3実測図	15
第6図 縄文土器(後期)実測図	8	第13図 土坑4・5・6実測図	16
第7図 縄文時代晩期遺構配置図	10	第14図 土坑7・8・9・10実測図	17

第15図	土坑11・12実測図	18	第51図	縄文土器(晩期)実測図21	56
第16図	土坑13・14実測図	19	第52図	縄文土器(晩期)実測図22	57
第17図	土坑15・16実測図	20	第53図	縄文土器(晩期)実測図23	58
第18図	土坑17・18実測図	21	第54図	縄文土器(晩期)実測図24	59
第19図	土坑19・20・21実測図	22	第55図	縄文土器(晩期)実測図25	60
第20図	土坑22・23実測図	23	第56図	縄文土器(晩期)実測図26	61
第21図	土坑24・25・26・27実測図	24	第57図	縄文土器(晩期)実測図27	62
第22図	ピット群実測図	25	第58図	縄文土器(晩期)実測図28	63
第23図	炭化堅果類出土状況図	26	第59図	縄文土器(晩期)実測図29	64
第24図	石斧埋納遺構・集石実測図	27	第60図	縄文土器(晩期)実測図30	65
第25図	土坑1～7出土土器実測図	28	第61図	縄文土器(晩期)実測図31	66
第26図	土坑9～18出土土器実測図	29	第62図	縄文土器(晩期)実測図32	67
第27図	土坑19～27, ピット出土土器実測図	30	第63図	縄文土器(晩期)実測図33	68
第28図	遺構内出土石器実測図1	31	第64図	縄文土器(晩期)実測図34	69
第29図	遺構内出土石器実測図2	32	第65図	縄文土器(晩期)実測図35	70
第30図	縄文時代晩期遺物出土分布図	35	第66図	縄文土器(晩期)実測図36	71
第31図	縄文土器(晩期)実測図1	36	第67図	縄文土器(晩期)実測図37	72
第32図	縄文土器(晩期)実測図2	37	第68図	縄文土器(晩期)実測図38	73
第33図	縄文土器(晩期)実測図3	38	第69図	縄文土器(晩期)実測図39	74
第34図	縄文土器(晩期)実測図4	39	第70図	縄文土器(晩期)実測図40	75
第35図	縄文土器(晩期)実測図5	40	第71図	縄文土器(晩期)実測図41	76
第36図	縄文土器(晩期)実測図6	41	第72図	縄文土器(晩期)実測図42	77
第37図	縄文土器(晩期)実測図7	42	第73図	縄文土器(晩期)実測図43	78
第38図	縄文土器(晩期)実測図8	43	第74図	縄文土器(晩期)実測図44	79
第39図	縄文土器(晩期)実測図9	44	第75図	縄文土器(晩期)実測図45	80
第40図	縄文土器(晩期)実測図10	45	第76図	縄文土器(晩期)実測図46	81
第41図	縄文土器(晩期)実測図11	46	第77図	縄文土器(晩期)実測図47	82
第42図	縄文土器(晩期)実測図12	47	第78図	縄文土器(晩期)実測図48	83
第43図	縄文土器(晩期)実測図13	48	第79図	縄文土器(晩期)実測図49	84
第44図	縄文土器(晩期)実測図14	49	第80図	縄文土器(晩期)実測図50	85
第45図	縄文土器(晩期)実測図15	50	第81図	縄文土器(晩期)実測図51	86
第46図	縄文土器(晩期)実測図16	51	第82図	縄文土器(晩期)実測図52	87
第47図	縄文土器(晩期)実測図17	52	第83図	縄文土器(晩期)実測図53	88
第48図	縄文土器(晩期)実測図18	53	第84図	縄文土器(晩期)実測図54	89
第49図	縄文土器(晩期)実測図19	54	第85図	縄文土器(晩期)実測図55	90
第50図	縄文土器(晩期)実測図20	55	第86図	縄文土器(晩期)実測図56	91
			第87図	縄文土器(晩期)実測図57	92

第88図	縄文土器（晩期）実測図58	93	第115図	石器実測図 6	121
第89図	縄文土器（晩期）実測図59	94	第116図	石器実測図 7	122
第90図	縄文土器（晩期）実測図60	95	第117図	石器実測図 8	123
第91図	縄文土器（晩期）実測図61	96	第118図	石器実測図 9	124
第92図	縄文土器（晩期）実測図62	97	第119図	石器実測図10	125
第93図	縄文土器（晩期）実測図63	98	第120図	石器実測図11	126
第94図	縄文土器（晩期）実測図64	99	第121図	石器実測図12	127
第95図	縄文土器（晩期）実測図65	100	第122図	石器実測図13	128
第96図	縄文土器（晩期）実測図66	101	第123図	石器実測図14	129
第97図	縄文土器（晩期）実測図67	102	第124図	石器実測図15	130
第98図	縄文土器（晩期）実測図68	103	第125図	石器実測図16	131
第99図	縄文土器（晩期）実測図69	104	第126図	石器実測図17	132
第100図	縄文土器（晩期）実測図70	105	第127図	石器実測図18	133
第101図	縄文土器（晩期）実測図71	106	第128図	石器実測図19	134
第102図	縄文土器（晩期）実測図72	107	第129図	石器実測図20	135
第103図	縄文土器（晩期）実測図73	108	第130図	石器実測図21	136
第104図	縄文土器（晩期）実測図74	109	第131図	石器実測図22	137
第105図	縄文土器（晩期）実測図75	110	第132図	石器実測図23	138
第106図	縄文土器（晩期）実測図76	111	第133図	石器実測図24	139
第107図	縄文土器（晩期）実測図77	112	第134図	石器実測図25	140
第108図	縄文土器（晩期）実測図78	113	第135図	石器実測図26	141
第109図	縄文土器（晩期）実測図79・ 土製品実測図	114	第136図	石器実測図27	142
第110図	石器実測図 1	116	第137図	石器実測図28	143
第111図	石器実測図 2	117	第138図	石器実測図29	144
第112図	石器実測図 3	118	第139図	石器実測図30	145
第113図	石器実測図 4	119	第140図	石器実測図31	146
第114図	石器実測図 5	120	第141図	石器実測図32	147

## 表 目 次

第 1 表	掘立柱建物跡柱穴計測表	153	第 5 表	縄文時代晩期の土器観察表	158
第 2 表	縄文時代晩期の土坑観察表	153	第 6 表	土製品計測表	202
第 3 表	縄文前期～後期の土器観察表	154	第 7 表	遺構内出土石器計測表	202
第 4 表	遺構内出土土器観察表	156	第 8 表	包含層出土石器計測表	203



# 第1章 調査の経過

## 第1節 調査の経過

発掘調査の経過については既に概報1冊，報告書4冊が刊行されており，これに詳しいためここではその概略について記すこととする。

第4工区の調査は，平成7年4月から9年3月にかけて全面調査を実施し，遺跡の重要性が判明した段階で方針を変更して実施した。

縄文時代前期までの調査は最初から平成8年10月まで行われた。

第4工区は，さらに2～7地点に細分されているが，調査は東側部分の7地点から着手し，最終的に2地点で調査を終了した。

表土を重機で除去したのち，II層からIV層にかけて人力によっておこなったが，II層中から近世から古代の遺構・遺物が，III層中から弥生時代を中心とした遺構・遺物が発見された。IV層中からは，縄文時代晩期の遺構・遺物がほぼ全面に渡って発見されている。これらII～IV層は，部分的に近現代の削平や畑の耕作等で攪乱されている部分も多かった。

## 第2節 報告書作成の経過

報告書作成作業は概報作成作業を除くと，平成11年から開始され14年度をもって完了する。その経過は下記の通りである。

11年度は遺物の水洗い・注記・接合・図面整理などの基本的な作業をおこない，遺物の実測・拓本等の作業は主に12年度から実施した。報告書については，年次的に刊行することとし，縄文時代早期編を13年度に，それ以降の時代については14年度に刊行した。

### 1 平成14年度の報告書作成組織

事業主体	鹿児島県地域振興公社		
調査主体	鹿児島県教育委員会		
企画調整	鹿児島県教育庁文化財課		
整理責任者	鹿児島県立埋蔵文化財センター	所長	井上明文
	〃	次長兼総務課長	田中文雄
	〃	調査課長	新東晃一
	〃	調査課長補佐	立神次郎
	〃	主任文化財主事兼第一調査係長	池畑耕一
	〃	主任文化財主事	中村耕治
整理担当者	〃	主任文化財主事兼第一調査係長	池畑耕一
	〃	文化財主事	中村和美
調査事務担当	〃	総務係長	前田昭信
	〃	主事	池珠美

## 2 平成14年度の報告書作成経過

13年度に引き続き、4月から縄文時代晩期の土器実測・拓本を実施する。同時に遺構トレース等も実施。

9月からは体制を整え中村もセンター勤務とする。ここから本格的に遺物の分類・原稿執筆等へも着手し、12月にすべて完了となる。遺物の写真撮影は12月に実施する。

## 第2章 層位

地層については第1分冊で紹介したが、第5・6分冊においても関連する所が多いため、要約して再掲することとする。

本遺跡は、広範囲の遺跡であるため場所により堆積状況に差違がみられる。縄文時代早期前葉の遺構検出面であるP-14（薩摩）火山灰は遺跡全体を覆うように堆積しているが、P-13火山灰は、竪穴住居等の遺構内や堆積の厚い谷部にのみ観察できる。

以下は本遺跡の基本的な層位である。

- I 層 灰褐色耕作土：大正（P-1）・安永（P-3）の火山灰を含む層。
- II 層 黒色土：古代・中世遺物包含層。
- III 層 暗茶褐色土：弥生・古墳時代遺物包含層。
- IV 層 明黄褐色土：P-5火山灰を基盤にした層で、縄文時代後期・晩期遺物包含層。
- V a 層 黄橙色火山灰土：P-7とアカホヤ火山灰が混入。
- V b 層 黄橙色軽石：アカホヤ火山灰。鬼界カルデラ起源約6300年前。
- VI 層 灰茶褐色土：縄文時代早期中～後葉遺物包含層。
- VII 層 黒褐色土：P-11を含み、縄文時代早期前葉から後葉遺物包含層。
- VIII 層 黒褐色火山灰土：約9500年前のP-13を含む。
- IX 層 暗茶褐色粘質土：縄文時代早期前葉遺物包含層で、谷部にのみ明瞭な堆積。
- X 層 明黄色軽石：薩摩火山灰（P-14）。桜島起源で約11500年前。
- XI a 層 暗茶褐色粘質土：腐植土層で、いわゆるチョコ層。
- XI b 層 茶褐色粘質土：粘質を帯びた層。
- XI c 層 暗黒茶褐色粘質土：粘質を帯びた層。
- XII 層 黄褐色土：赤い粒子の混ざった火山灰土（P-15）を含む。

## 第3章 調査の結果

上野原第4工区は上野原台地の北西部に位置し、北に向かって傾斜している。この範囲で、微地形ながら幾筋かの尾根と谷が南北方向に通っている。本分冊はいわゆるアカホヤ火山灰降下以降の縄文時代（前期～晩期）について、調査結果を記載するが、尾根部分は後世の削平によって残存状況はよくない。また、谷部についても雨水など自然の作用によって把握しがたい層位の堆積がなされる場合があり、III層及びIV層の明瞭な区分が困難であった。ここではすでに認定されている、各期の土器型式を指標として以下記載していくことにする。第1節では縄文時代前期～後期の遺構・土器、第2節では縄文時代晩期の遺構と土器・土製品について記載する。石器については、III・IV層が縄文時代前期から晩期にいたる包含層であることから時期が限定できないものもあるため、第3節で別途記載する。

### 第1節 縄文時代前期～後期

この時期区分内に相当する遺構は集石1基のみが検出された。遺物は縄文時代前期に比定される曾畑式土器片など、縄文時代中期では春日式土器や阿高式土器などに比定される土器、縄文時代後期に相当する遺物は指宿式土器や市来式土器、三万田式土器、上加世田式土器などに比定される土器片が出土した。

このように、縄文時代前期から後期にかけては、概して遺構・遺物とも少ないが、この期間、きわめて短期であると思われるが、断続的に上野原台地が利用されていたものと推定される。

#### 1 遺構

##### (1) 集石（第1図）

G-10区、IV層上面で検出された。川原石12個が散在しており、掘り込みはみられなかった。周辺で土器などの遺物は出土していないため正確な時期判断は困難であるが、IV層上面検出ということから、この節に記載した。

#### 2 土器

##### (1) 前期の土器（第2・3図）

1～19は短絡線・連点文を有する土器で、底は安定した丸底である。口縁は外へ開きぎみにまっすぐのび、外面には斜格子文、連点文、綾杉文、横線文が付され、内面には上部に連点文がみられる。口唇部は丸みを帯びており、刻みが付されている。胴部の外面はへらによる連点文・斜線・横線・短絡横線などがみられ、内面はへらのナデである。16は連弧状となる細かい斜線が外面にみられる。17～19は、安定した丸底で小さな孔がうがたれている。以上はB-6区に集中的に出土し、

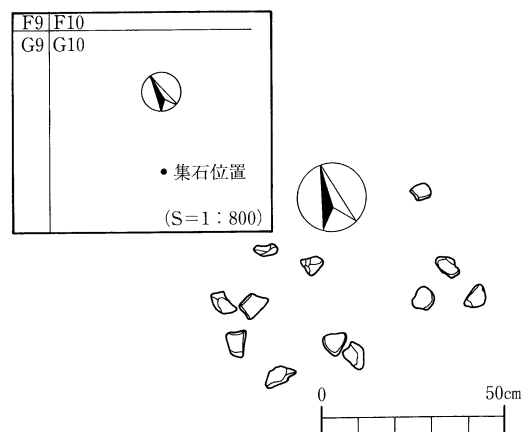

第1図 集石実測図

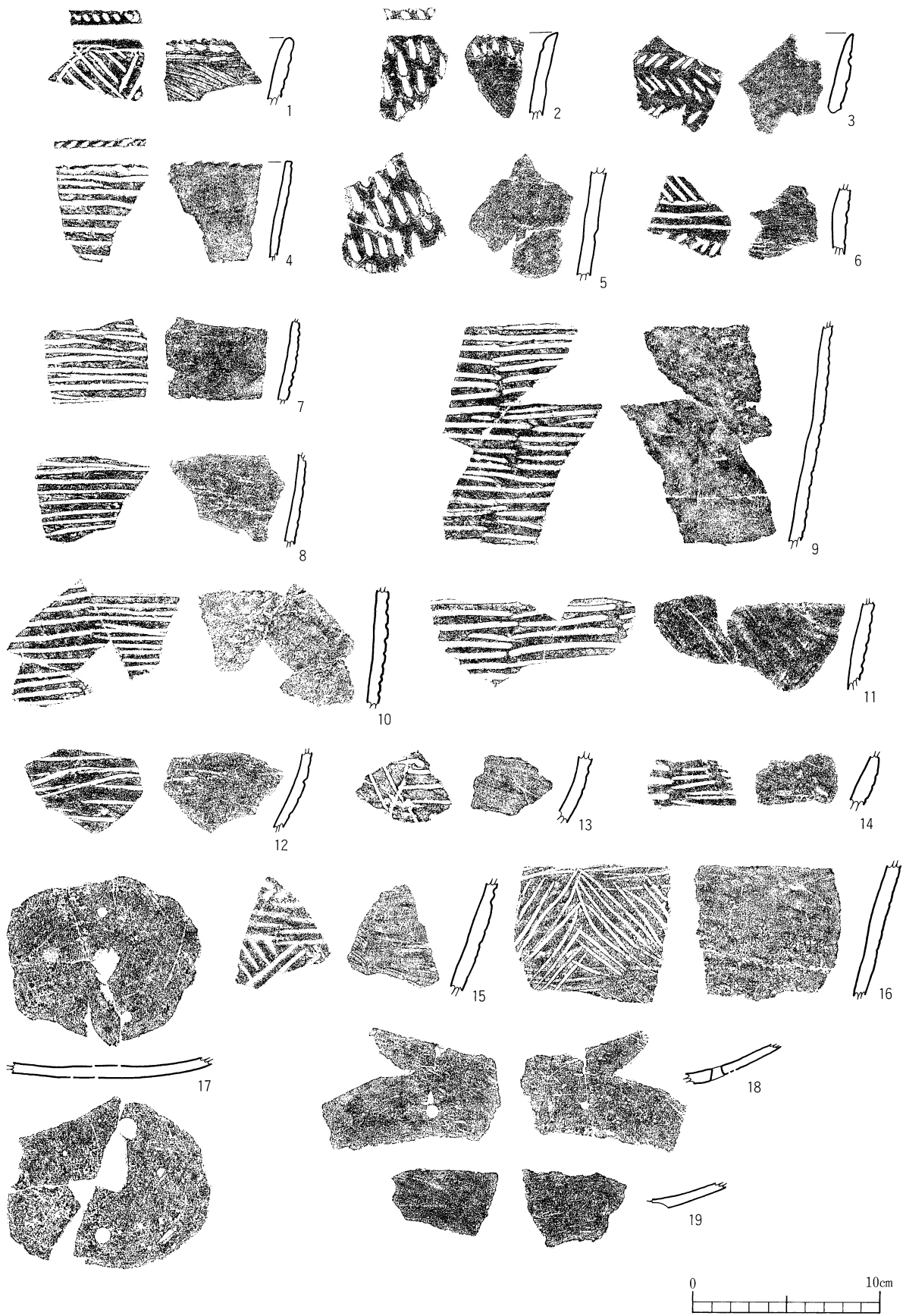

第2図 縄文土器（前期）実測図（1～19）

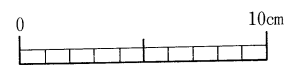
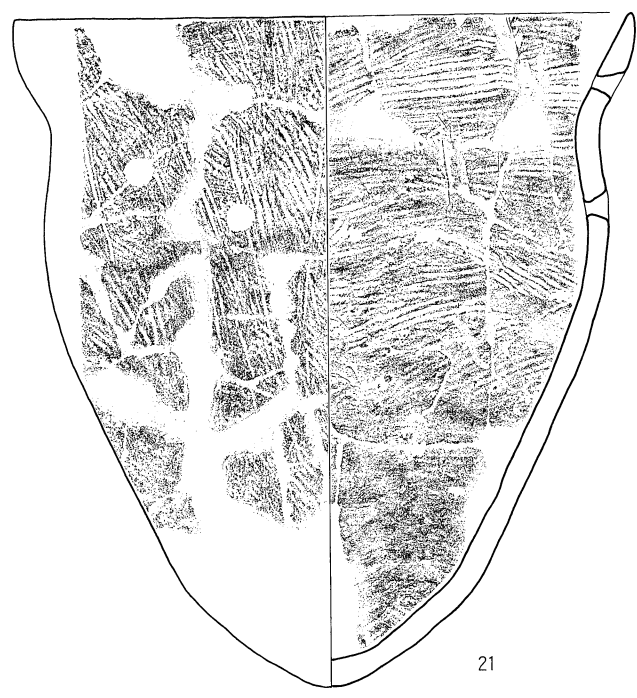
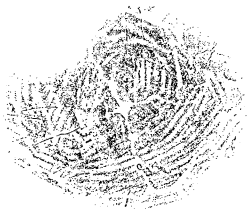

第3図 縄文土器（前期・中期）実測図（20～21）

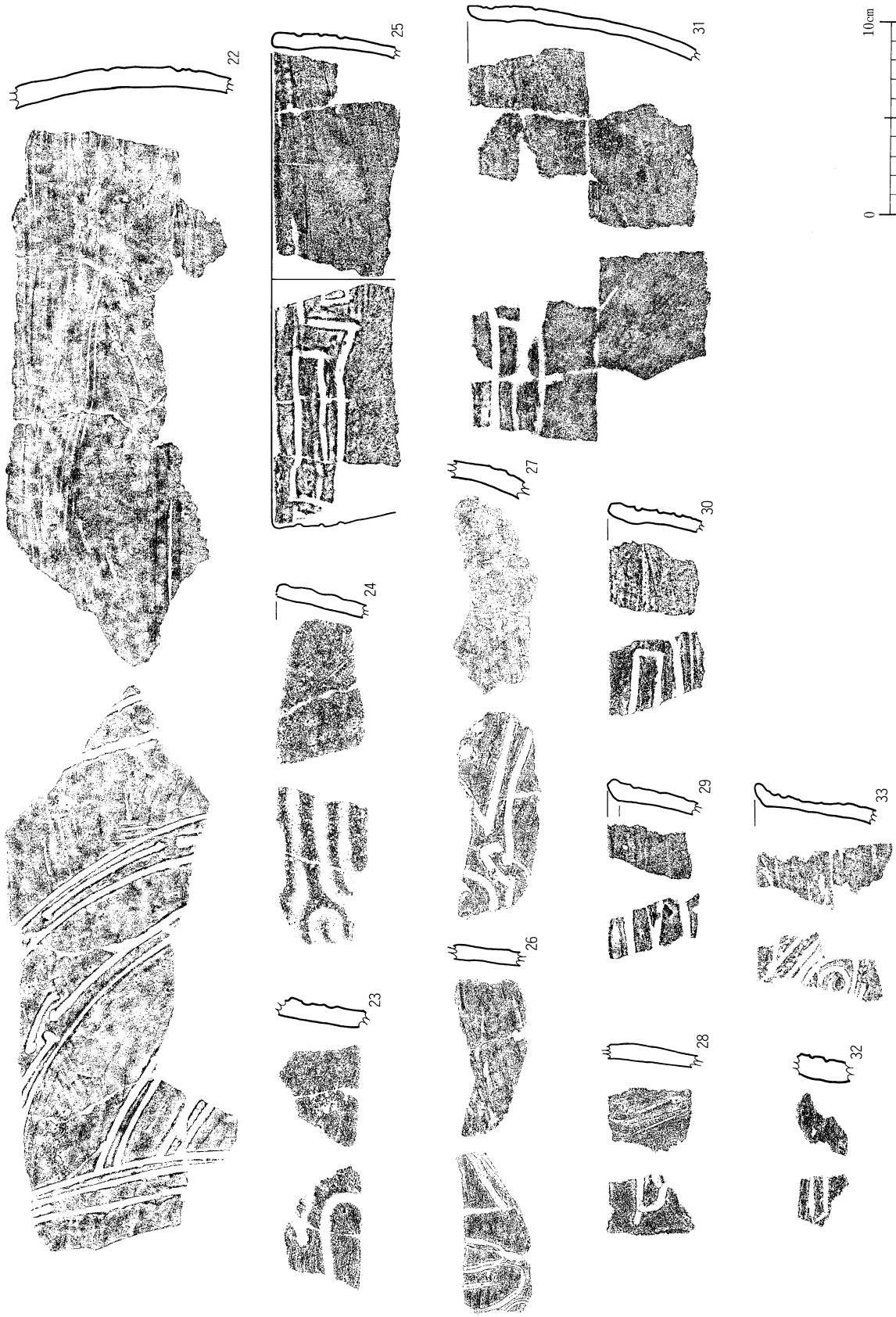

第4図 縄文土器 (中期・後期) 実測図 (22~33)



第5図 縄文土器（後期）実測図（34～50）

一部B-7, C-6, H-6区に出土している。

20は外面が5条の波状文が縦方向に付され、内面は横方向の浅い貝殻条痕で仕上げている。これはE-5区に出土している。

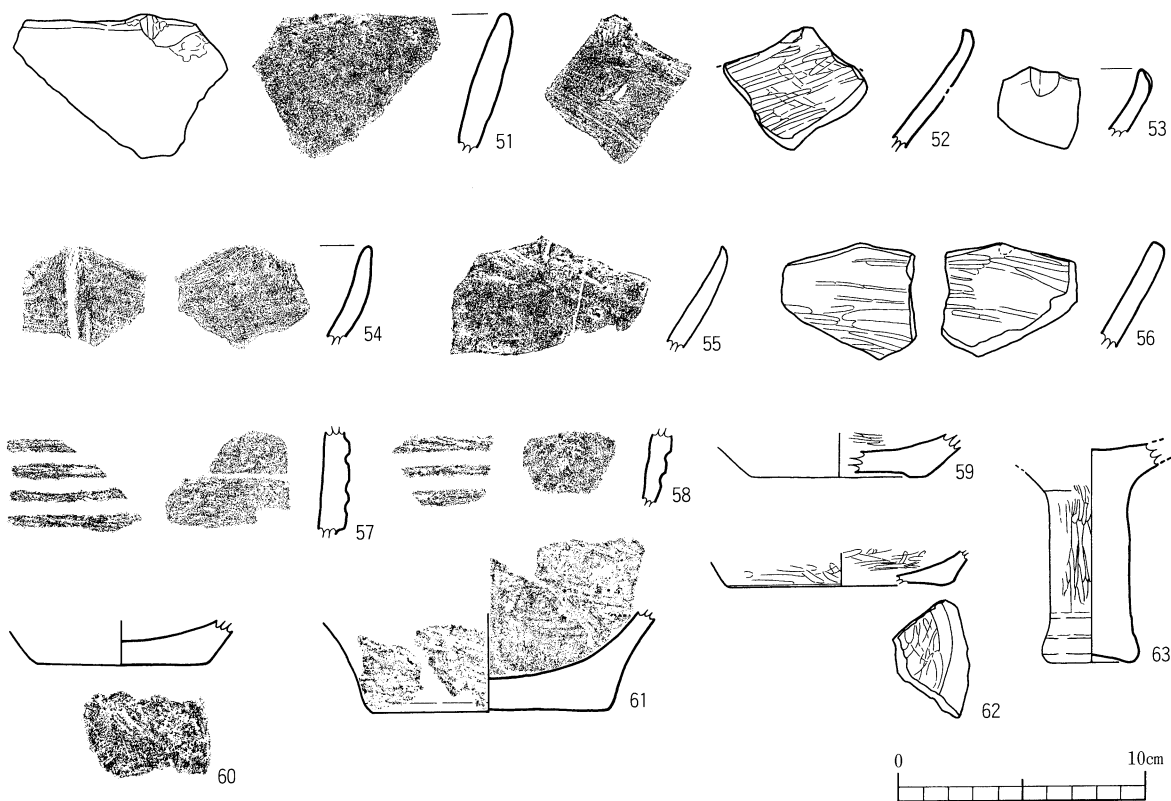

第6図 縄文土器（後期）実測図（51～63）

（2）中期の土器（第3・4図）

21は口径25cm，高さ27cmの尖底土器で頸部がくびれて外反しながら口縁は細くなる。外面は縦方向の細い貝殻条痕で仕上げ，底部は放射状となる。内面は横方向の貝殻条痕で仕上げ，底はクモの巣状となる。口縁部に1カ所，胴部上半に4カ所のせん孔がうがたれている。

22はへらによる凹線文が描かれる土器で，外面は2～4条の細かい凹線が縦あるいは斜方向に弧を描いている。内面は横方向の浅い貝殻条痕で仕上げている。

23・24はやや太い凹線文が楕円形状に描かれる土器で，内面はナデで仕上げている。これはD-6・7区で出土している。

（3）後期の土器（第4～6図）

25～32は細い凹線で曲線文や長靴状に描かれる土器である。25は口径が26cmである。内面はケズリ状に仕上げている。E-9区に集中的に出土している。

33は口縁端が内にやや傾く逆L字状を呈するもので，外面は細い凹線で渦巻き状に描き，凹線間に刺突文が描かれる。

34～41は頸部が肥厚し口縁部が断面三角形を呈するもので，ここにへらの刺突文や横線文，貝殻刺突文などが描かれる。内外面とも横方向の貝殻条痕で仕上げている。

42・43，45・46はやや外へ開きながらまっすぐ伸びる土器である。42・43は口縁端部外面に，45・



46はややさがった部分にへらによる横線文・斜文，貝殻刺突文などがみられる。

44は口縁端が内側へ強く曲がる土器で，口唇部に貝殻刺突文が施されている。内外とも貝殻条痕で仕上げている。

47～50は平底で，47は端部が強く外へ張り出し，48・50はわずかにふくらむ。49は丸みをもって曲がり，底部が薄い。内外とも横方向または縦方向の貝殻条痕で仕上げる。47はやや上げ底となり，内外とも貝殻条痕で仕上げている。

51～56は黒色磨研土器の口縁部である。内外とも丁寧にミガキがされる。51・56は開きながらまっすぐのびて口縁端に至る。52～55は端部が内反し，波状口縁となる。51と53は端部に粒状の突起が貼り付けられる。57・58は横方向の凹線が数状みられる土器である。

59～62は底部で，安定した平底であるが，59はやや上げ底となっている。底から丸みをもって胴部へ移る。内外とも丁寧なへらミガキで仕上げている。

63は直径3cmほどの棒状となる脚台で，脚端は直径4cmとやや広がり，浅い上げ底となる。上は浅鉢がつくものと思われるが，その接合部近くでは三角形の突帯が巡っている。表面は縦方向のへらミガキで仕上げている。

## 第2節 縄文時代晩期

縄文時代晩期に相当する資料は，上野原遺跡第4工区で最も多く出土している。

遺構では竪穴住居跡，掘立柱建物跡，柱穴群，土坑，ピット，石斧埋納遺構，集石，炭化堅果類集中区などが検出され，遺物では入佐式，黒川式，突帯文などの土器や石器が多量に出土している。石器は石鏃，石匙，スクレイパー，石核，磨製石斧，打製石斧，扁平打製石斧，礫器，円盤形石器，石錘，棒状敲石，敲石，磨石，石皿が出土している（第3節）。

### 1 遺構

遺構は先述したとおり，竪穴住居跡，掘立柱建物跡，柱穴群，土坑，その他のピット，石斧埋納遺構，集石，炭化堅果類集中区が検出された。後世の削平によって消失している可能性もあるが，第7図遺構配置図の通り，G-8区に土坑が集中していることを除けば，割合離れた場所に独立的に位置している。

#### (1) 竪穴住居跡（第8図・第9図）

##### 1号竪穴住居跡（第8図-1）

H-9区で検出された。平面形は隅丸方形で，中央部に二段の掘り込みをもっている。柱穴は不明である。（弥生時代中期の杭によって切られている。）長径516cm，短径480cmで深さ約20cmを残す。中央の掘り込みは長径270cm，短径200cm，検出面からの深さ35cm，床面からの比高差は15cmである。遺物は土器片など約130点出土している。

##### 2号竪穴住居跡（第8図-2）

H-10区で検出された。平面形は円形で中央部に浅い掘り込みがあり，その脇に2カ所の柱穴が検出された。径は240cm程度で，検出面からの深さは20cm程度である。2本の柱穴は径が12cm程度で，深さが40～50cmである。遺物は少なく，土器片，磨石，石皿が出土した。

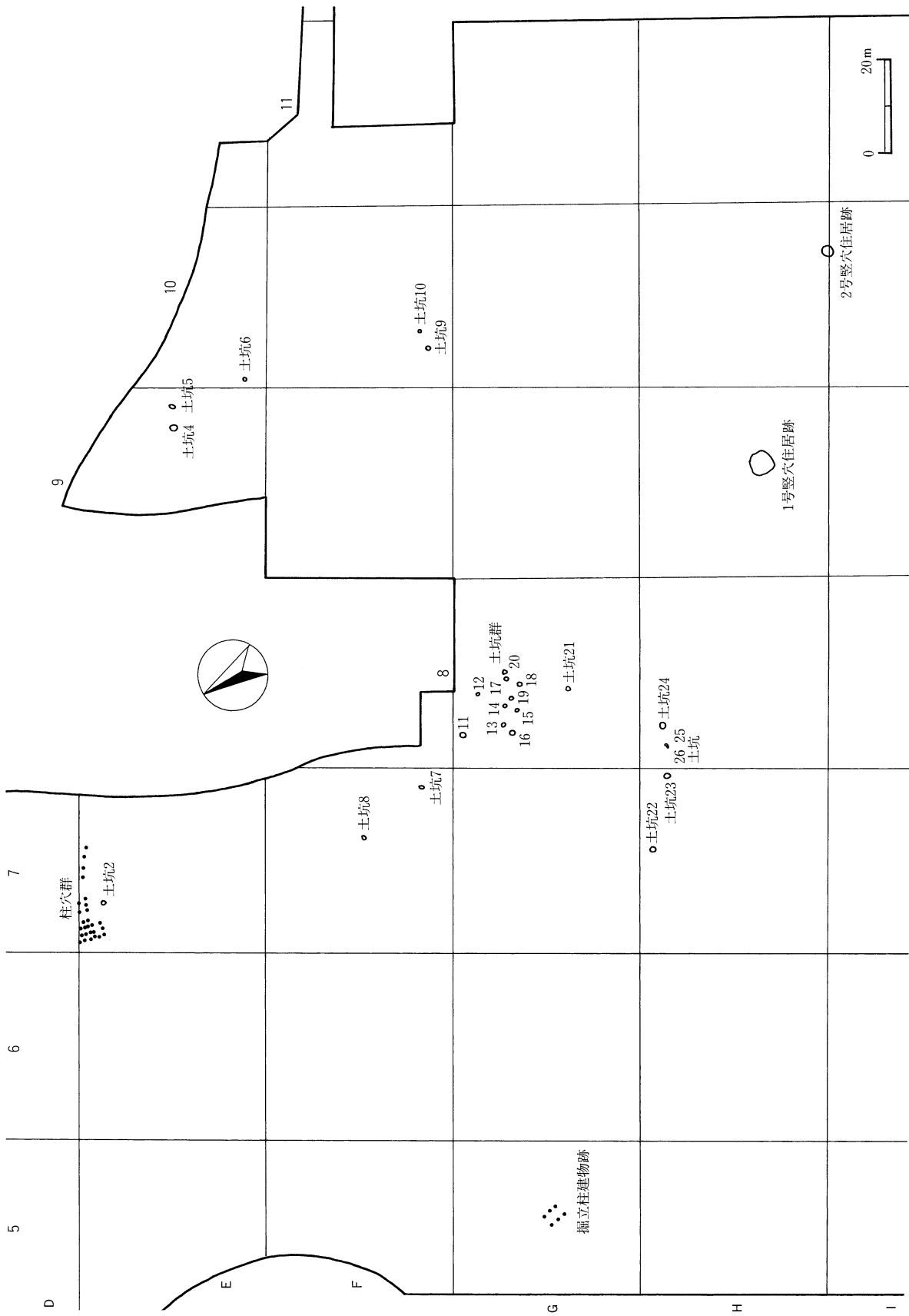

第7図 縄文時代晚期遺構配置図

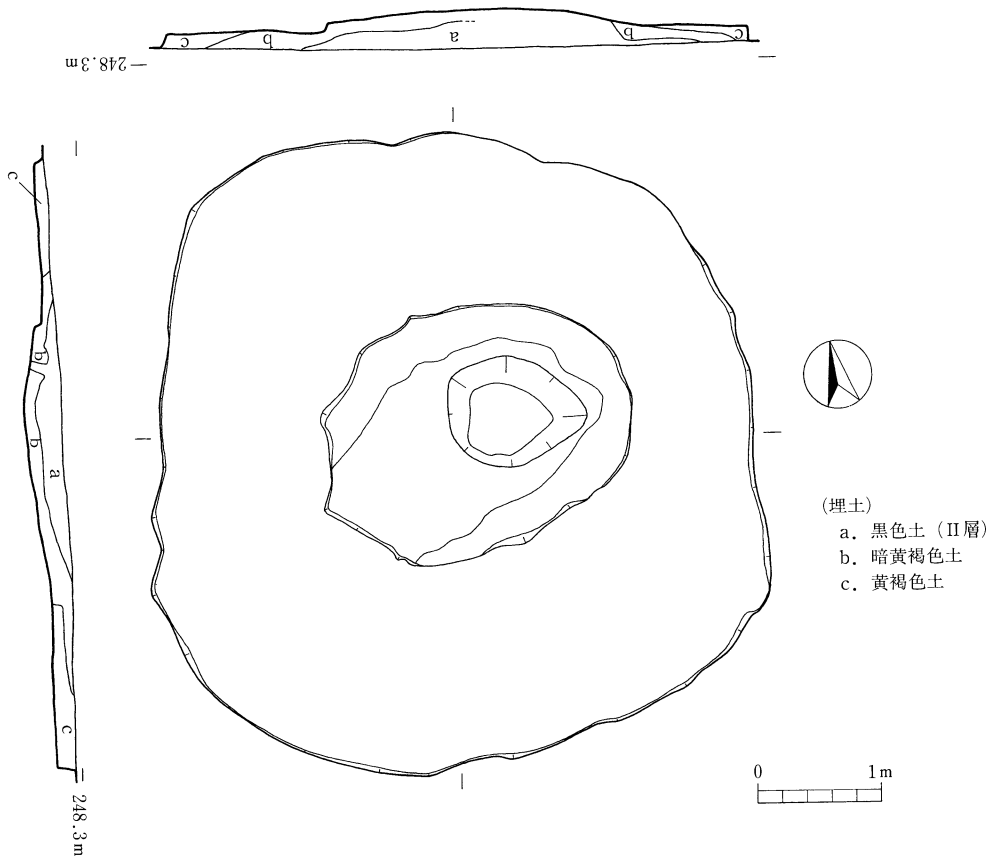

1. 1号竖穴住居跡 (H-9区)

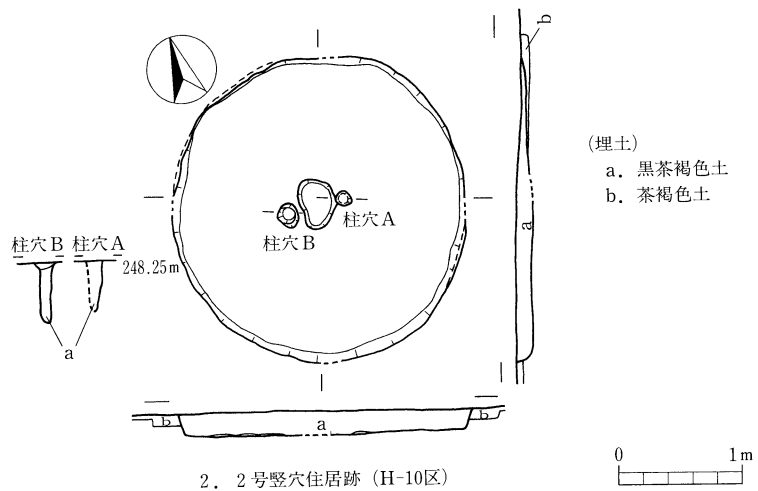

2. 2号竖穴住居跡 (H-10区)

第8図 竖穴住居跡1・2実測図

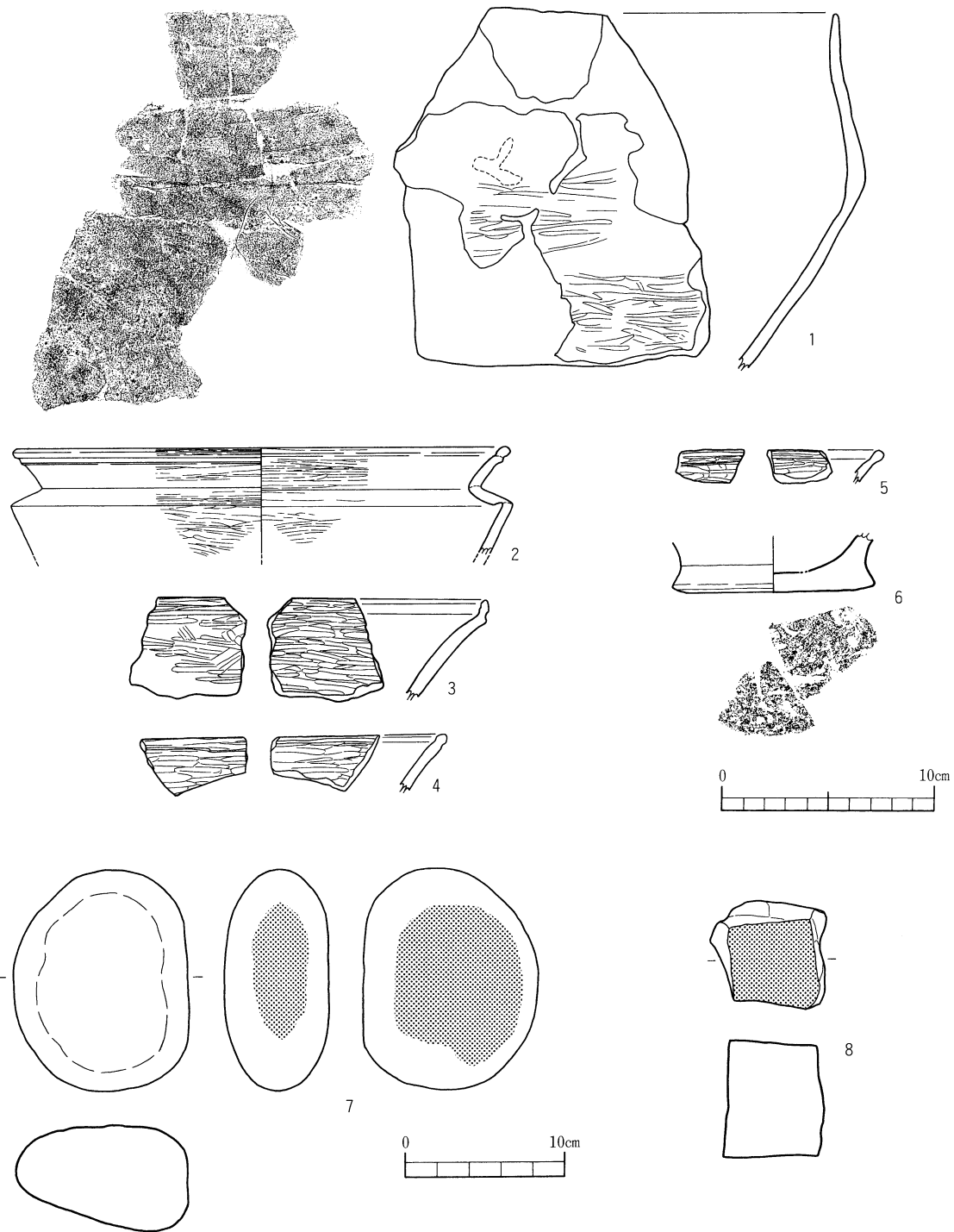

第9図 竪穴住居跡出土遺物実測図 (1~8)

出土遺物 (第9図1~8, 第28図55)

1~6, 55は1号竪穴住居跡から出土した。1は深鉢で口縁部が内傾ぎみに立ち上がり、内面にヘラミガキが施される。6は深鉢の底部で、内面に赤色顔料が全面的に付着している。2~5は精製浅鉢である。口縁部が大きく外反するもので、2は胴部に明瞭な稜線がみられる。55は五角形状

をした石鏃である。

7, 8は2号竪穴住居跡から出土した石器で, 7は磨石, 8は石皿である。

### (2) 掘立柱建物跡 (第10図, 第1表)

G-5区で規則的に配置されたピット6個所を検出した。それぞれの計測値は第1表のとおりである。埋土は黒褐色粘質土で, 桜島噴出物であるいわゆる「P-5」が含まれている。P4はイモ穴によって切られているが, 埋土中から石鏃(第28図56)が出土した。検出面からの深さがやや浅く, 径も30cm以下で小さい。

この近くには他の遺構はみられず, 周辺から出土する遺物は縄文時代晩期に相当する土器のみである。このような状況からこの掘立柱建物跡は縄文時代晩期のものと判断した。検出面で生活痕跡や上屋の構築にかかる素材などは発見されていない。平面積はおよそ8.1㎡である。

### (3) 柱穴群 (第11図)

D・E-7区で検出された。方向が規則的に配置されたピット群で, 掘立柱建物跡復元の可能性をふくめて, 柱穴群とした。

E-7区の東側では4カ所の柱穴が直線上に並んで検出された。間隔は190~260cm(平均220cm)で, 深さは20.3~32.4cm(平均27.3cm)を計る。

D・E-7区では24カ所のピットが検出された。間隔がさまざまであるが, 深さは4~64.5cm(平均24.7cm)で, 差が大きい。

以上は数棟の掘立柱建物が復元できる可能性がある。

### (4) 土坑 (第12~21図, 第2表)

土坑は, 縄文時代晩期相当の遺構で最も多く検出された遺構で27カ所検出された。

G-8区に最も多く, 11カ所検出され, H-8区に3カ所, E-7区, E-9区, F-10, H-7区に2カ所, D-6区, E-10区, I-8区にそれぞれ1カ所検出された。

検出面での平面形は円形, 楕円形があり, 不定形なものもみられた。その長径は35~227cm, 短径は33~185cm程度である。断面形は方形, 逆台形, U字状, 袋状, 2段のもの, 3段のものなどがある。

この中には堅果類の炭化物が多量にふくまれているものが5基(土坑2, 9, 22, 24, 25)あり, 「ドングリピット」として調査を進めた。なお, 種実同定を委託によって実施し, その結果は第6分冊の付編に記載した。コナラ属の堅果が最も多く, イチイガシがやや多く含まれ, 一部, ムクロジやクリの堅果, オニグルミの核, エノキ属やクスノキの種子が含まれていることがわかった。

土坑1は弥生時代の竪穴住居跡に隣接しているが出土遺物から, 晩期のものと判断した。

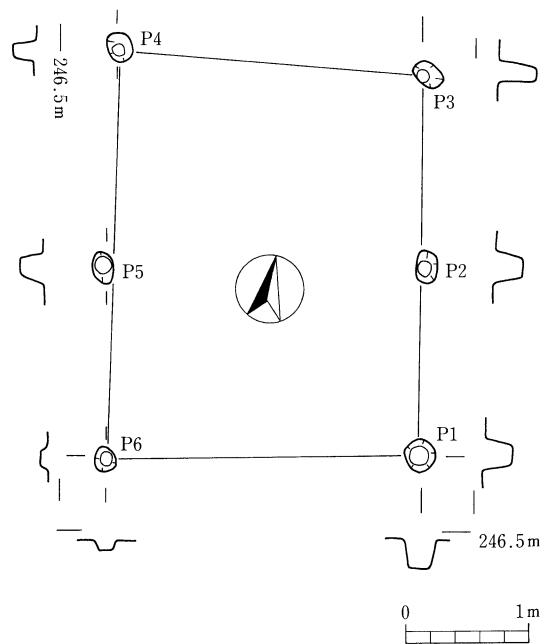

第10図 掘立柱建物跡実測図

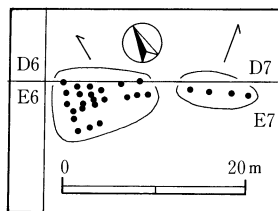
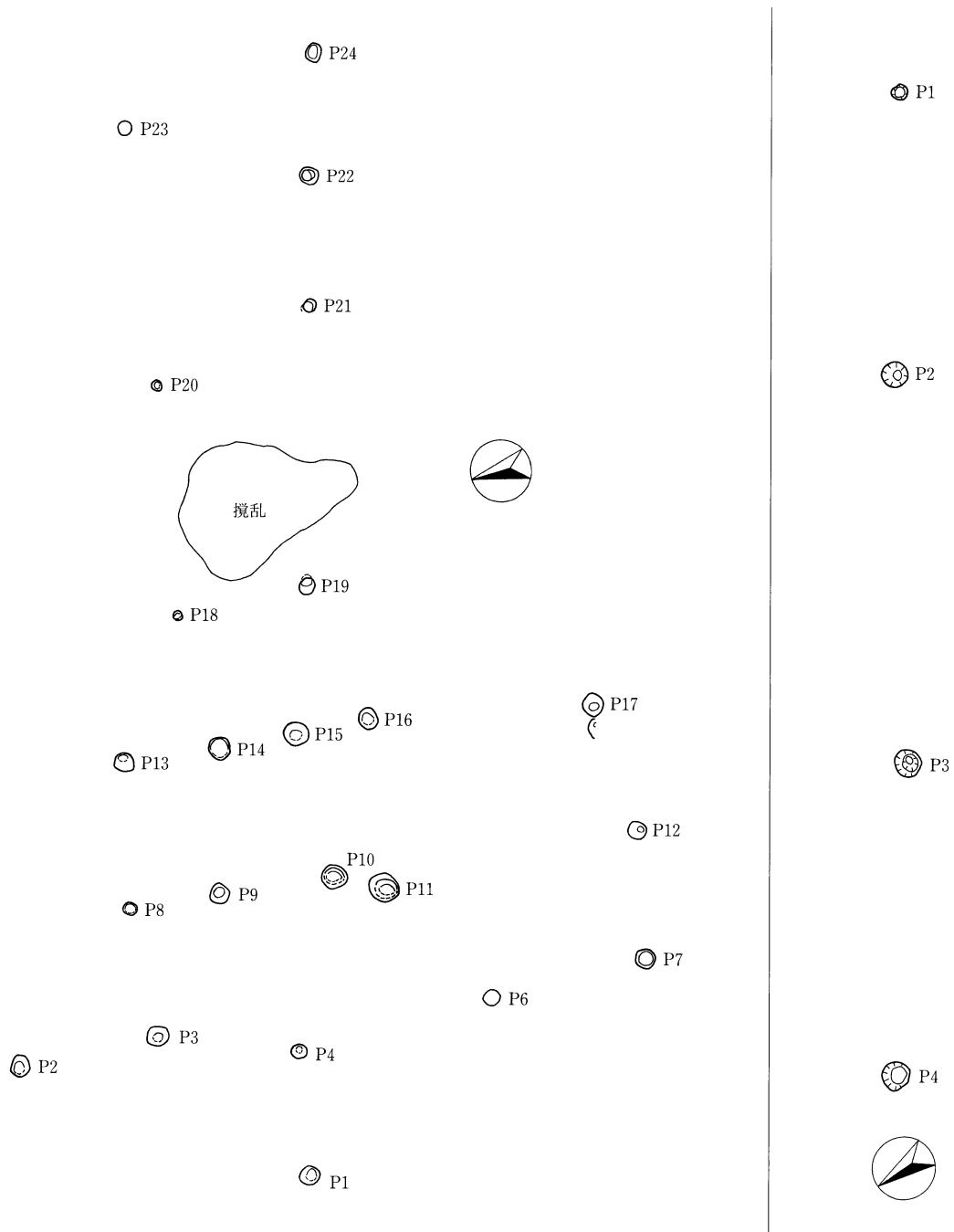

第11图 柱穴群実測図

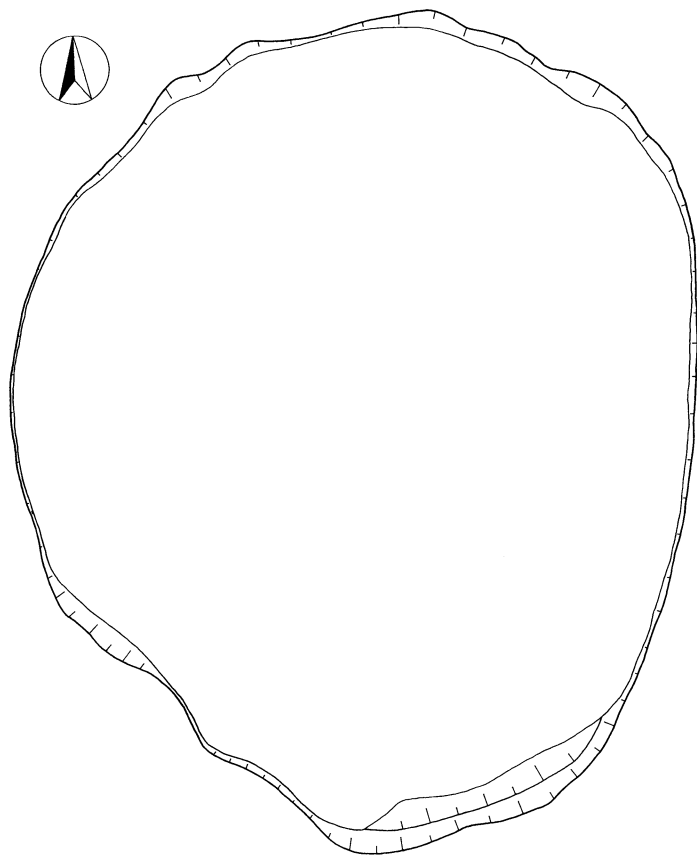

1. 土坑1 (D-6区)

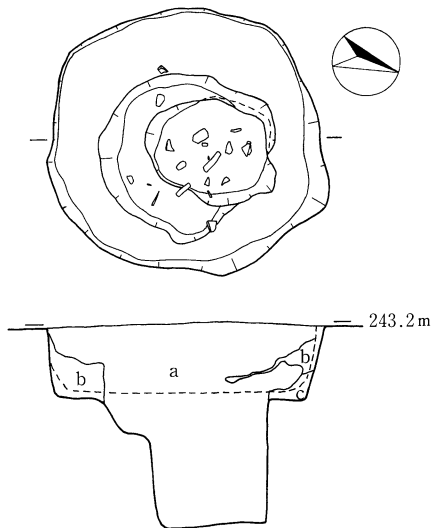

2. 土坑2 (E-7区)

(埋土)

- a. 暗茶褐色土 (1~5mm程度のパミスを含む)
- b. 明茶褐色土
- c. 明黄褐色土 (アカホヤ)

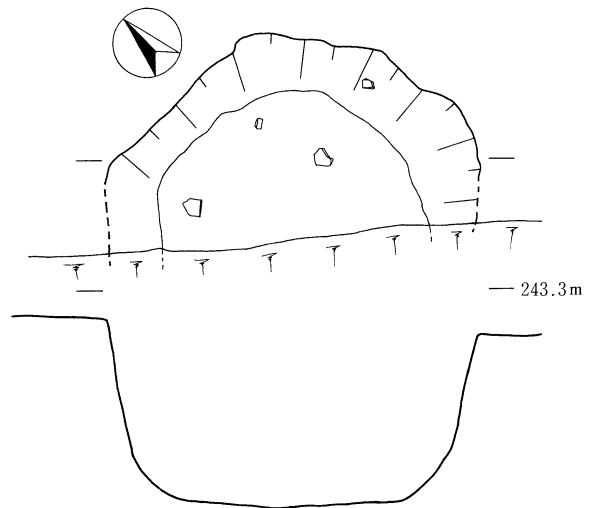

3. 土坑3 (E-7区)

(埋土)

暗茶褐色土 (炭化物を多く含む)



第12図 土坑1・2・3実測図

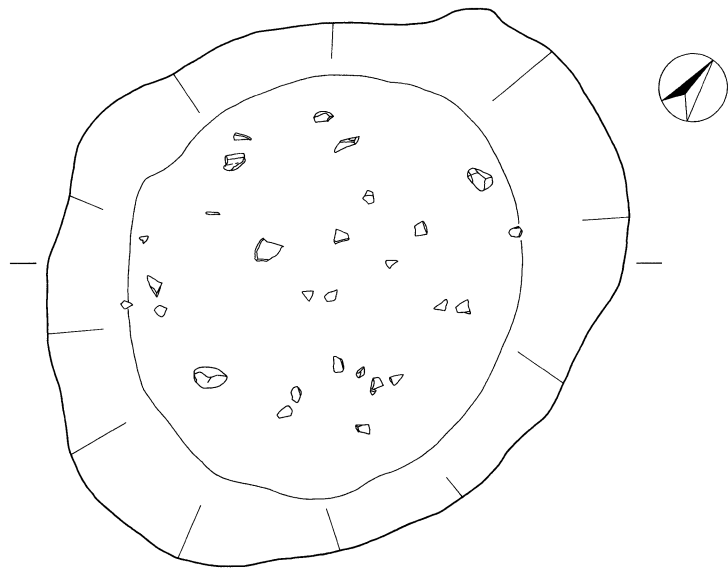

(埋土)  
 暗い灰褐色粘質土  
 (炭化物を多く含む)

— 243.6m

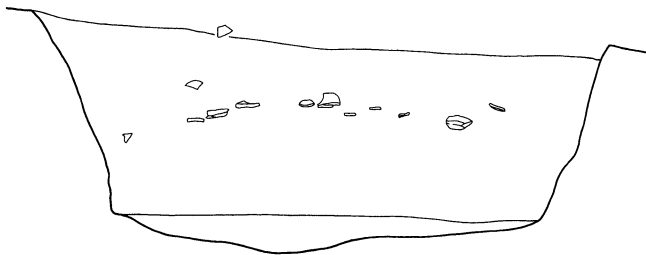

1. 土坑4 (E-9区)

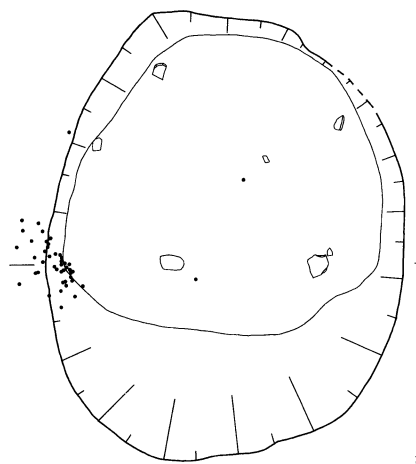

(埋土)  
 a. 暗茶褐色土 (含炭化物)  
 b. 黒褐色土 (含炭化物)  
 c. 暗灰褐色土  
 d. 暗茶褐色土  
 e. (cよりやや暗い)  
 f. 黄褐色土 (ブロック状)  
 a~fすべてP5を含む

※ドットはチップ  
 — 243.6m

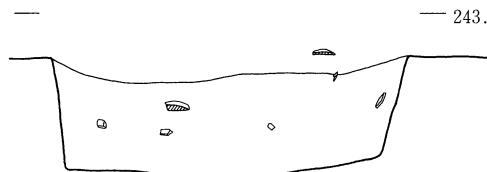

2. 土坑5 (E-9区)

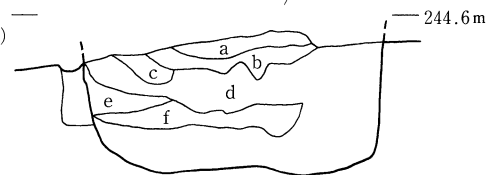
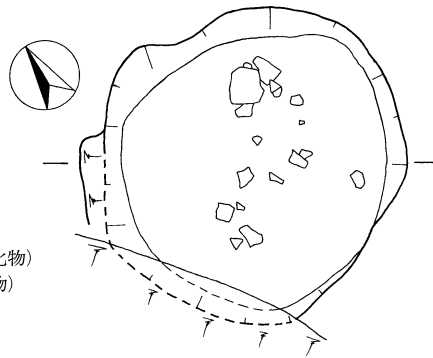
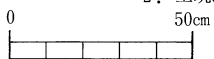

— 244.6m

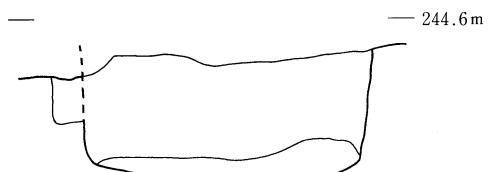

— 244.6m

3. 土坑6 (E-10区)

第13図 土坑4・5・6実測図



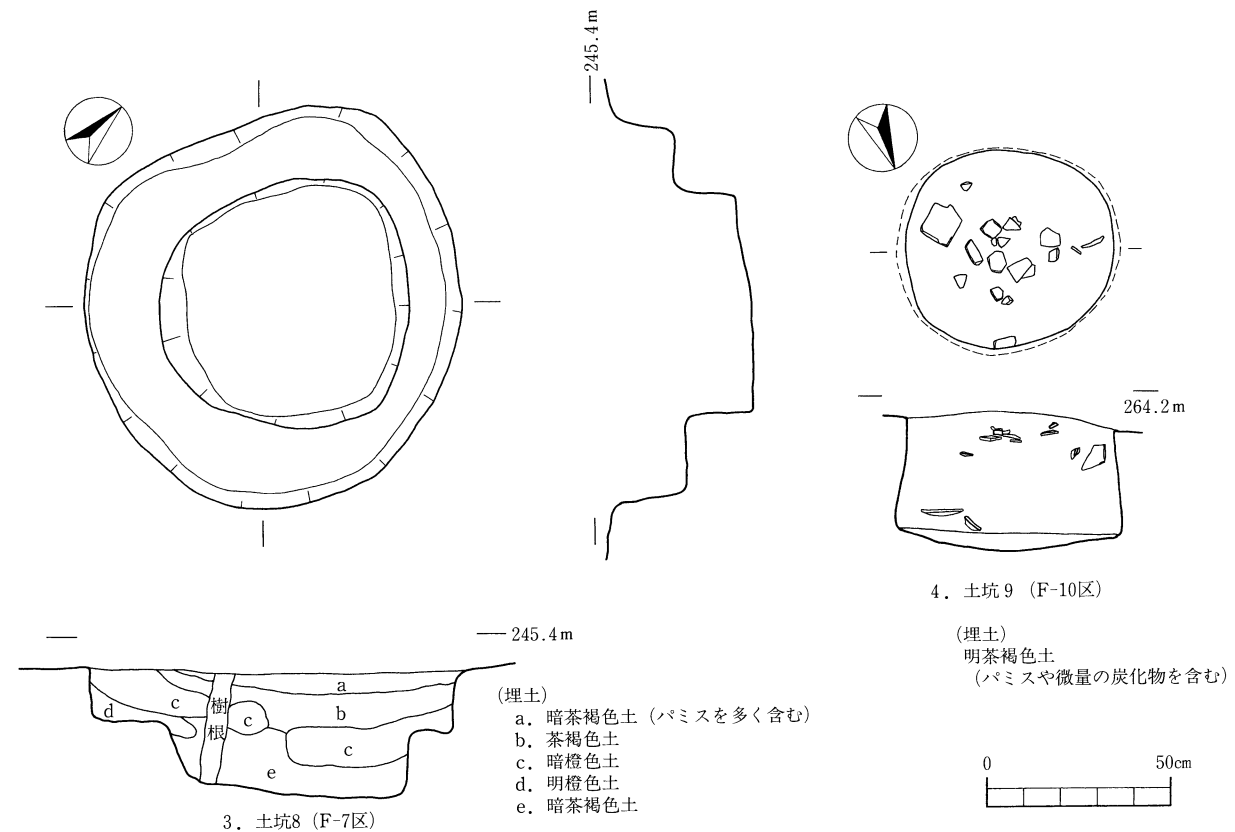
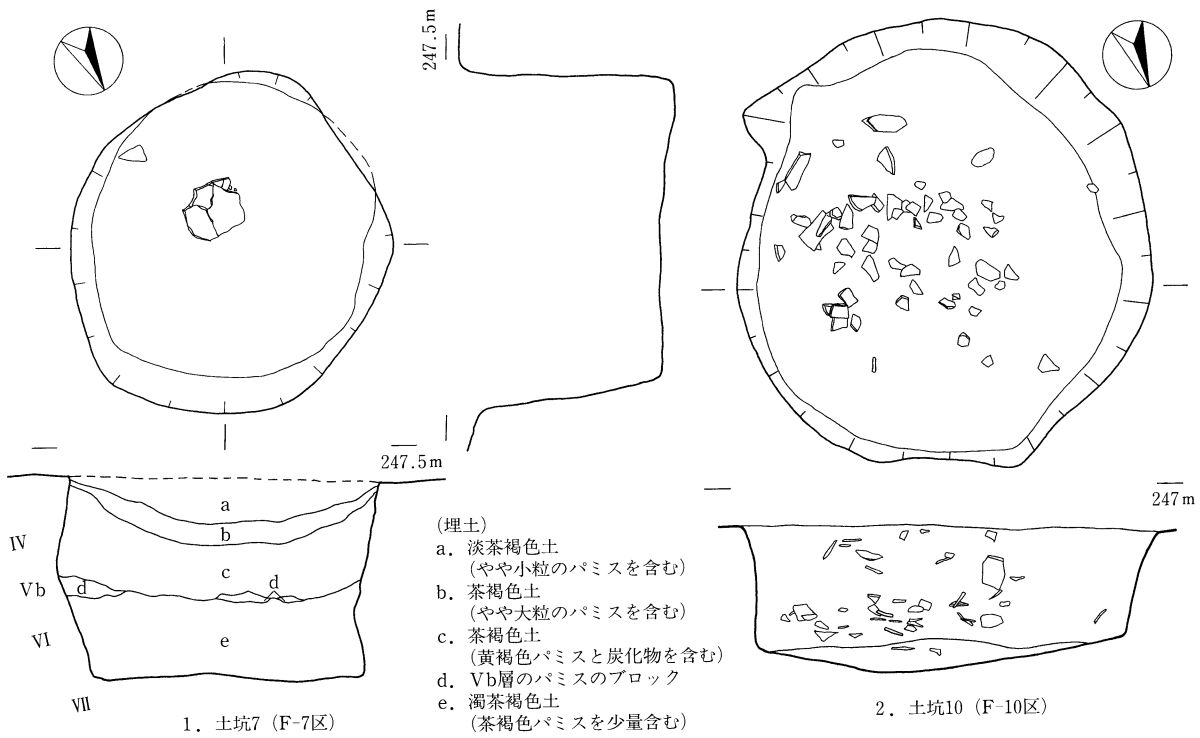

第14図 土坑7・8・9・10実測図

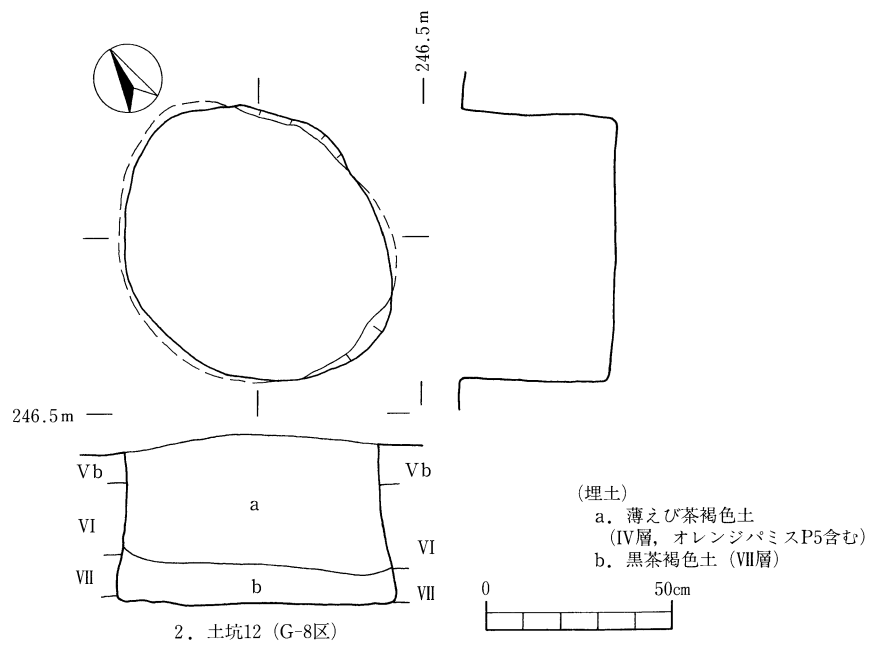
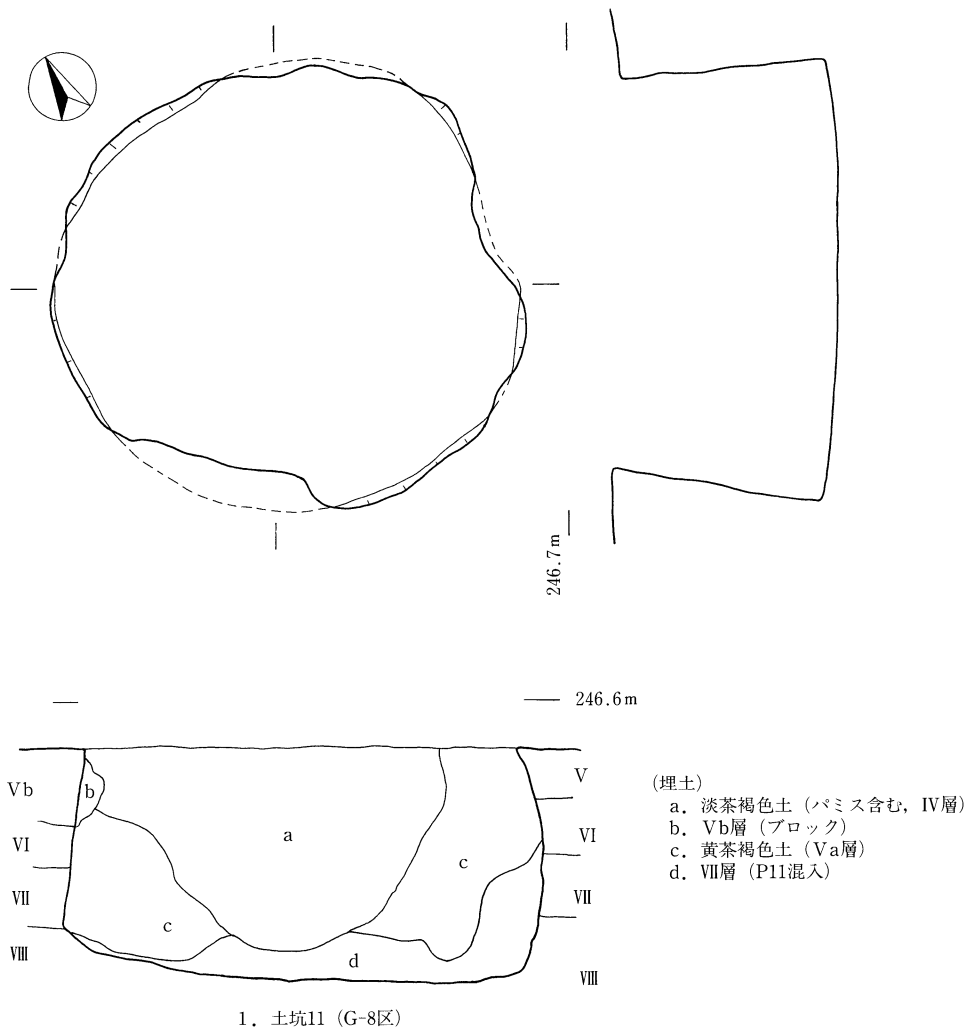

第15図 土坑11・12実測図

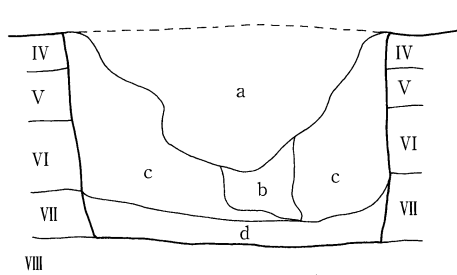
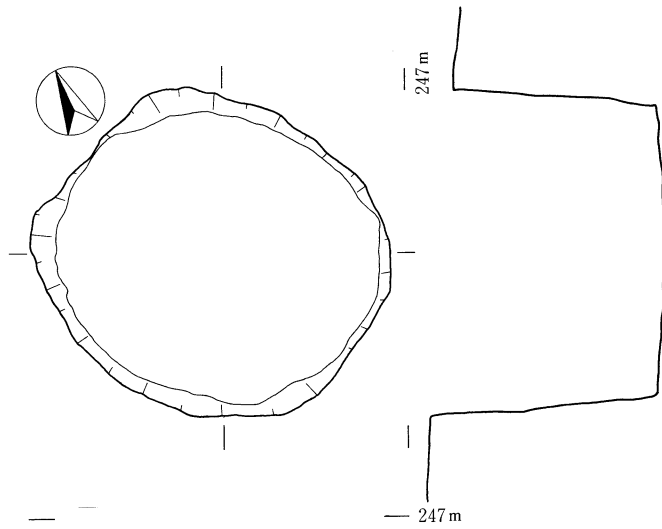

1. 土坑13 (G-8区)

(埋土)

- a. 淡黒褐色土 (焼土, 炭化物を含む)
- b. 暗茶褐色土
- c. 茶褐色土 (炭化物片を少量含む, パミスP5を含む)
- d. 黒っぽい茶褐色土 (VII層オレンジパミスを含む)

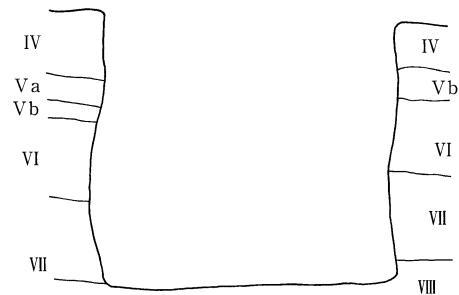
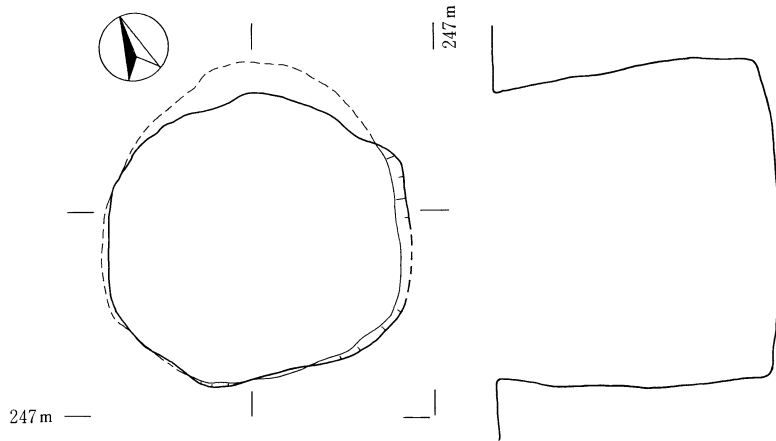
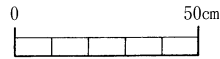

2. 土坑14 (G-8区)

(埋土)

- 淡茶褐色土  
(P5を含む, 部分的に「ぼんやりと」薄黒くなる。)

第16図 土坑13・14実測図

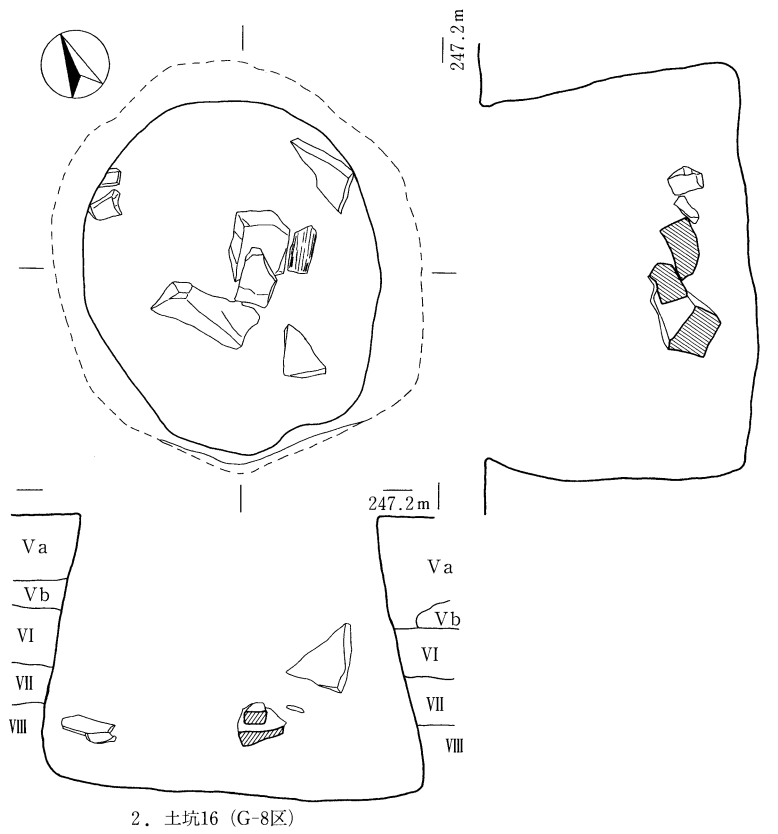
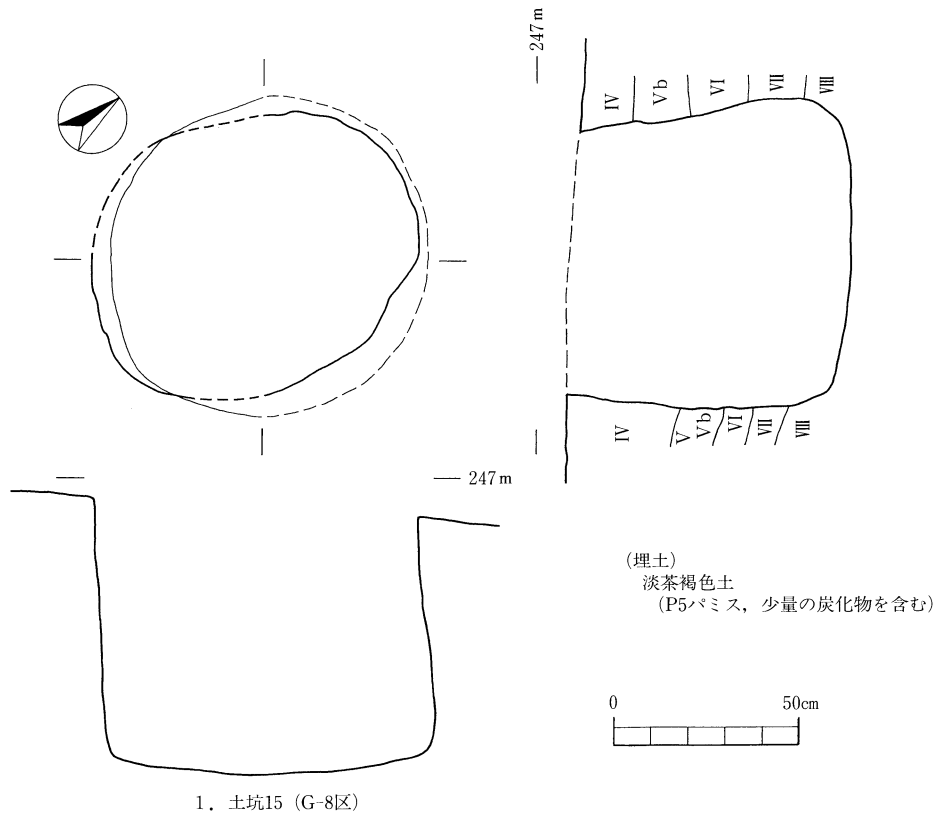

第17図 土坑15・16実測図

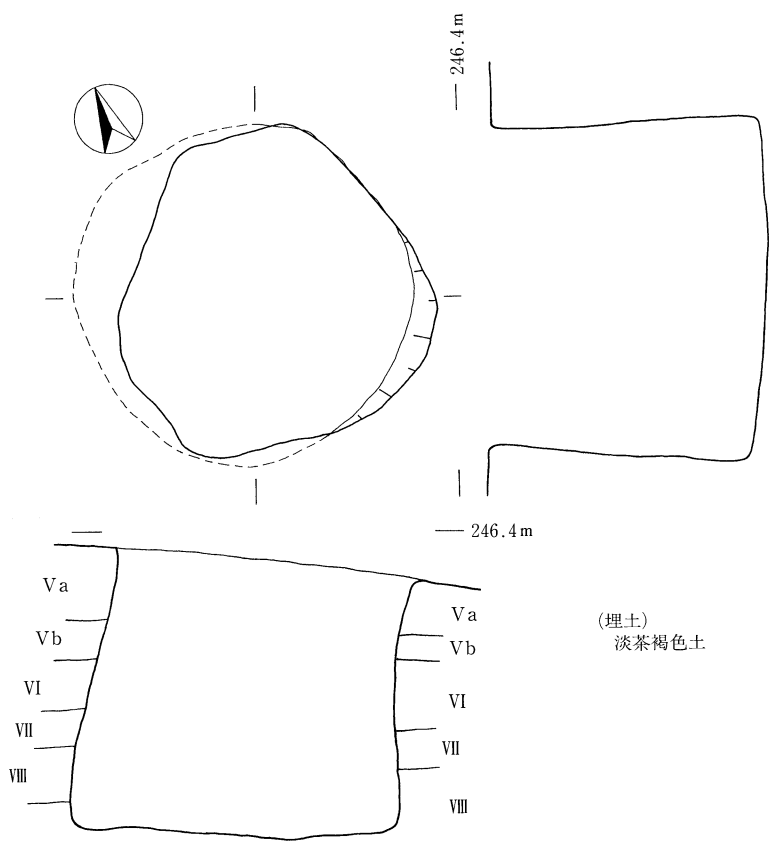

1. 土坑17 (G-8区)

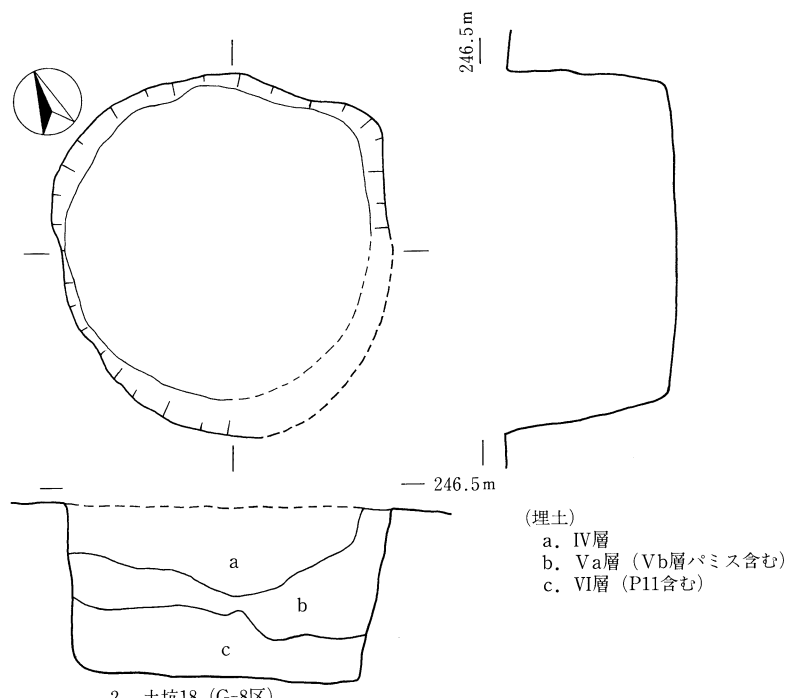
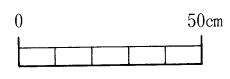

2. 土坑18 (G-8区)

第18図 土坑17・18実測図

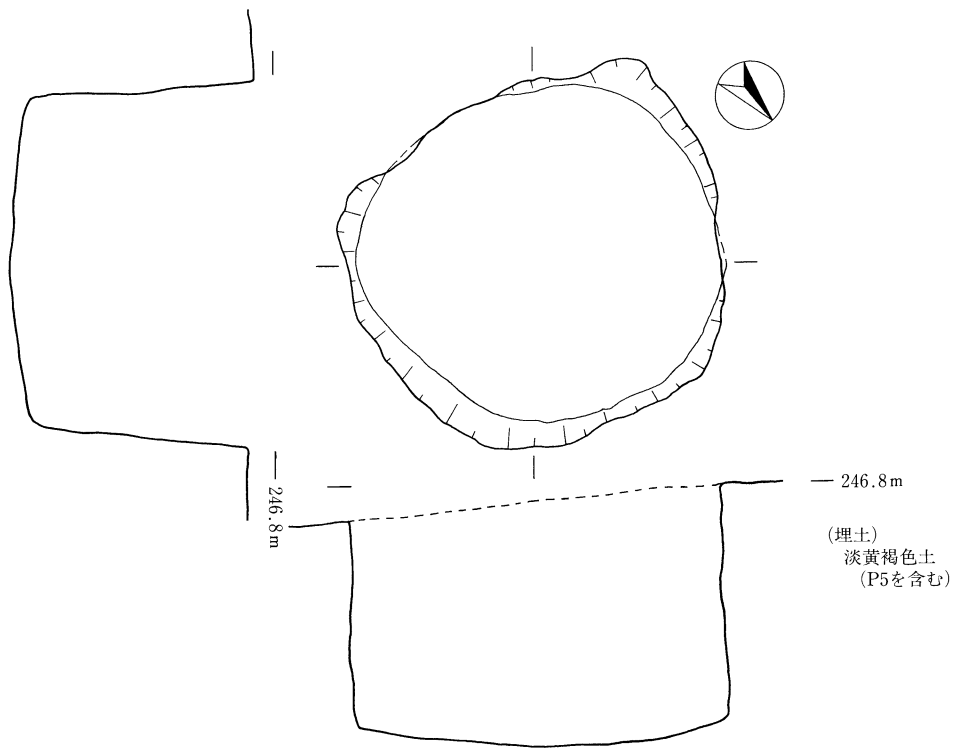

1. 土坑19 (G-8区)

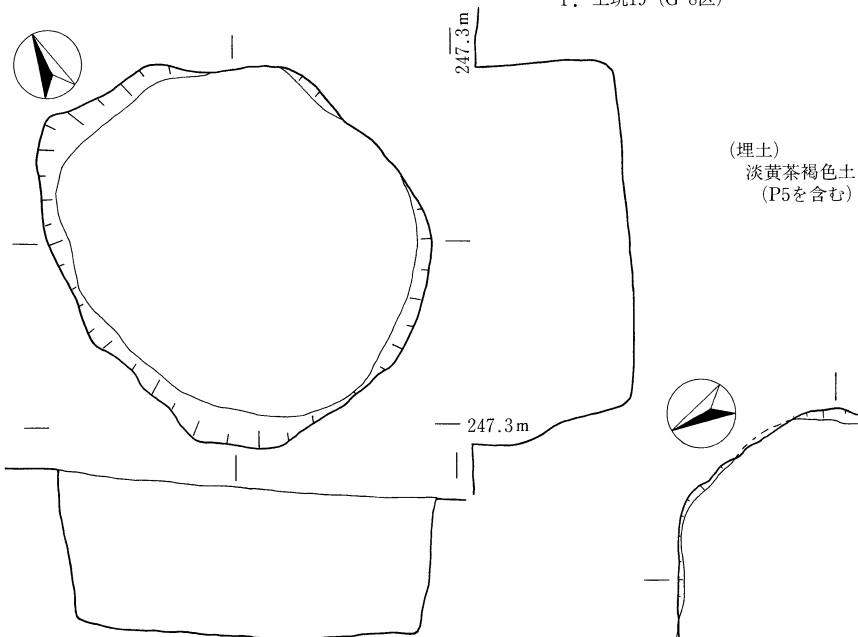

2. 土坑20 (G-8区)

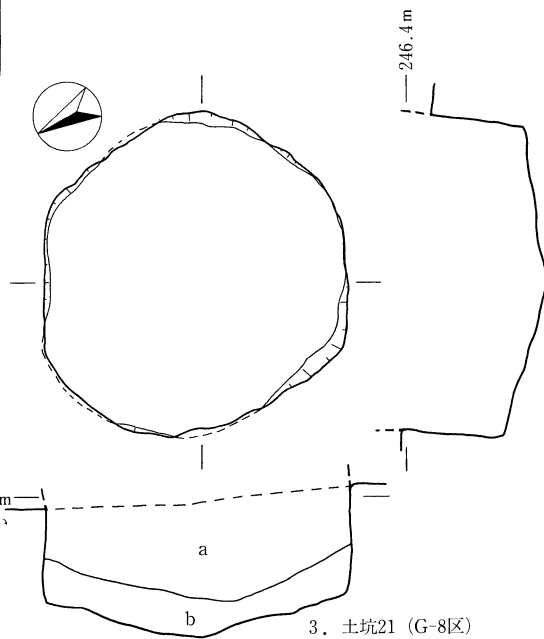

3. 土坑21 (G-8区)

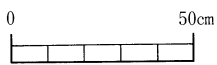

- (埋土)
- a. 淡茶褐色土  
(黄褐色パミスのブロックがやや多い  
炭化物, 遺物も多い)
  - b. 茶褐色土 (パミスは少ない)

第19図 土坑19・20・21実測図

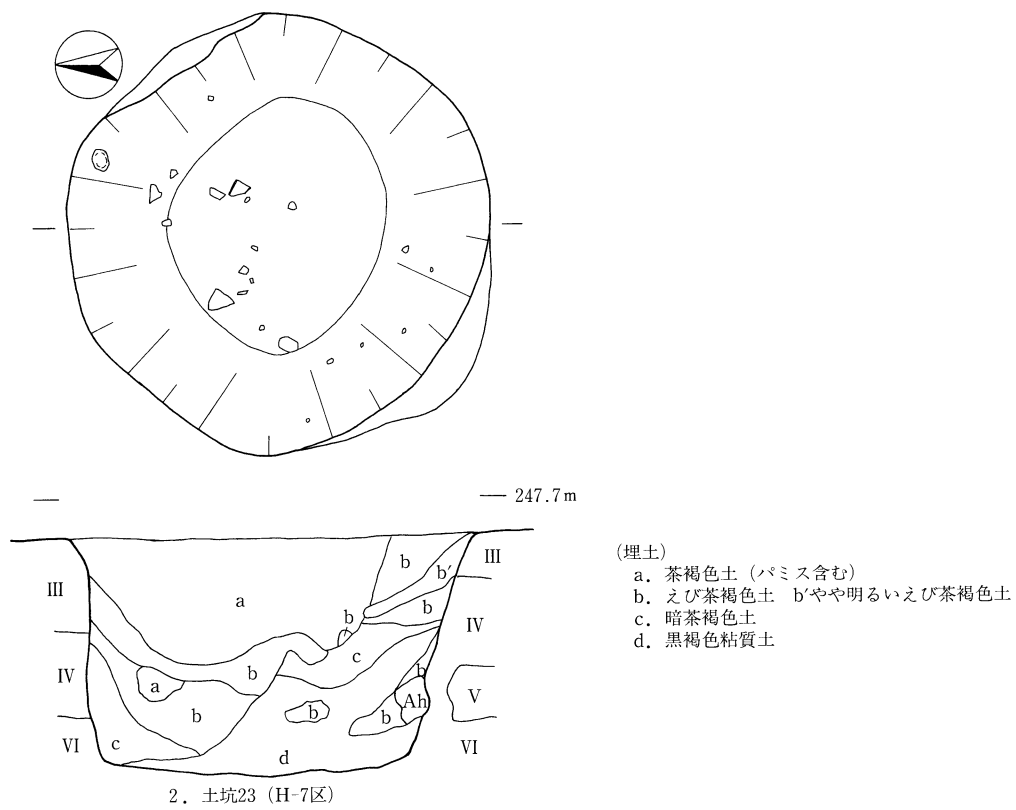
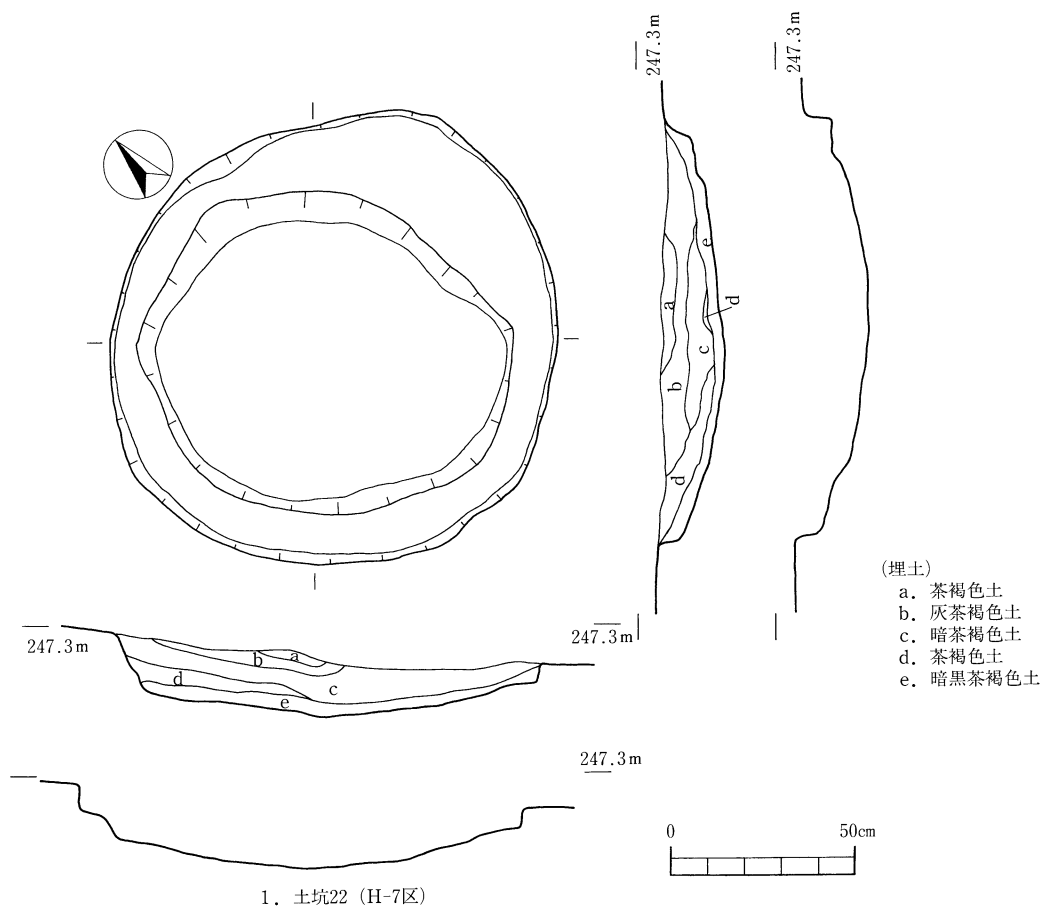

第20図 土坑22・23実測図

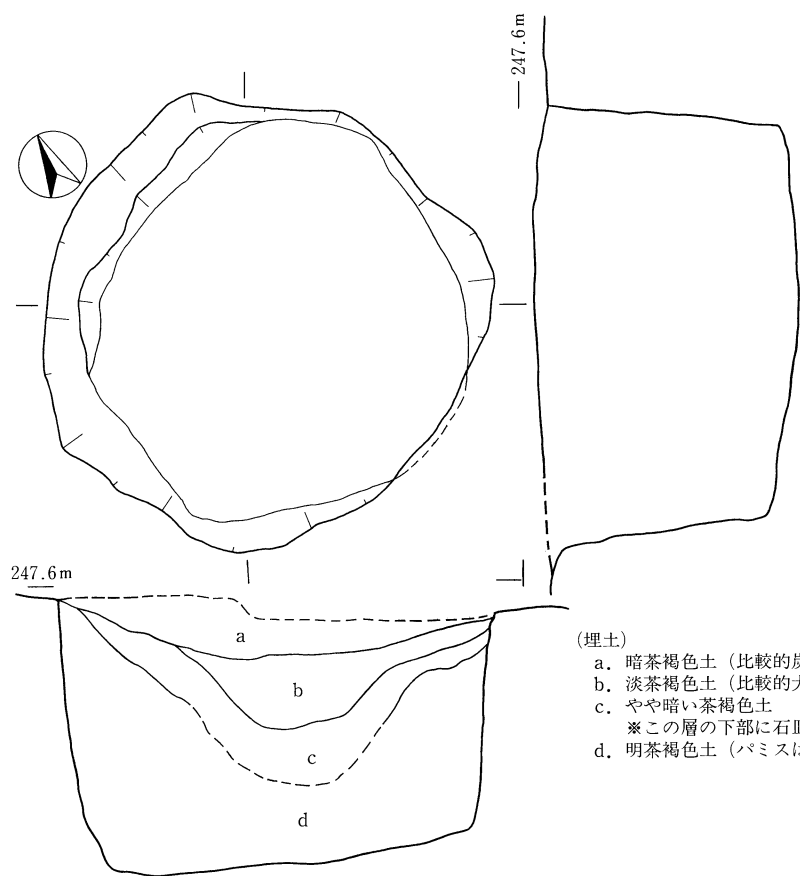

- (埋土)
- a. 暗茶褐色土 (比較的炭化物の密度が高く, 小粒のバミスを含む)
  - b. 淡茶褐色土 (比較的大粒のバミスを含む)
  - c. やや暗い茶褐色土  
※この層の下部に石皿がある
  - d. 明茶褐色土 (バミスは小粒)

1. 土坑24 (H-8区)

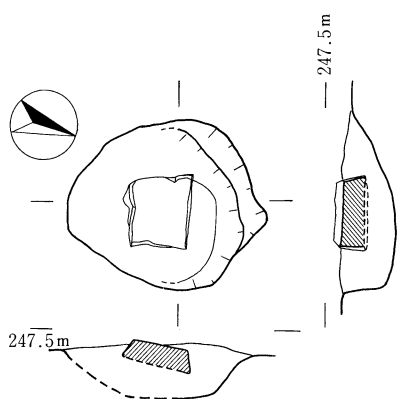
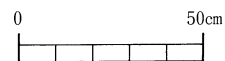

2. 土坑25 (H-8区)
- (埋土)  
暗茶褐色土  
(ドングリ, 木枝の炭化物やP5が混入)

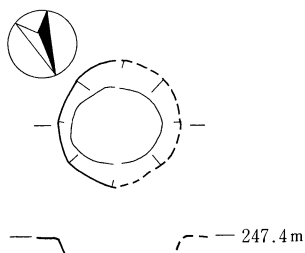

3. 土坑26 (H-8区)
- (埋土)  
暗茶褐色土

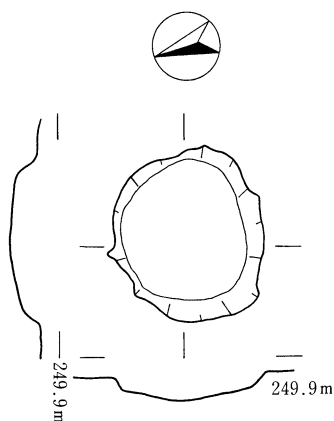

4. 土坑27 (I-8区)
- (埋土)  
黒色粘質土 (II層相当)

第21図 土坑24・25・26・27実測図



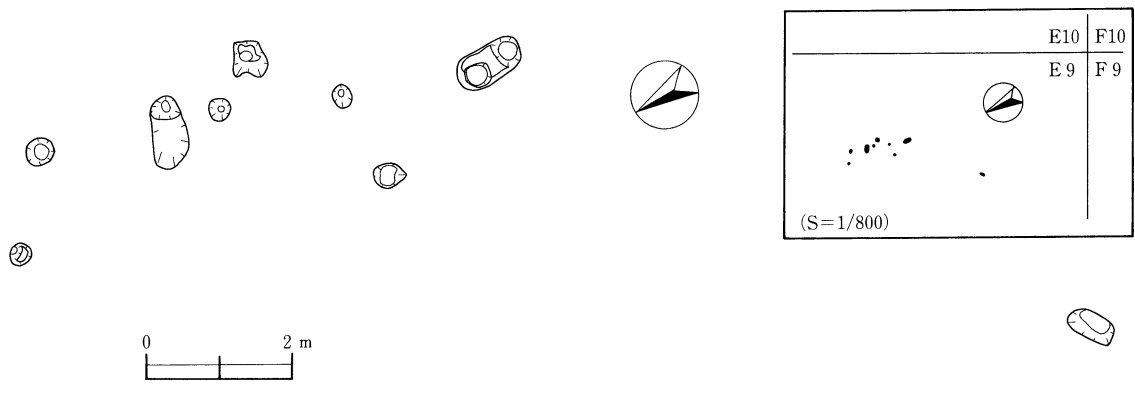

第22図 ピット群実測図 (E-9区)

土坑2は埋土の状況から一気に埋まったものと思われる。種子炭化物は上部に密度が濃い。東に傾斜し、炭化物も東に多い。また、土坑2・3からは赤色顔料が検出されている。この分析についても付編に掲載した。

土坑4は埋土中に縄文時代後期の指宿式土器片が1点入るが、ほかは晩期相当の土器である。チップが多いのが特徴的である。土坑5, 19も黒曜石のチップを多く含んでいる。

土坑25は半裁した状態でそのまま取り上げ、保存した。土坑25は検出面に石皿を配置している。土坑24からも石皿が出土している。これは配置されたあと、落ち込み埋まったものと思われる。このほか、埋土中に礫を含むもの(土坑13, 15, 16, 18, 19, 21)が比較的多くみられる。土坑25を除けば、遺物は概して埋土(覆土)中に破片が散在している状態であった。

**出土遺物 (第25～29図)**

9・10は土坑1から出土した土器で9は鉢の口縁部で波状をなし、頂部口唇にくぼみをもつ。10は深鉢の口縁部である。

11は土坑2から出土した。浅鉢の口縁部である。

12, 45・46は土坑3から出土した。12は鉢の口縁部で、端部がわずかに外反し、内面にヘラミガキを施す。45・46は石鏃であるが、五角形または不整形をなし、逆刺も明瞭でない。

13・14, 47, 54は土坑4から出土した。13は浅鉢の口縁～胴部で、胴部の張り出し部に凹線を巡らしている。碗形を呈した浅鉢である。47は石鏃で、先端部が欠損しており、裏面の剥離が不十分である。54はハリ質安山岩製で石鏃を石錐に転用したものと考えられる。

15・16は土坑6から出土した。15は浅鉢の口縁部である。16は丸みをもちながら内傾する鉢で、内面にヘラミガキを施している。

17～19, 48・49は土坑7から出土した。17は浅鉢に付けられたりボン状突起である。18・19は鉢の口縁部で丸みをもちながら内傾する。18は内面にヘラミガキ, 19は条痕を施している。

20・21は土坑9から出土した。20は鉢の口縁部で、直線的に開き、内外ともにヘラミガキを施している。21は浅鉢の胴部付近に付いたりボン状突起である。

22～24は土坑10から出土した。22は浅鉢の口縁部で内傾し、端部がわずかに外反する。23は深鉢の口縁～胴部である。口縁は外反ぎみに立ち上がる。24は深鉢の口縁部で直線的に開く。

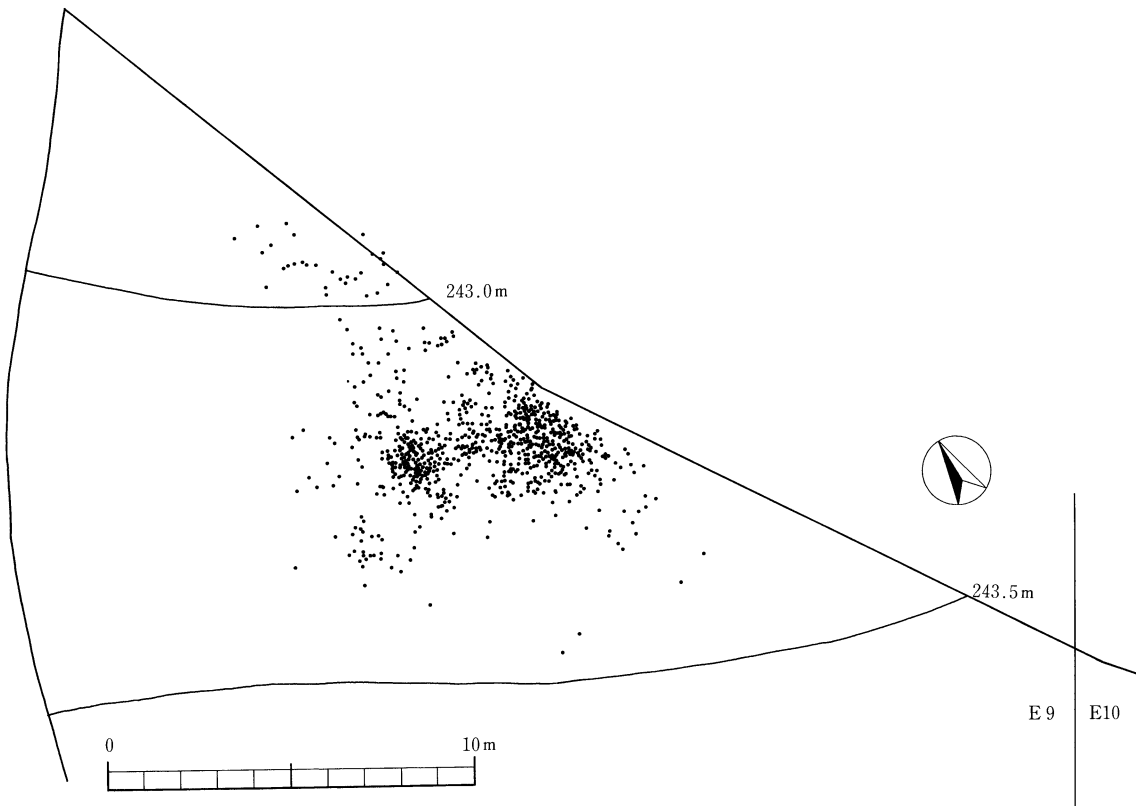

1. E-9区における出土状況

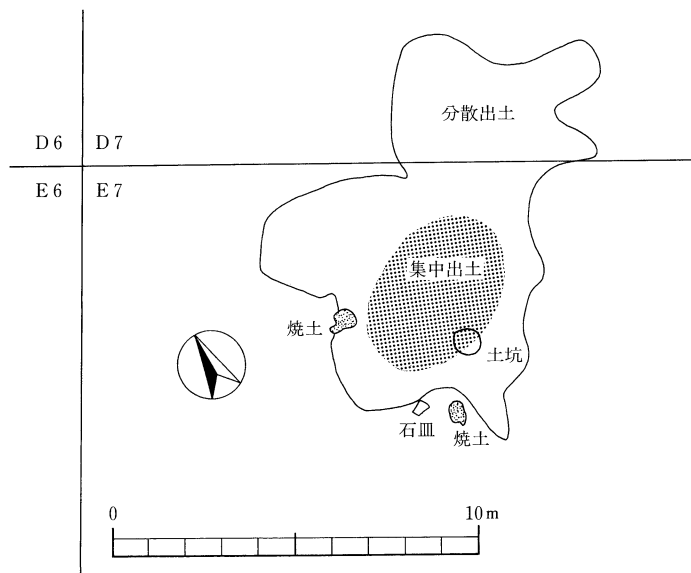

2. D・E-7区における出土状況

第23図 炭化堅果類出土状況図

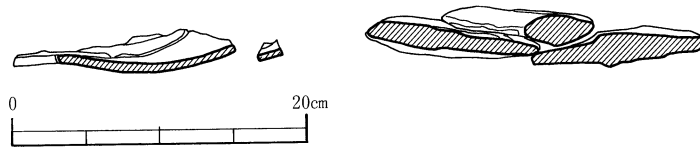
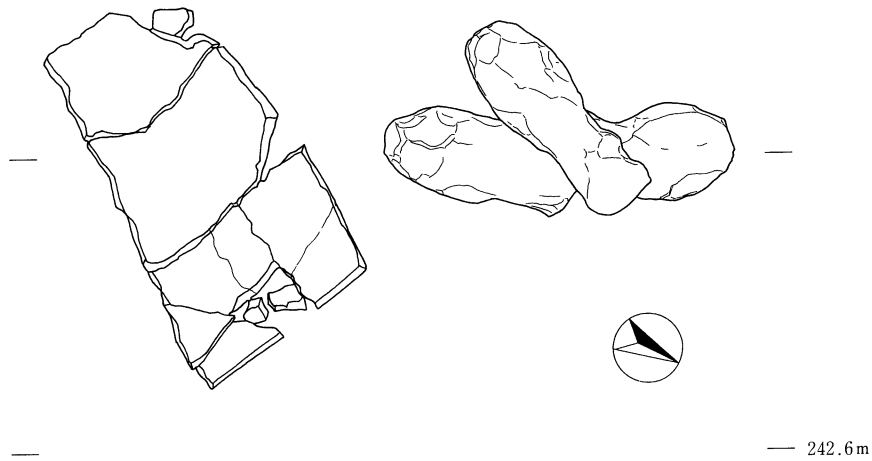

1. 石斧埋納遺構 (E-5区)

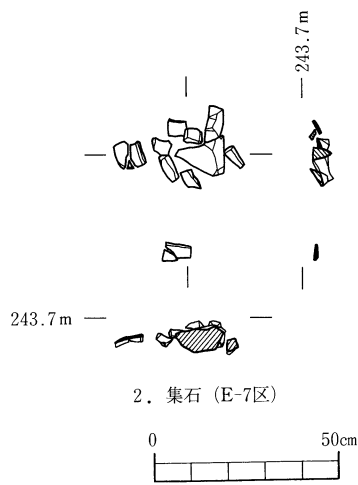

2. 集石 (E-7区)

第24図 石斧埋納遺構・集石 (晩期) 実測図

25は土坑11から出土した深鉢の口縁部で直線的に開く。

26, 50, 53は土坑13から出土した。26は深鉢の底部で張り出し底である。50は石鏃で先端部が欠損しているが五角形を呈する。53はチャート製の石核である。剥片を何度もとった痕跡がうかがえる。

27は土坑17から出土した浅鉢の口縁部である。

28は土坑18から出土した浅鉢の口縁部であるが、外反ぎみに開くものである。

29は土坑17と土坑18で出土したものが接合した資料である。深鉢の胴部で胴部が稜をもたずに屈

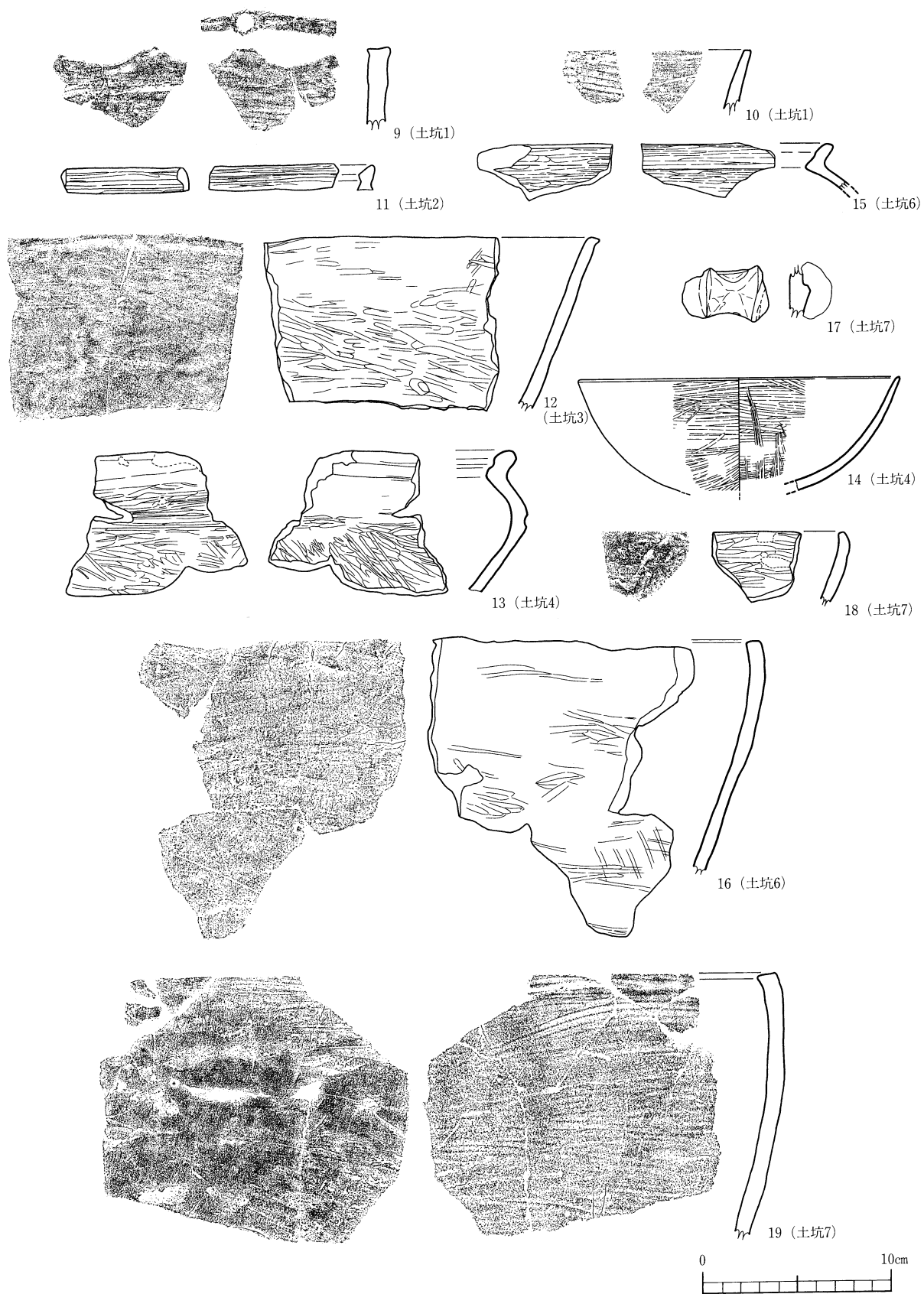

第25图 土坑1~7出土土器实测图(9~19)

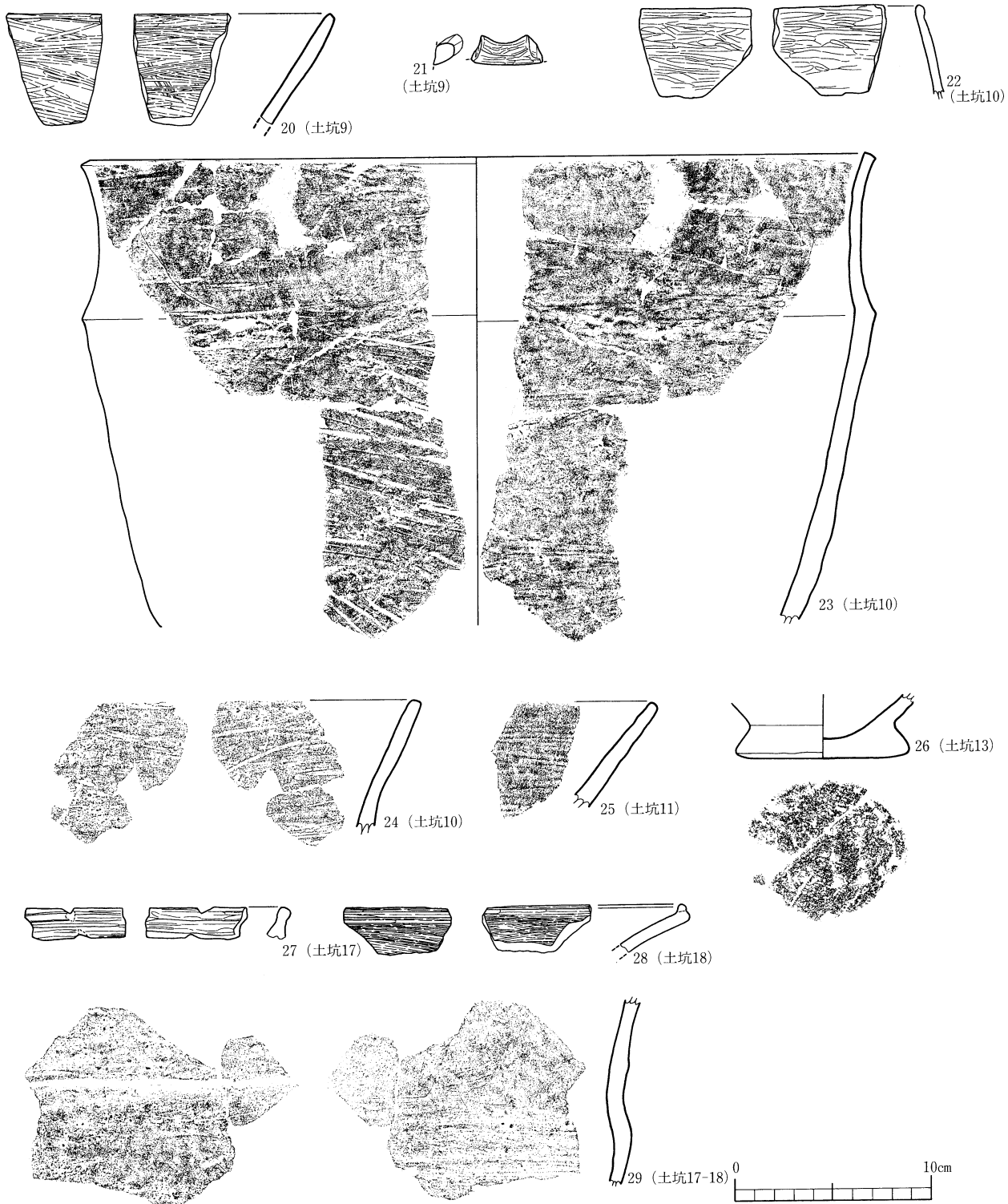

第26図 土坑9～18出土土器実測図 (20～29)

曲し、口縁が外反ぎみに立ち上がるものと思われる。

30～36は土坑19から出土した。30～35は浅鉢である。30～32は大きく開く口縁部である。33は外反しながら立ち上がる口縁である。34, 35は胴部で胴部外面に明瞭な稜線をもち、口縁が開くもの

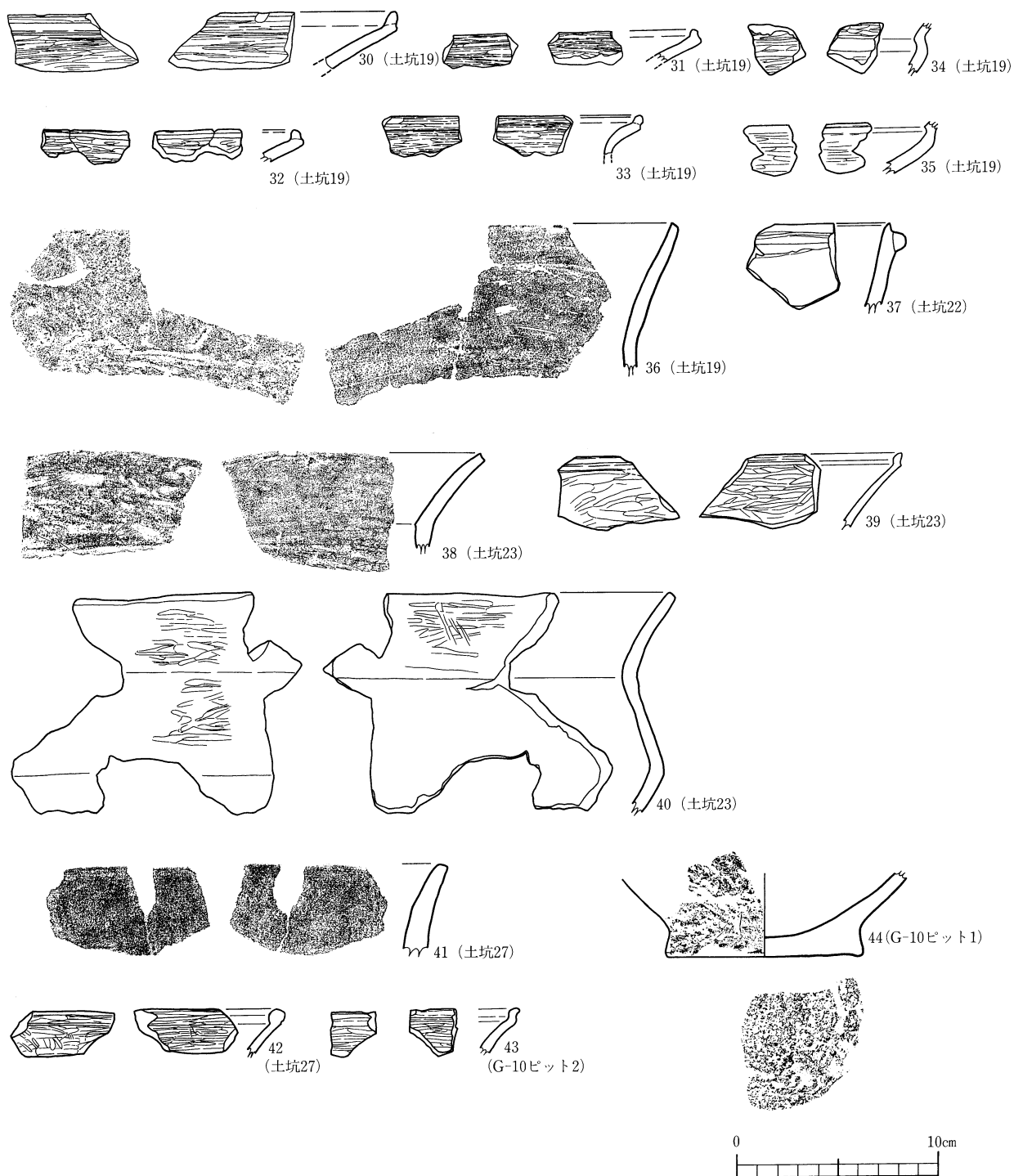

第27図 土坑19～27・ピット出土土器実測図 (30～44)

と思われる。また、赤色顔料が付着している。36はやや外反しながら立ち上がる深鉢の口縁部である。

37は土坑22から出土した。無刻目突帯文土器の口縁部で突帯が口唇よりやや下がった位置に巡っている。

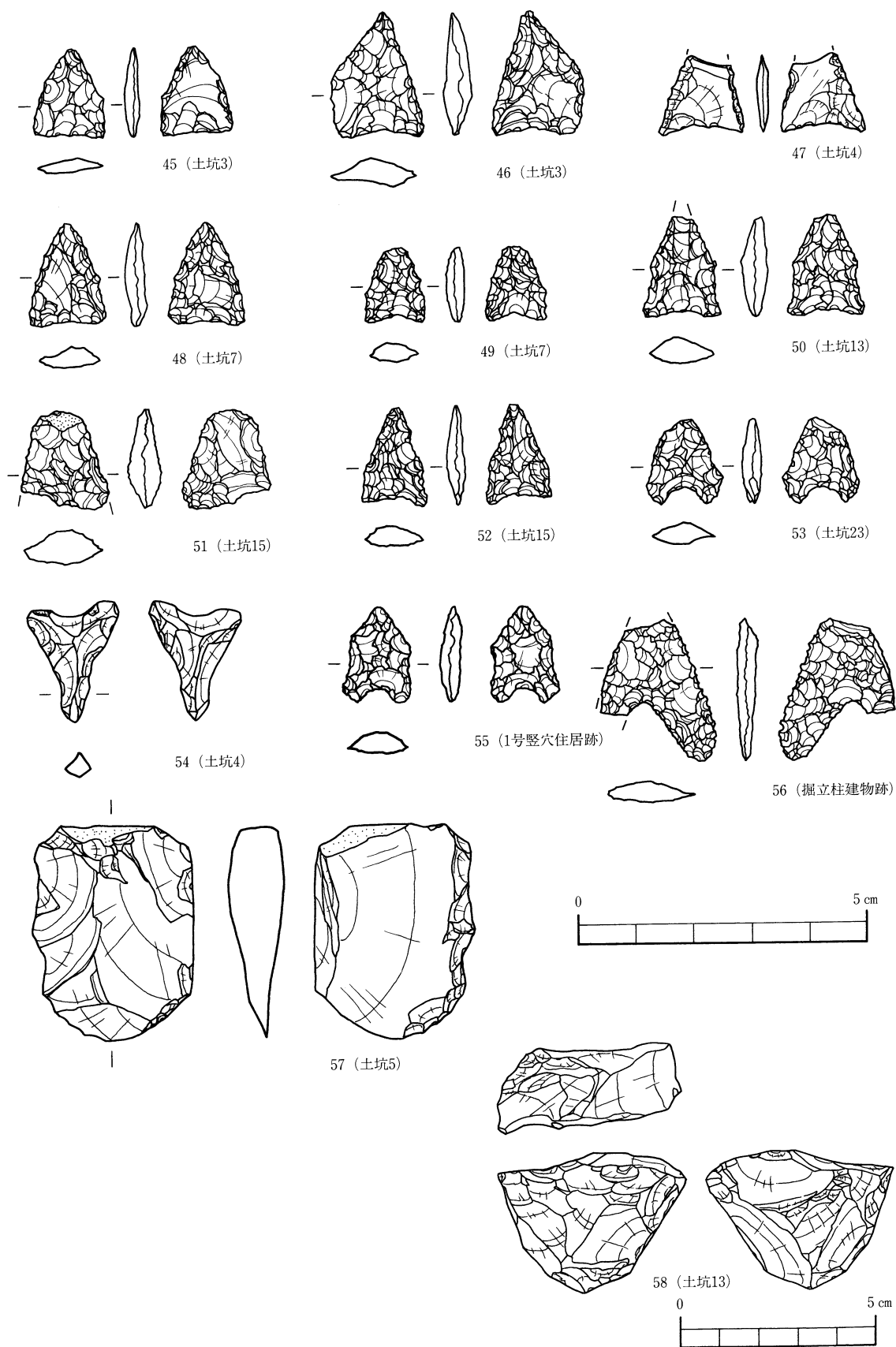

第28图 遺構内出土石器実測図1 (45~58)

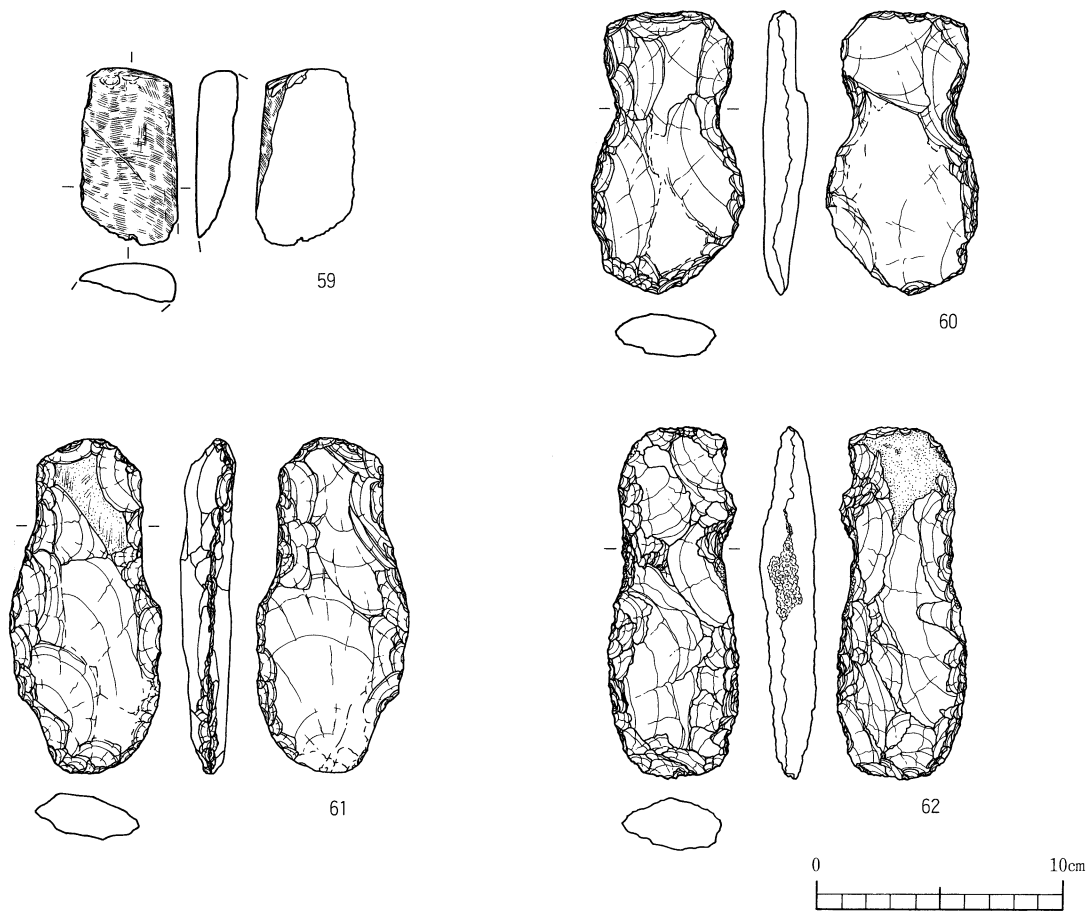

第29図 遺構内出土石器実測図2 (59~62)

38~40は土坑23から出土した。38, 40は口縁部が大きく開く深鉢である。39は浅鉢で、これも大きく開く口縁を有す。

41・42は土坑27から出土した。41は深鉢, 42は浅鉢の口縁部である。

48~50は土坑8から出土した石鏃である。二等辺三角形のもの, 五角形状のものがある。

51, 52は土坑15から出土した石鏃である。51は未製品で先端部に自然面を残す。52は五角形状を呈するものである。

57・59は土坑5から出土した。57はサヌカイト製のスクレイパーである。59は磨製石斧片である。

#### (5) ピット群 (第22図)

土坑のうち, 平面形が円形で径が比較的小さなものをピットとした。E-9区に集中しており, 14カ所検出されたが, このうち4カ所は樹痕として認識された。

そのほかにもピット状の遺構が検出されているが, 図化しなかった。

44, 45はG-10区のピットから出土した土器である。44はピット1出土の深鉢の底部でわずかに張り出している。45はピット2から出土した浅鉢の口縁部である。



(6) 石斧埋納遺構 (第24図-1)

E-5区で検出された。いわゆる扁平打製石斧3本の基部が重なり合う形で配置されていた。隣接して土器片(1/4程度)が横倒しになって配置されている。第29図60~62の3点が、埋納されていた石斧の実測図である。60, 61は頁岩製で、62は安山岩製である。いずれも基部寄りに剝離のあと敲打によってえぐりをいれている。61にわずかに使用痕が認められる。

(7) 集石 (第24図-2)

E-7区で検出された。ホルンフェルスと思われる同一の石材からなり、8点のうち7点が接合する。掘り込みはみられない。晩期土器の口縁部が接近して出土した。

(8) 炭化堅果類集中区 (第23図)

B-6, D・E-7, E-9, H-9区で炭化堅果類のブロックが検出された。

D・E-7区では土坑2の周辺で10mの範囲にわたって3200点程度の炭化堅果類が出土している。この周辺に焼土が2カ所あり、石皿も出土している。柱穴群にも近いこともあり関連性がうかがわれる。

E-9区のもは、道路工事によって大部分が削平されているものの、15mの範囲にわたって検出されている。E-9区では2基の土坑があり、遺物も割合多量に出土している。

この堅果類についても種実同定をおこなっている。

## 2 土器・土製品

縄文時代晩期に相当する土器は、破片数にしておよそ20000点出土している。削平を受けているため、旧地形で尾根の部分は包含層の残りが悪かった。完形に復元できるものは少なかったため、ここでは口縁部や底部といった部位、施文や調整法により分類し、図化した。

### 深鉢形土器

**深鉢A** (第31図1～6, 第32図7～21, 第33図22～24, 第37図36～43)

1～6は口縁部が開き、胴部外面に明瞭な稜線をなすものである。また、口縁部と胴部の境目で内面にも明瞭な稜線がみられる。調整は工具ナデまたはヘラミガキである。7～10, 22は口縁部が直線的に開くものである。調整にヘラミガキが施される。11～17, 23は口縁部と胴部の境目で、16, 17は胴部の屈曲部分まで残るものである。18～21, 24は胴部の屈曲部分である。36～43は胴部がくの字状に屈曲するもので外面は条痕風の工具で仕上げる。内面も工具によりケズリ状に仕上げている。

**深鉢B** (第34図25～27, 第35図28・29, 第36図30～35, 第38図44～58, 第39図59～64)

25は口縁が開き、胴部最大径が口縁寄りにあり、稜をなすものである。26, 28, 30～35は口縁がわずかに外反し、口縁部と胴部の境目外面に稜線をなすものである。27, 29は口縁がわずかに内傾しながら外反し、口縁部と胴部の境目外面に稜線をなすものである。44～64は胴部上半で屈曲し、外反する口縁がつくものである。外面は条痕風の工具ナデで仕上げる。61は内外ともにヘラミガキが施されるものである。

**深鉢C** (第40図65～70)

胴部でほとんど屈曲せず、口縁がまっすぐまたは内傾ぎみに立ち上がるものである。66は口縁部下半で突帯風に肥厚する。67, 70は口縁部が内傾する。69は口縁部が全体的に肥厚している。器面調整は工具ナデである。

**胴部** (第41図71～75, 第42図76～79)

胴部下半である。調整は工具ナデであるが、条痕風のもの、ミガキ風のものなどがある。

**口縁部a** (第43図80～107)

口縁部外面に平行や弧状の沈線文をほどこすものである。沈線は細かく鋭いものや、やや太いのはっきりしたものなどがある。口縁部は直線的に開くもの、外反ぎみに立ち上がるものなどがある。調整はナデであるが、内面にヘラミガキを施すものもある。

**口縁部b** (第44図108～128, 第45図129～151, 第46図152～178, 第47図179～201, 第48図202～222, 第49図223～239, 第50図240～250, 第51図251～271, 第52図272～292)

深鉢Aの口縁部と思われる。直線的に開く口縁部である。第44～49図は外面調整に条痕風の粗い工具ナデを施すもので、単位がはっきりしている。第50, 52図の資料は内面にヘラミガキを施すものである。口縁端部でやや外反するものもある。第51図の資料は内外ともにヘラミガキを施すものである。直線的に開くが、端部で外反するものもある。

**口縁部c** (第53図293～312, 第54図313～337, 第55図338～362, 第56図363～386)

深鉢Bの口縁部と思われる。第53, 54図は外反ぎみに開く口縁部で、条痕風の単位のはっきりした粗い工具ナデを施すものである。工具ナデは横方向のものが多いが、縦方向に施すものもみられる。第55図は工具ナデを施すが、丁寧な調整痕が残るものである。第56図は内面にヘラミガキを施

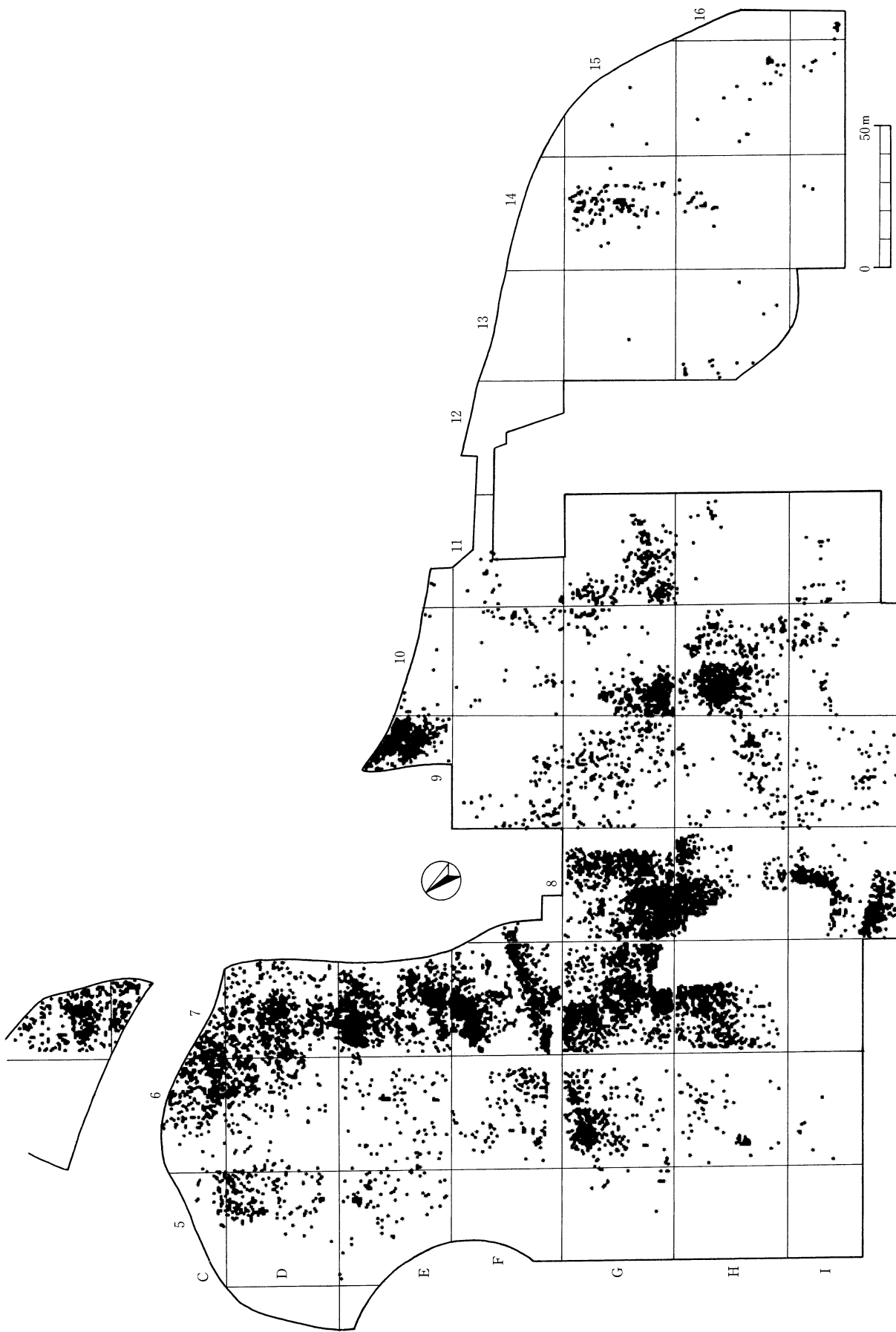

第30図 縄文時代晩期遺物出土分布図

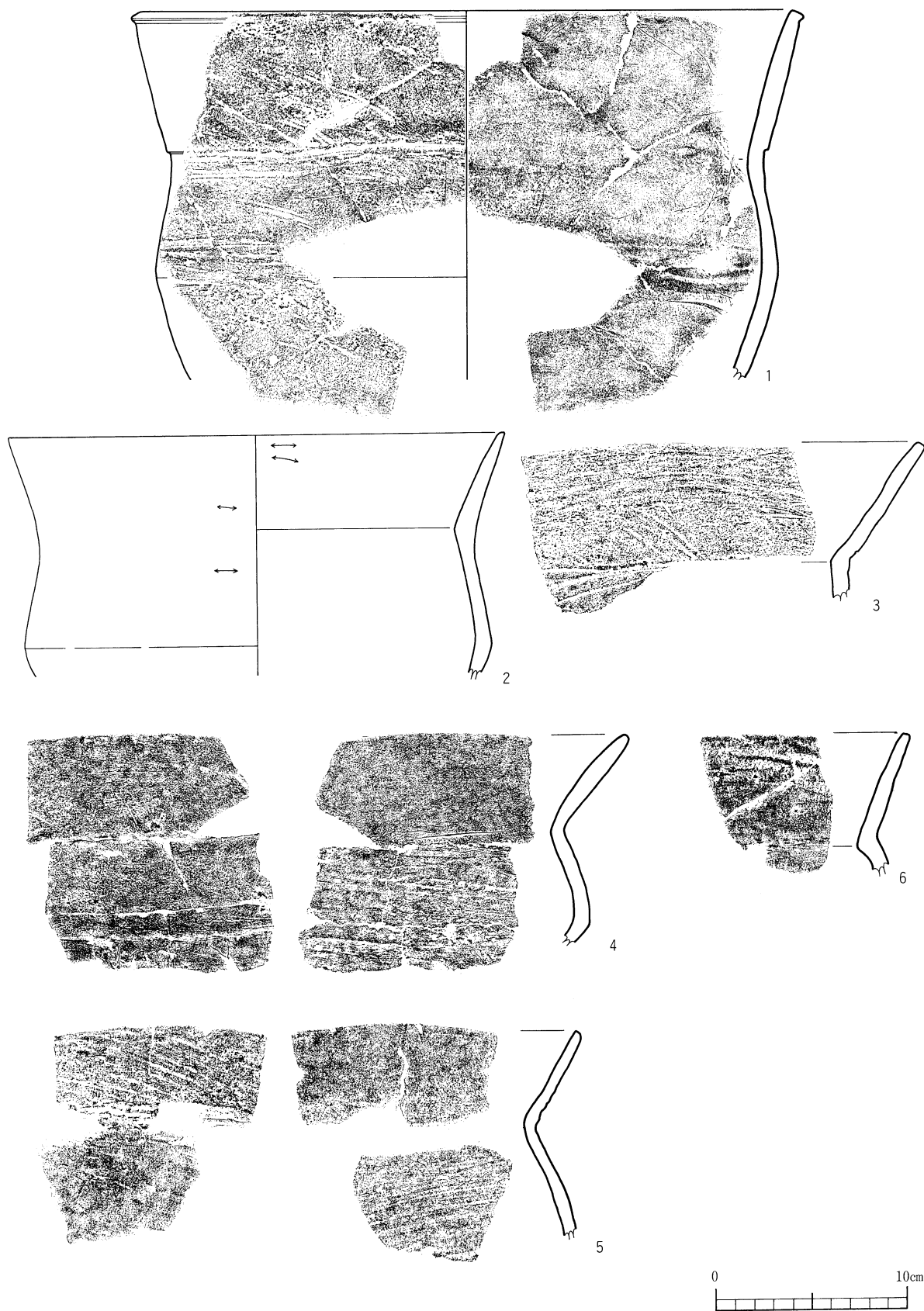

第31図 縄文土器（晩期）実測図1（深鉢）（1～6）

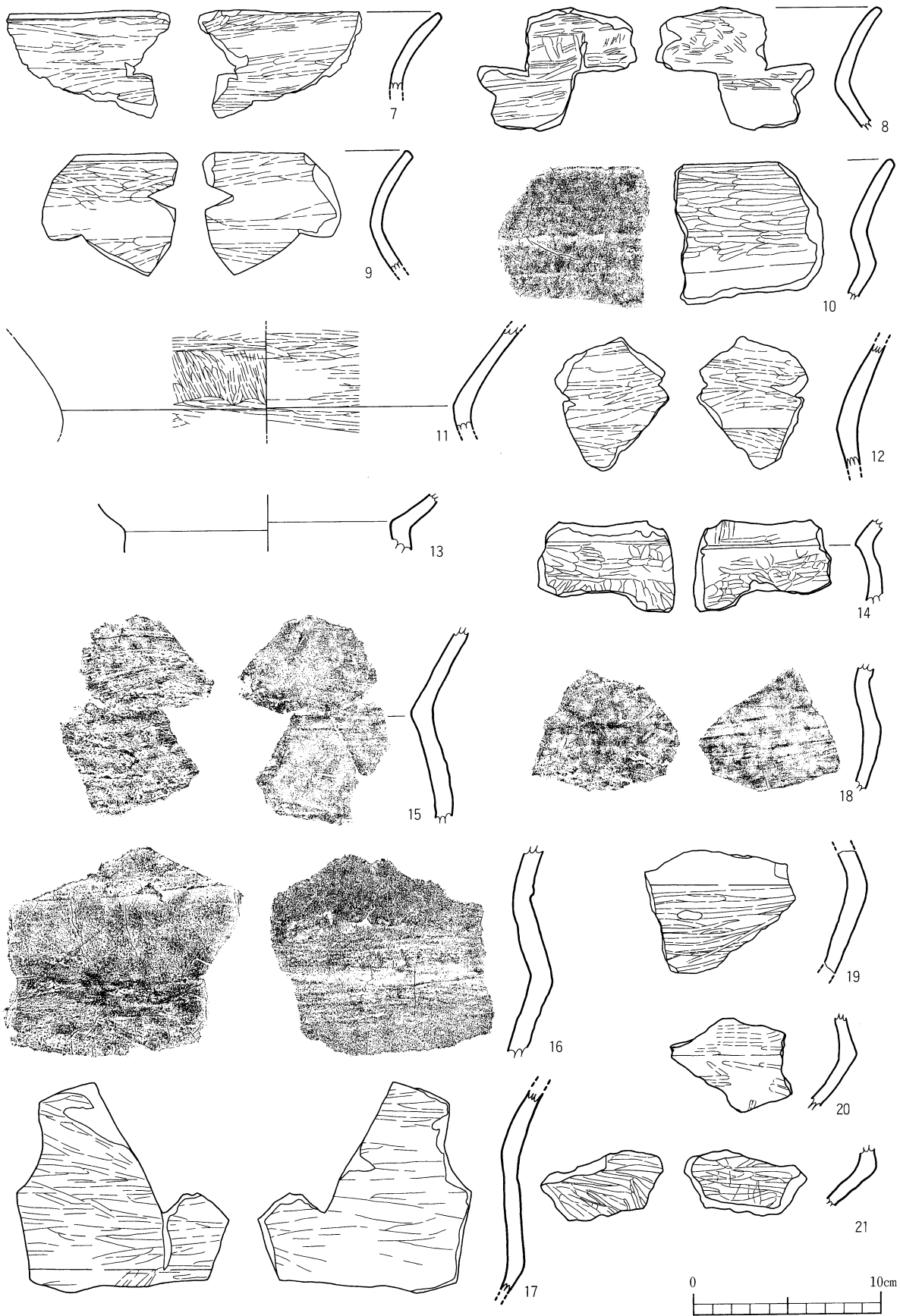

第32図 縄文土器(晩期)実測図2(7~21)

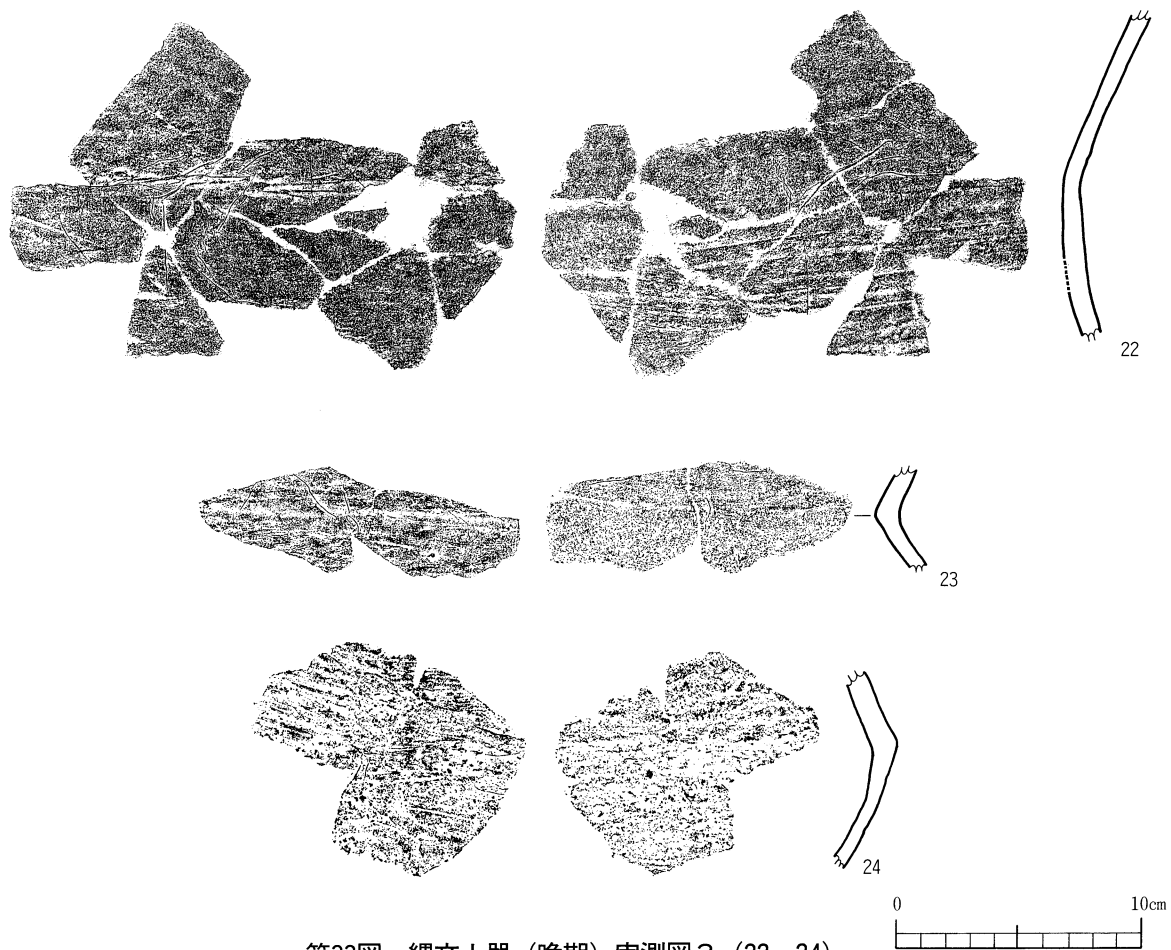

第33図 縄文土器 (晩期) 実測図3 (22~24)

すもので、一部外部にも施してあるものもある。

**口縁部d (第57図387~392)**

第57図は口縁部が内傾するものである。まっすぐ口唇にいたるものと端部がわずかに外反するものがある。調整は工具ナデ、内面ヘラミガキ、内外ともヘラミガキなどである。

**口縁部e**

口縁端部が肥厚する口縁部である。胴部と肥厚の形状から5タイプに細分した。

e-1 (第57図394~411) 口縁部が外反ぎみにひらくもので、さらに端部をわずかに肥厚させるものである。調整は工具ナデ、内面ヘラミガキのみられるものなどがある。

e-2 (第58図412~432) 直線的に開く口縁部または外反ぎみに開く口縁部で、端部を幅1cm程度で肥厚させるものである。調整は工具ナデ、ヘラミガキなどがある。

e-3 (第59図433~449) やや丸みをもちながら立ち上がる口縁部で、端部を肥厚させるものである。器種としては深鉢でないものもあるかもしれない。調整は条痕風の工具ナデである。

e-4 (第60図450~466) 外反ぎみに開く口縁部で、口縁端部を断面三角形に肥厚させるものである。調整は工具ナデ、ヘラミガキなどがある。

e-5 (第60図467~477) 内傾する口縁部で、端部が断面三角形に肥厚するものである。調整は工具ナデ、ヘラミガキなどがある。

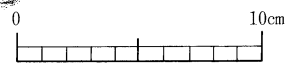
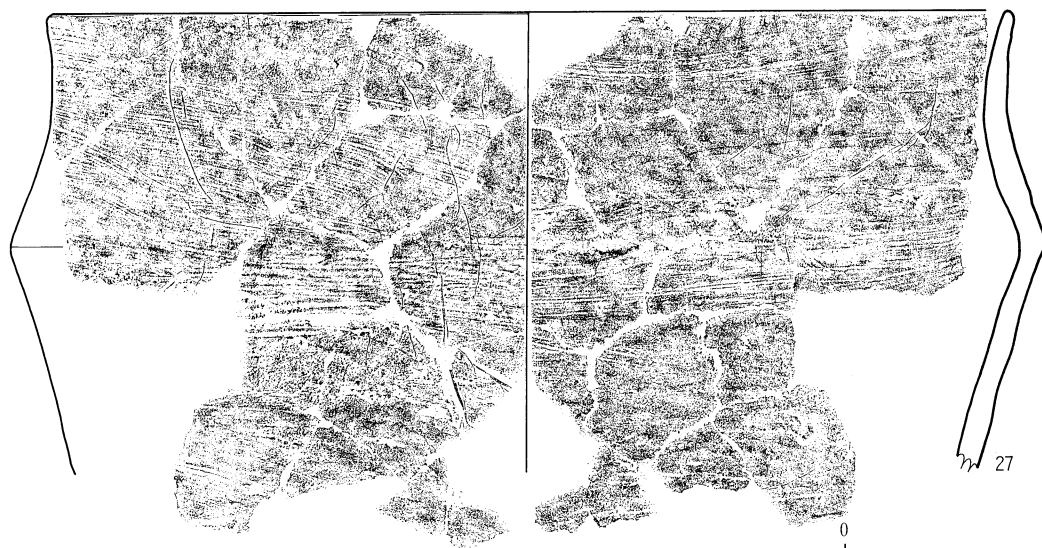
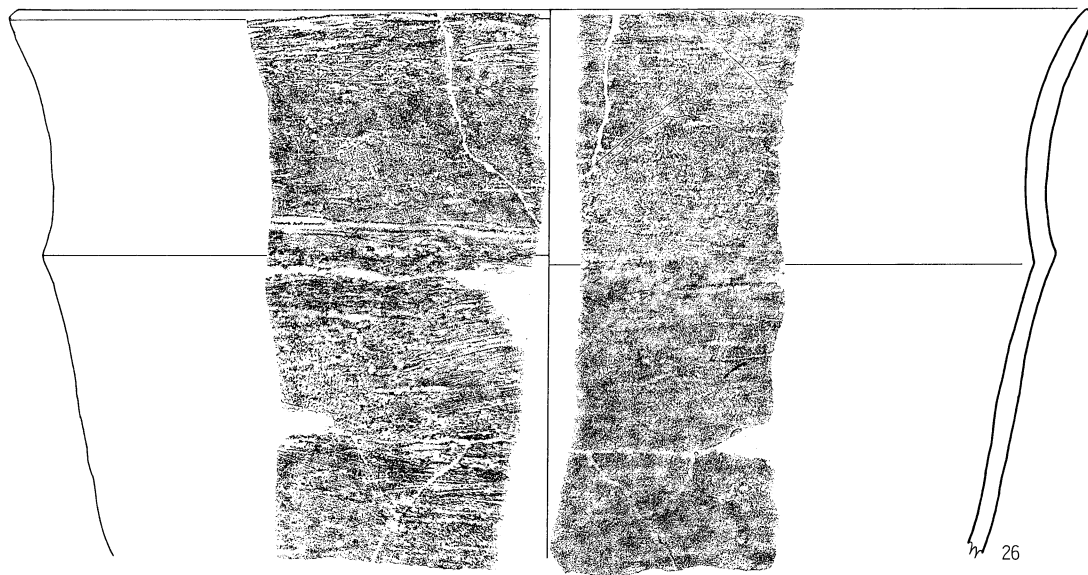
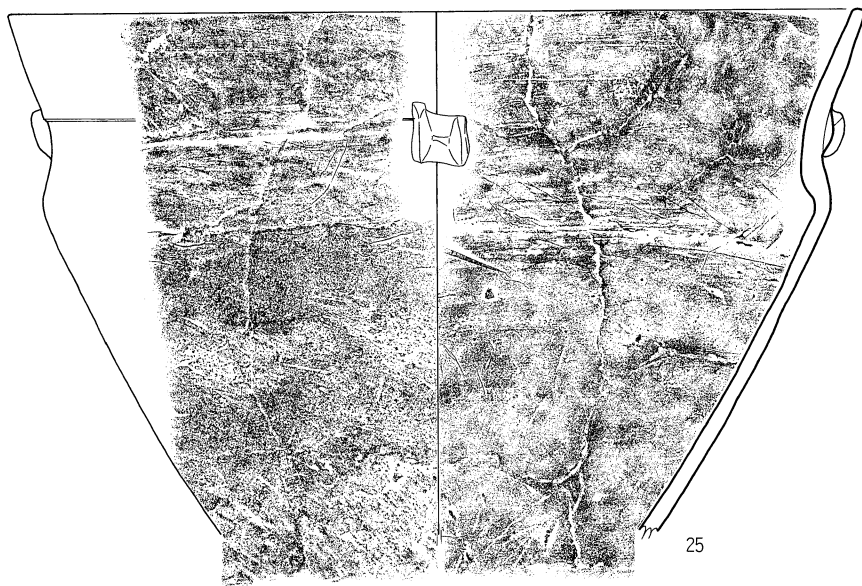

第34図 縄文土器（晩期）実測図4（25～27）

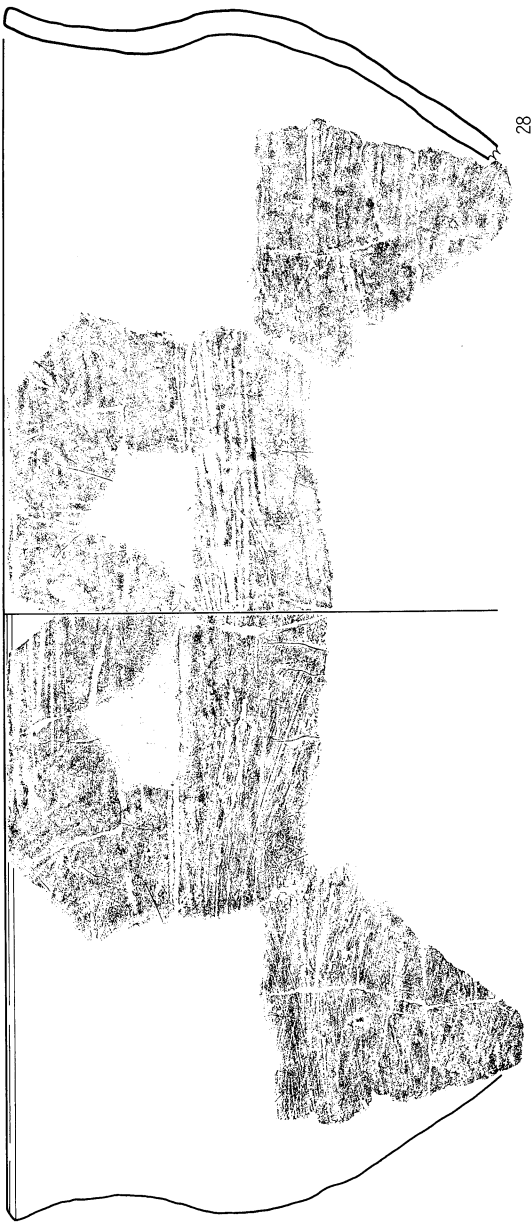

28

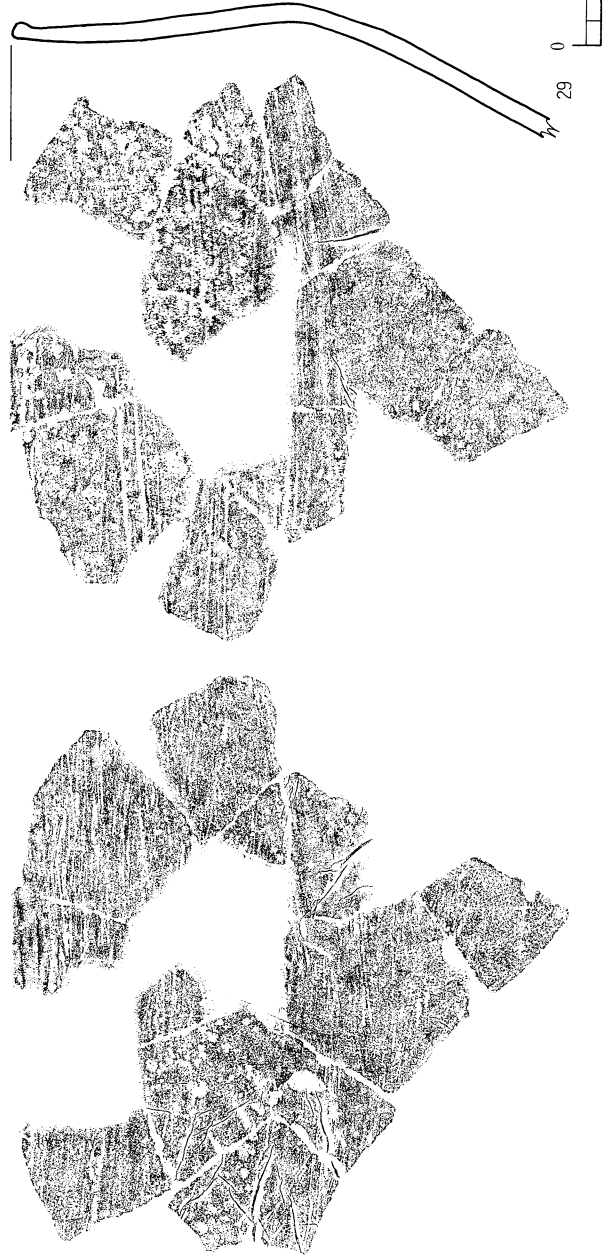

10cm

0

29

第35図 縄文土器 (晩期) 実測図5 (28~29)



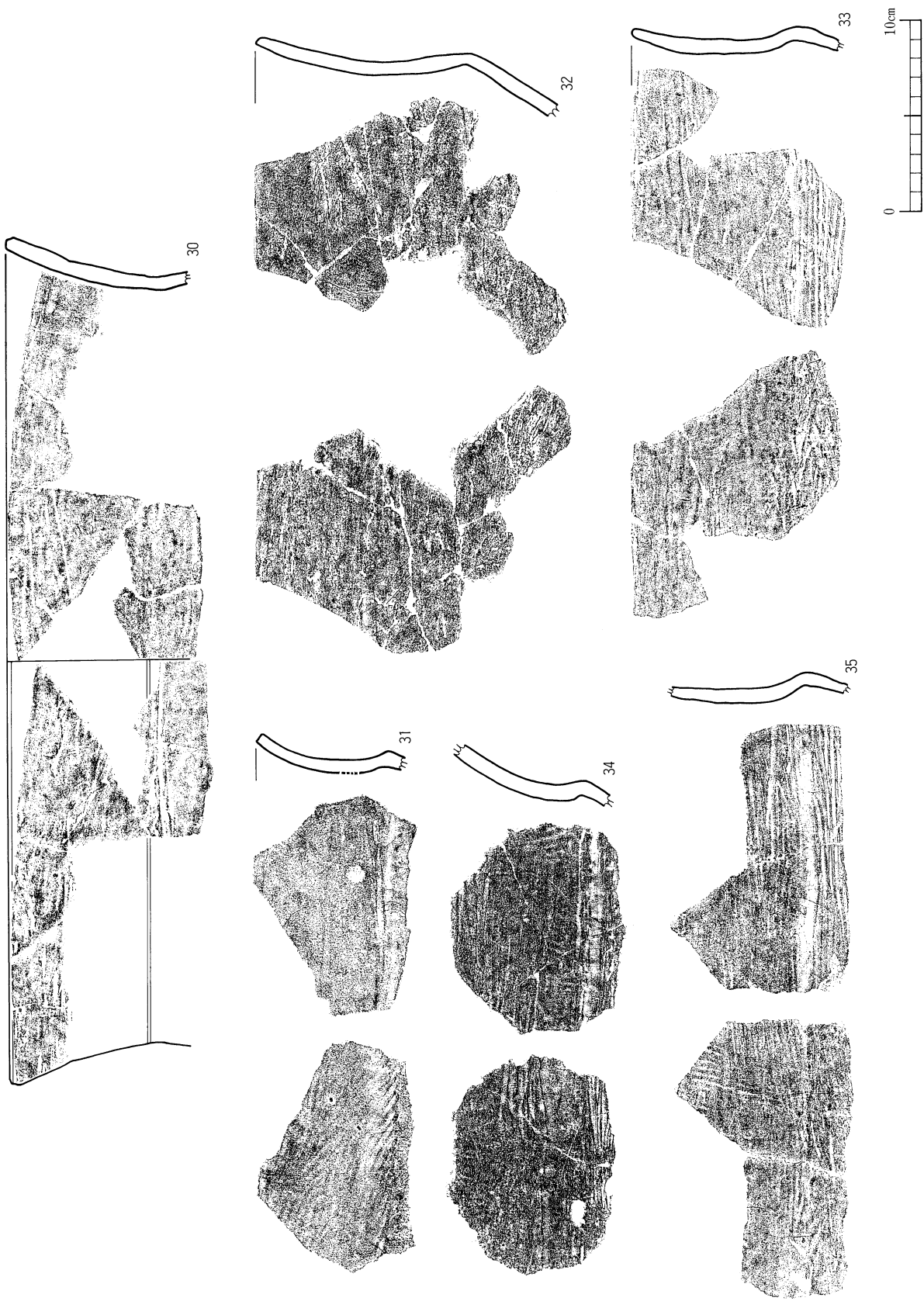

第36図 縄文土器 (晩期) 実測図6 (30~35)

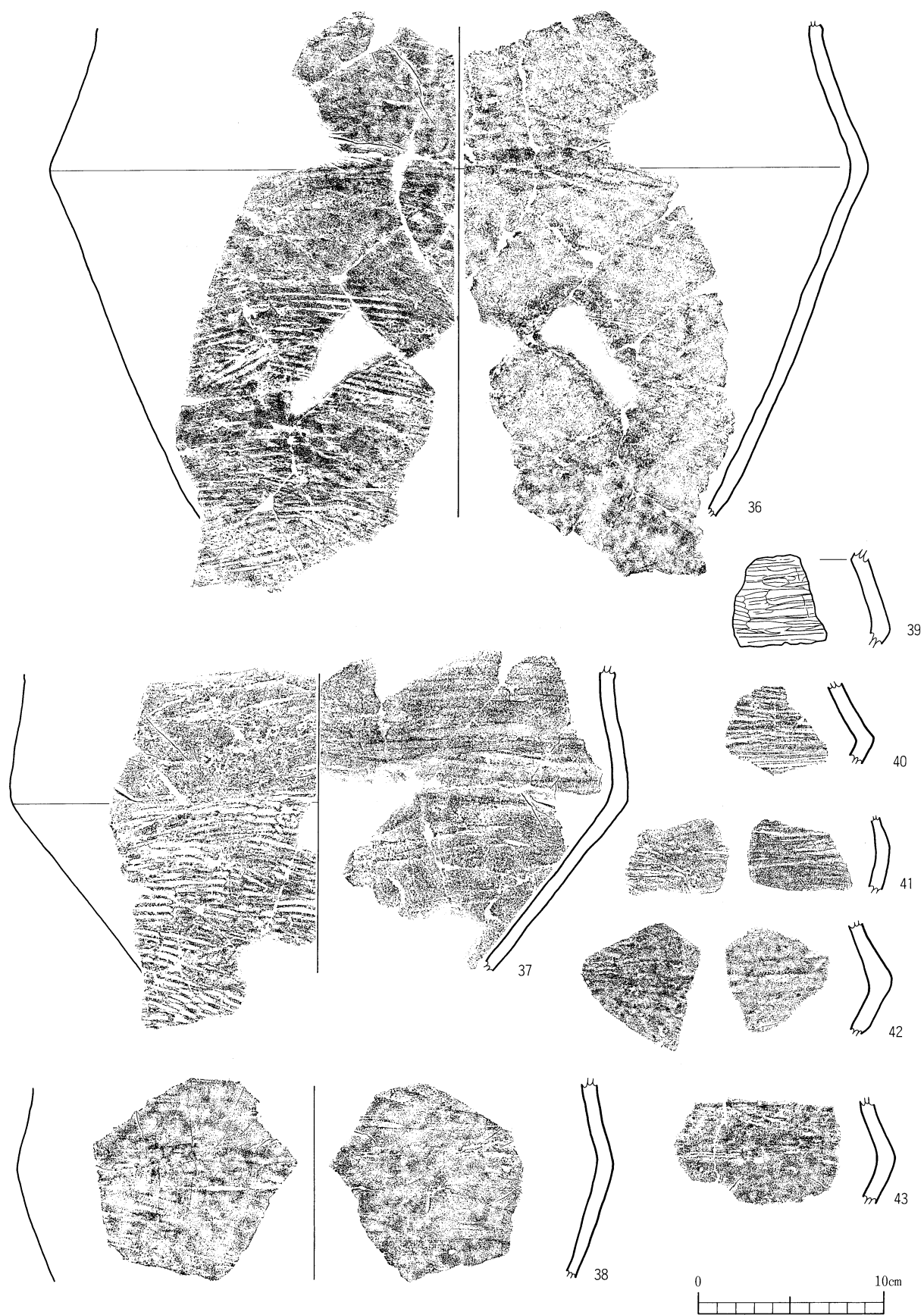

第37図 縄文土器（晩期）実測図7（36～43）

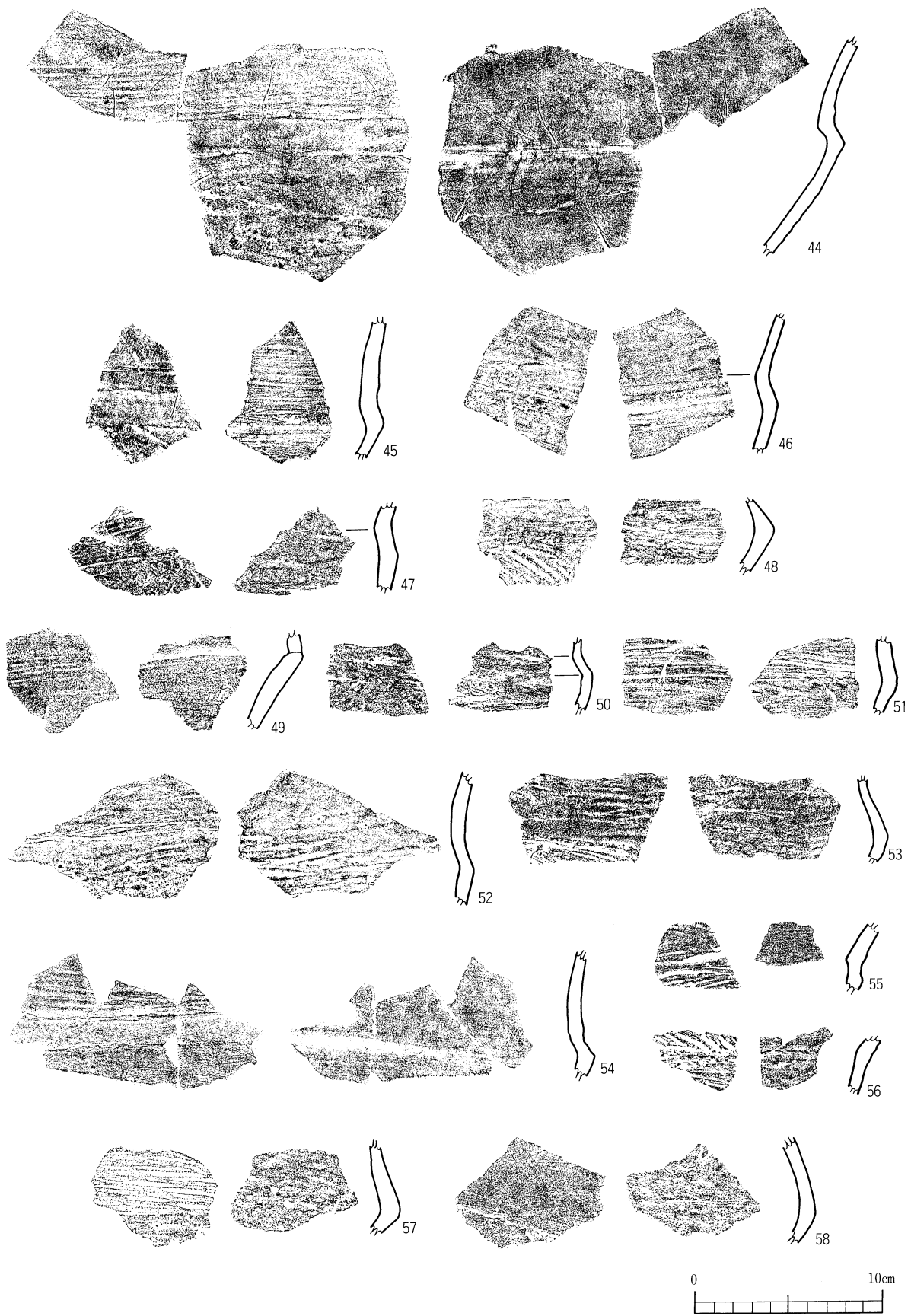

第38図 縄文土器（晩期）実測図8（44～58）

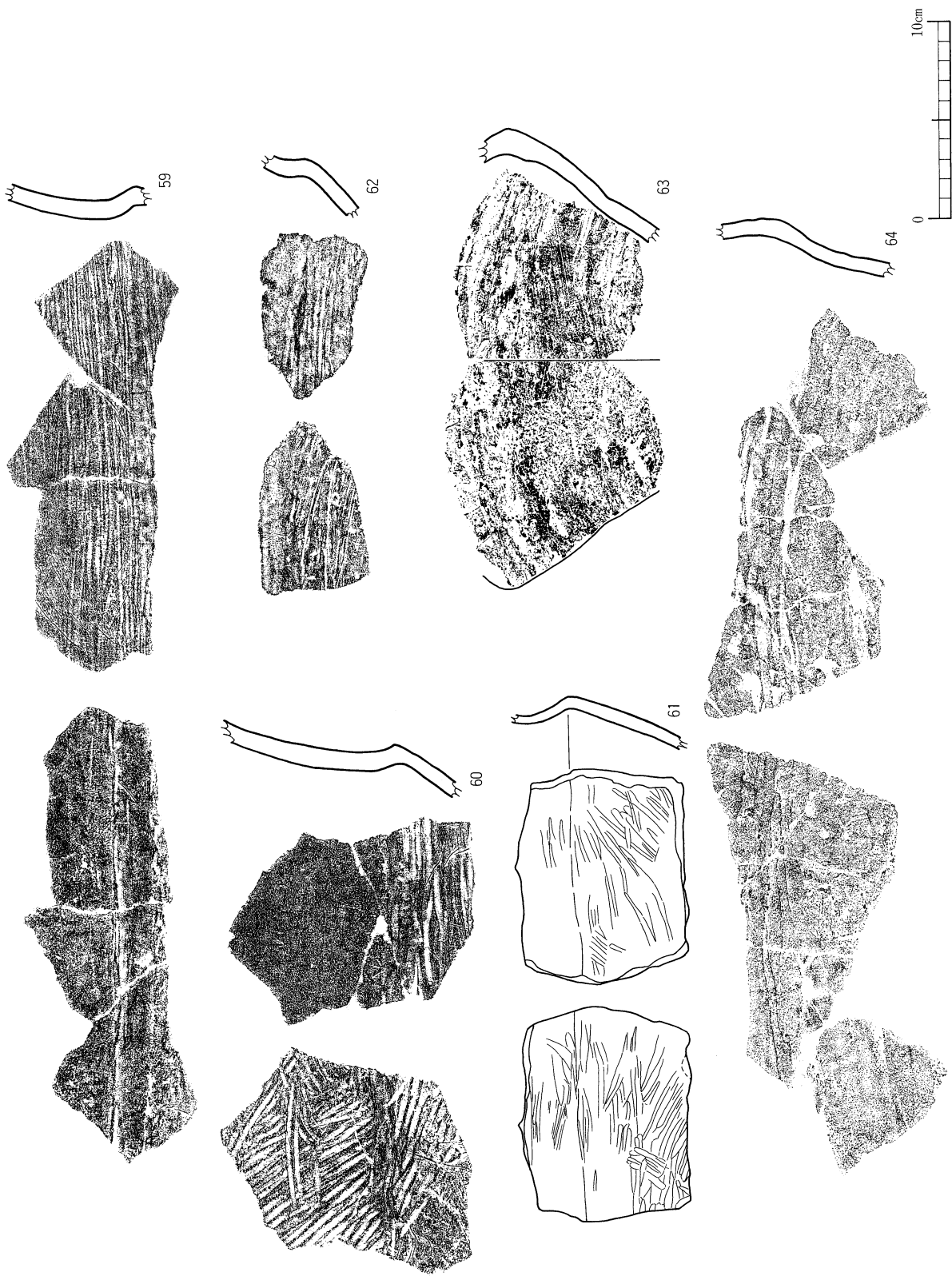

第39図 縄文土器 (晩期) 実測図9 (59~64)



第40図 縄文土器 (晩期) 実測図10 (65~70)

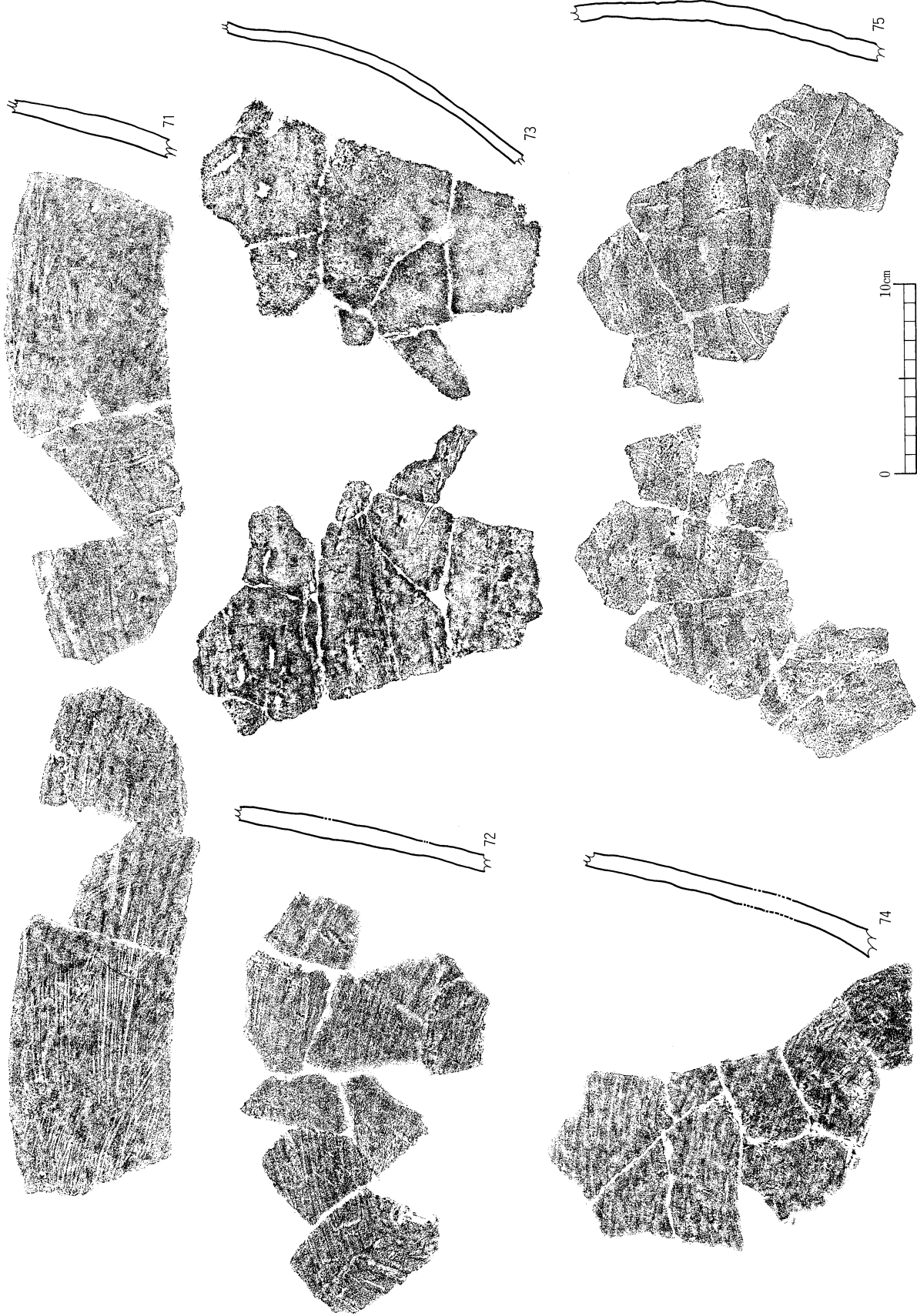

第41図 縄文土器 (晩期) 美測図11 (71~75)

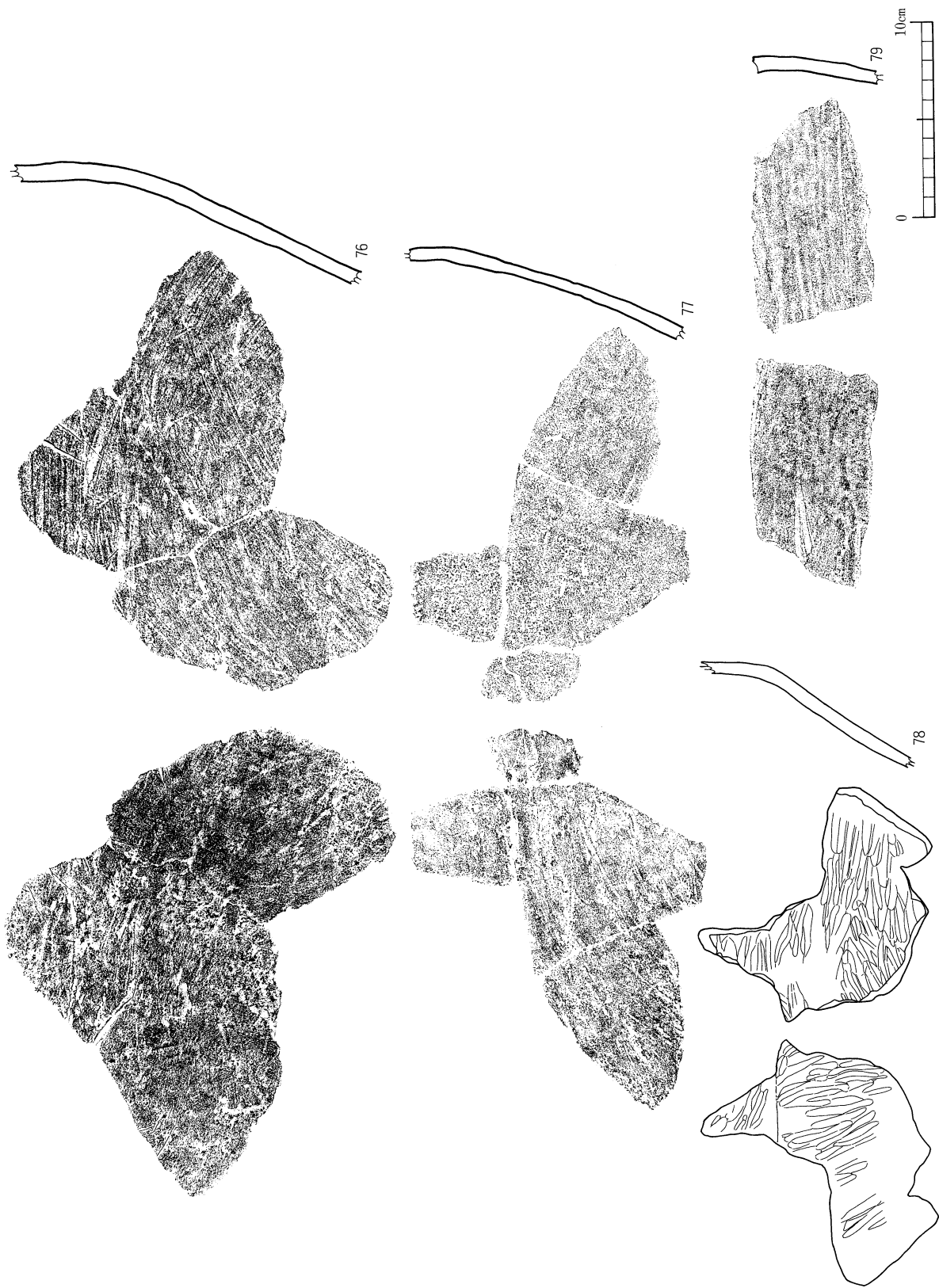

第42図 縄文土器 (晩期) 実測図12 (76~79)

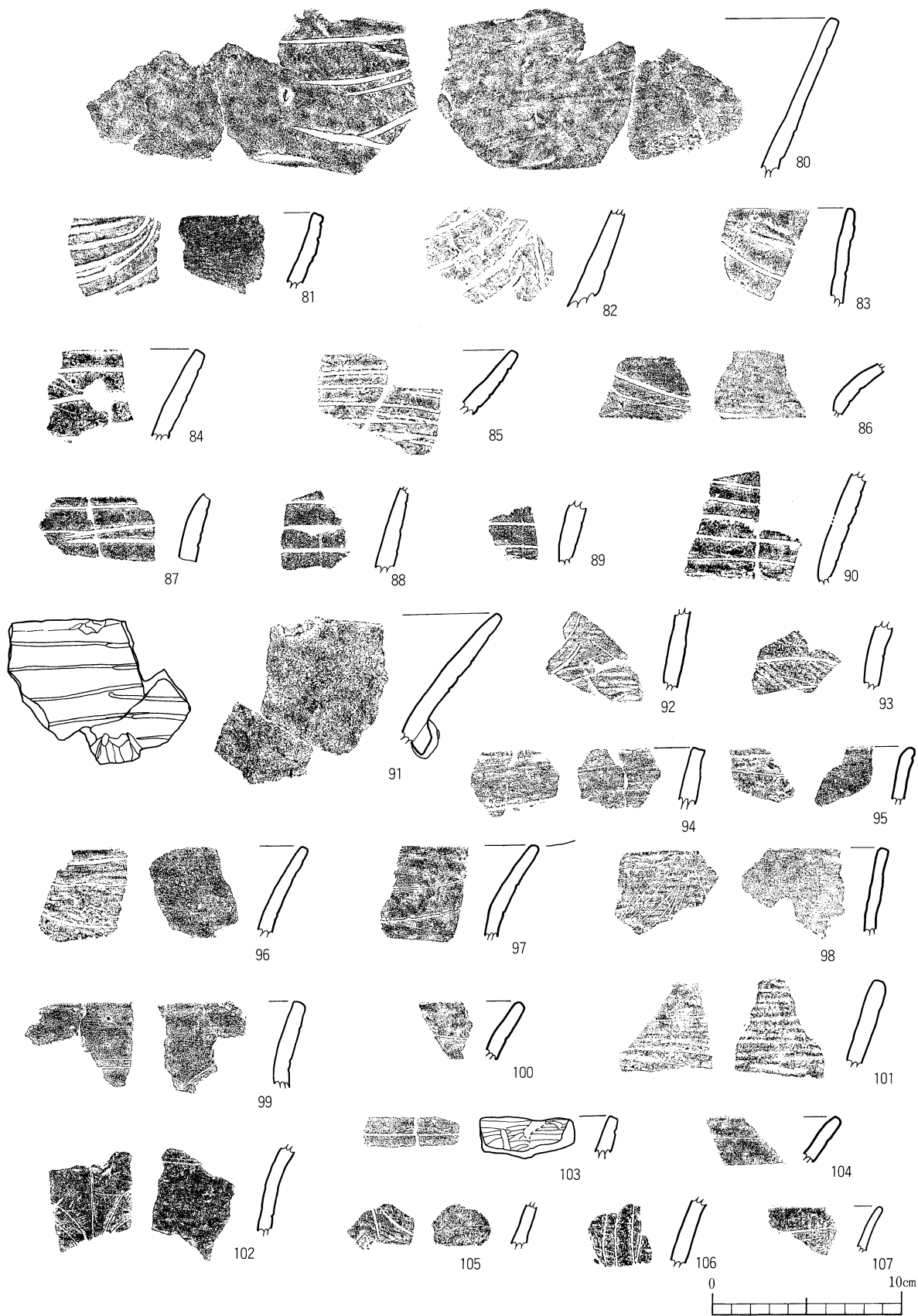

第43図 縄文土器（晩期）実測図13（80～107）



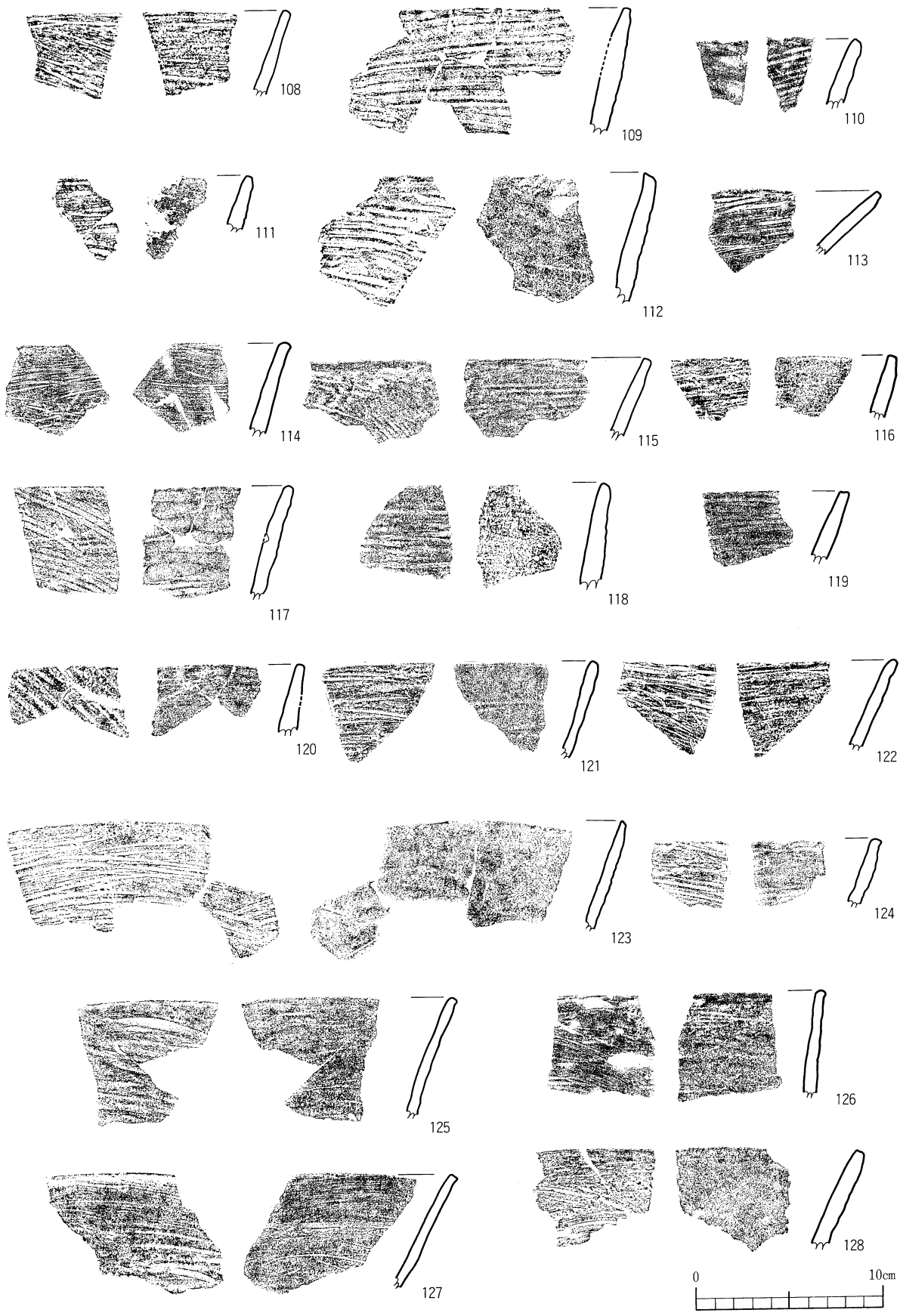

第44図 縄文土器（晩期）実測図14（108～128）

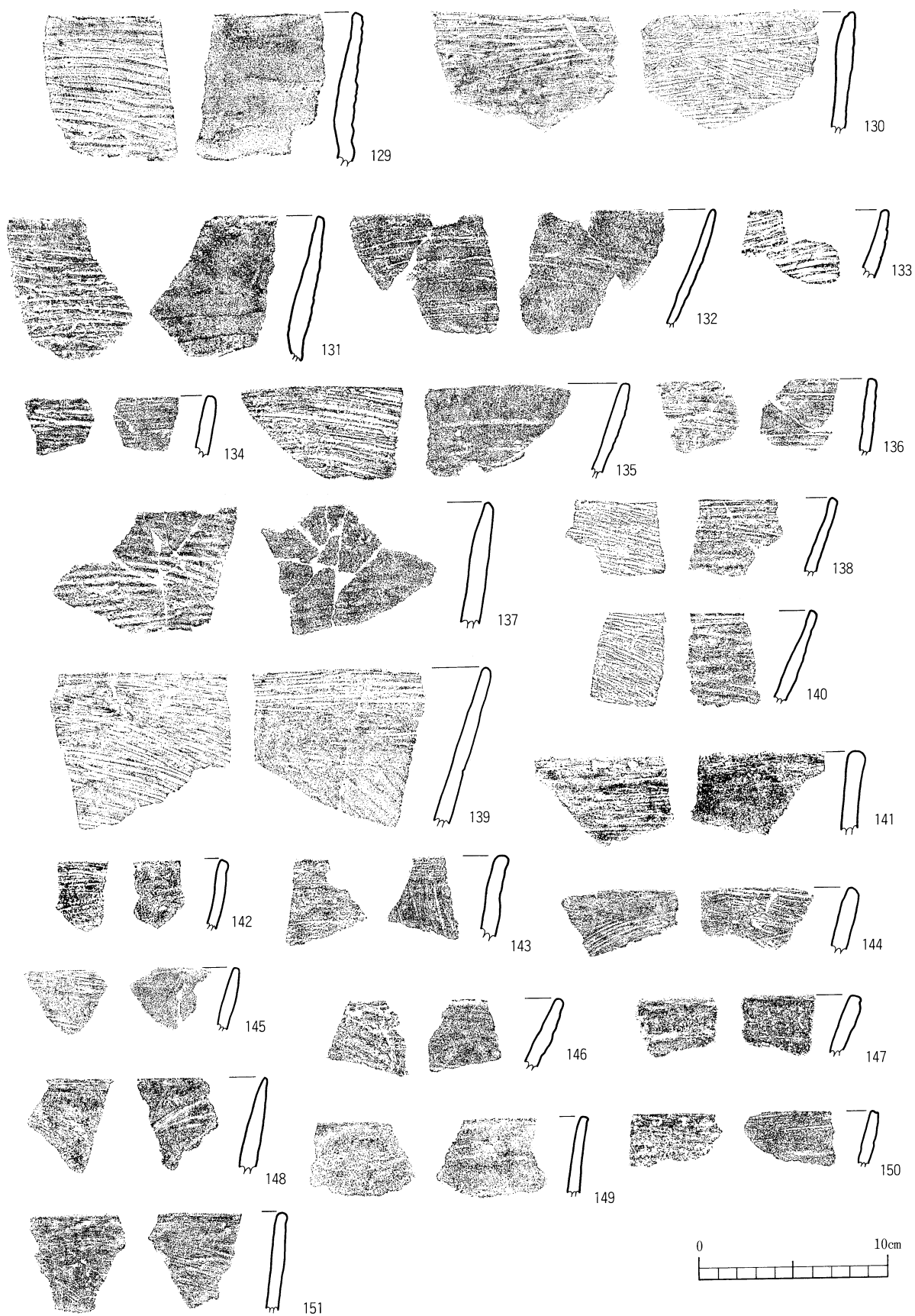

第45図 繩文土器（晩期）実測図15（129～151）

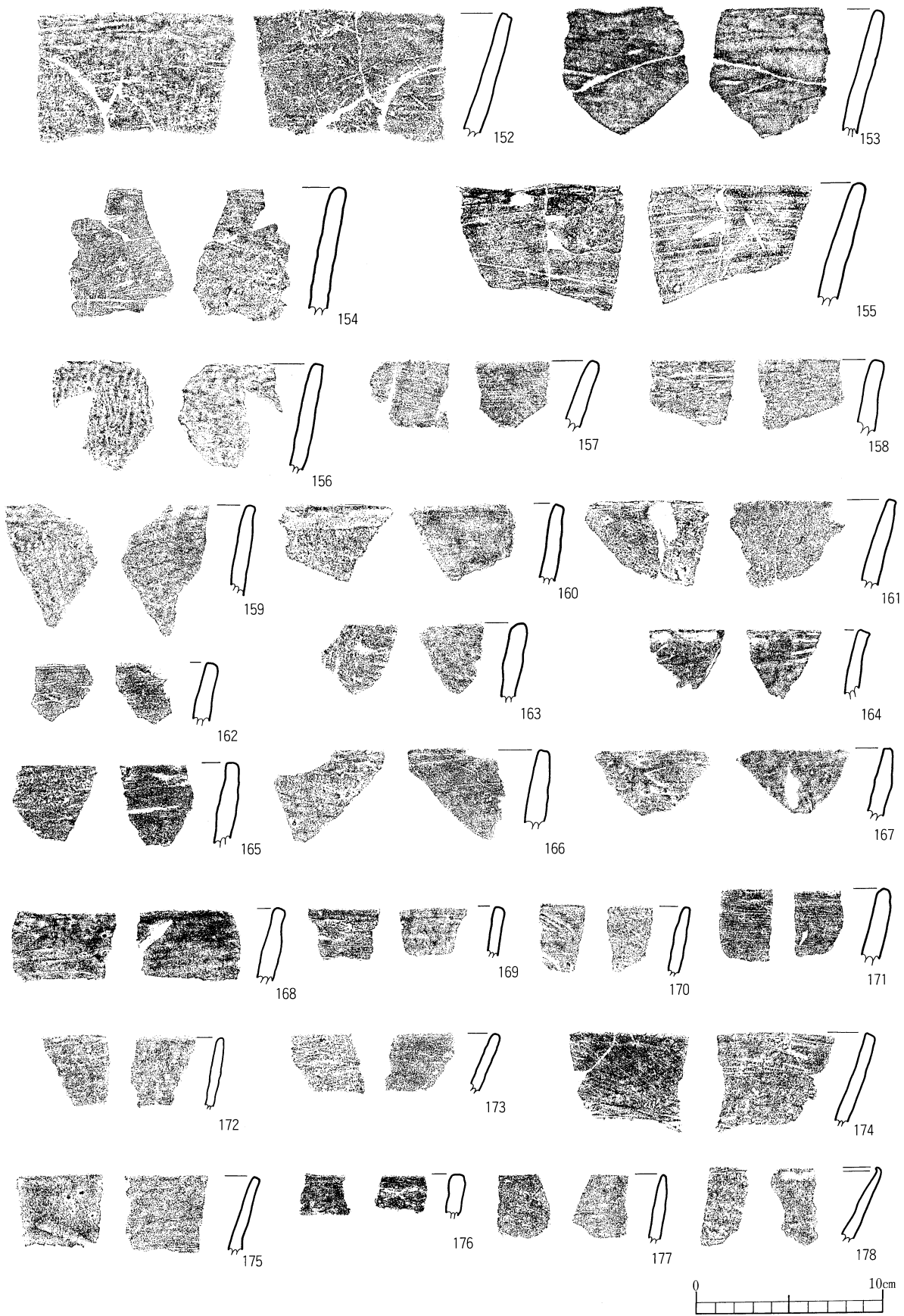

第46図 縄文土器（晩期）実測図16（152～178）

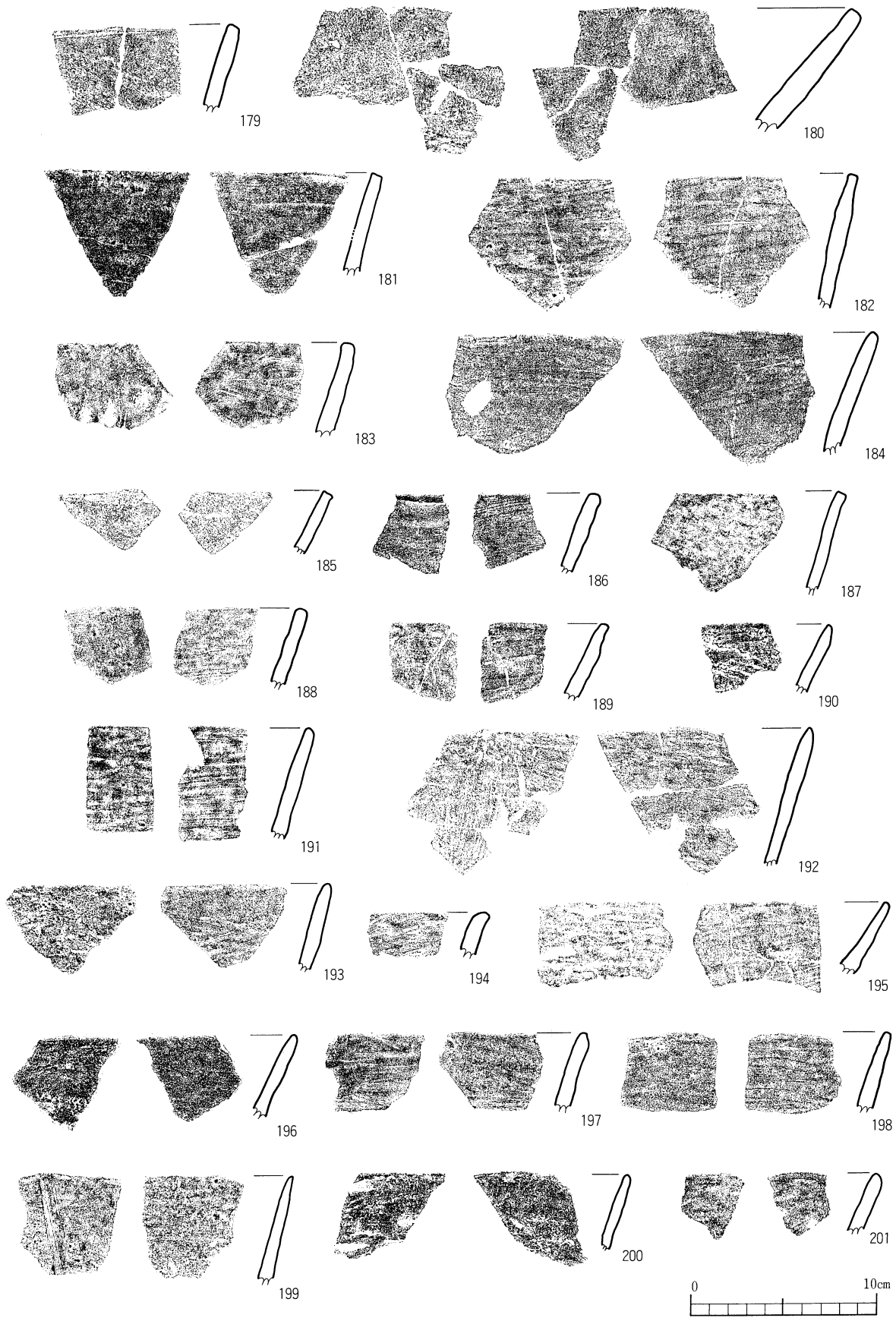

第47図 縄文土器 (晩期) 実測図17 (179~201)

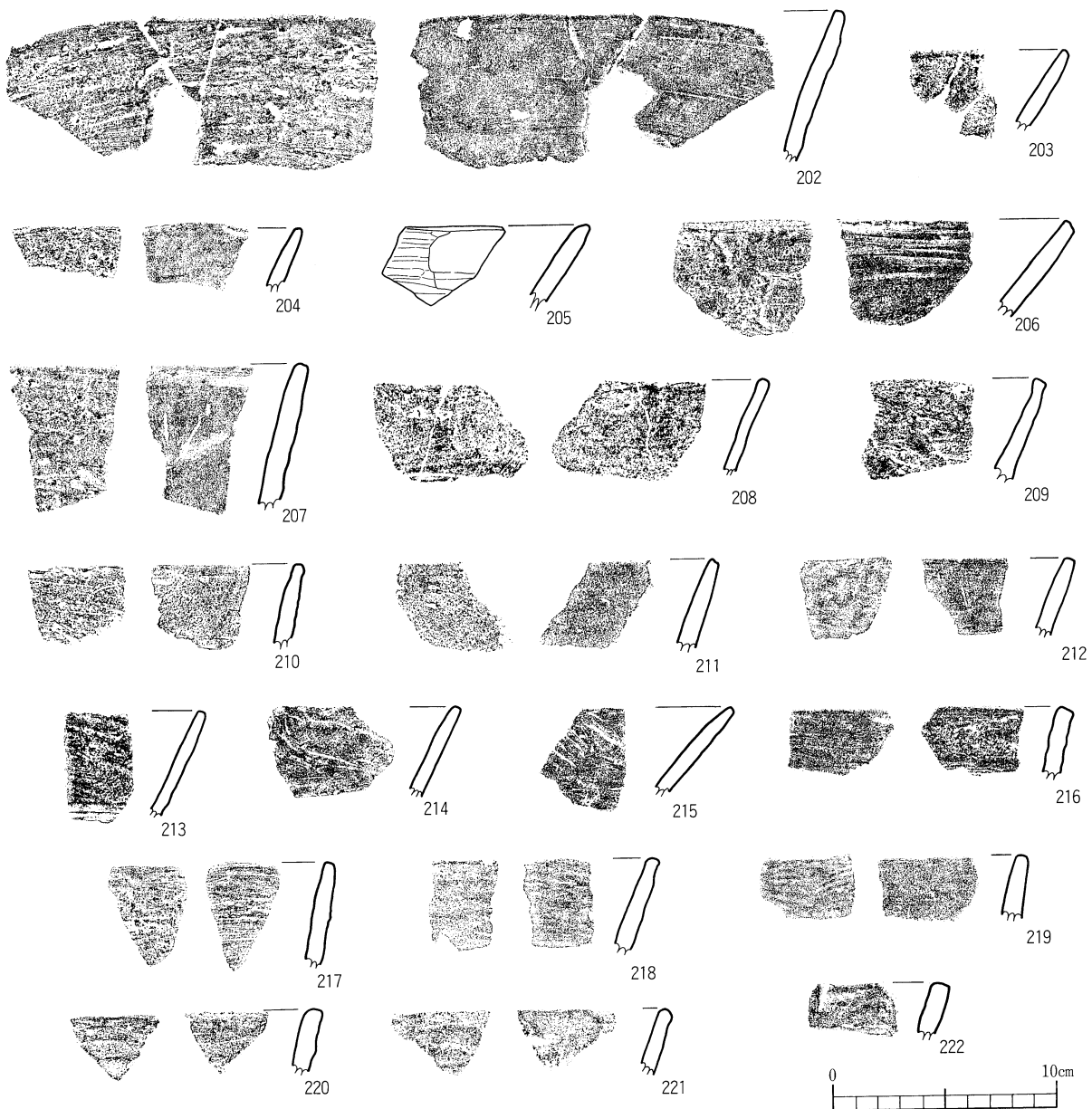

第48図 縄文土器（晩期）実測図18（202～222）

口縁部f（第61図478～490，492，493）

ここに取り上げたものは、典型的な刻目突帯土器の範疇ではない突帯を巡らす、あるいは刻みを施すといった不定形なものとして位置づけた。

478は外反する口縁部の端部に断面半円形の突帯が巡り、その口唇部に爪形の刺突を施すものである。479は内傾する口縁の口唇よりやや下がった位置に微隆起線状の刻目突帯が巡るものである。480，493は外反ぎみに立ち上がる口縁の端部を肥厚させ、爪で刻みを施すものである。481，482は口唇断面が四角で、やや内弯ぎみの口縁部の端部にわずかに突帯を巡らせ、工具で刻みを施すものである。483，484，492はやや外反ぎみの口縁部に断面三角形の突帯が巡るもので、指で突帯を規則的に仕上げた痕跡を残している。485は断面四角の口唇外面を指先で刻むものである。488は外反する口縁部であるが、485と同様な手法で刻んでいる。486，487は内傾する口縁部に幅広の三角突帯を

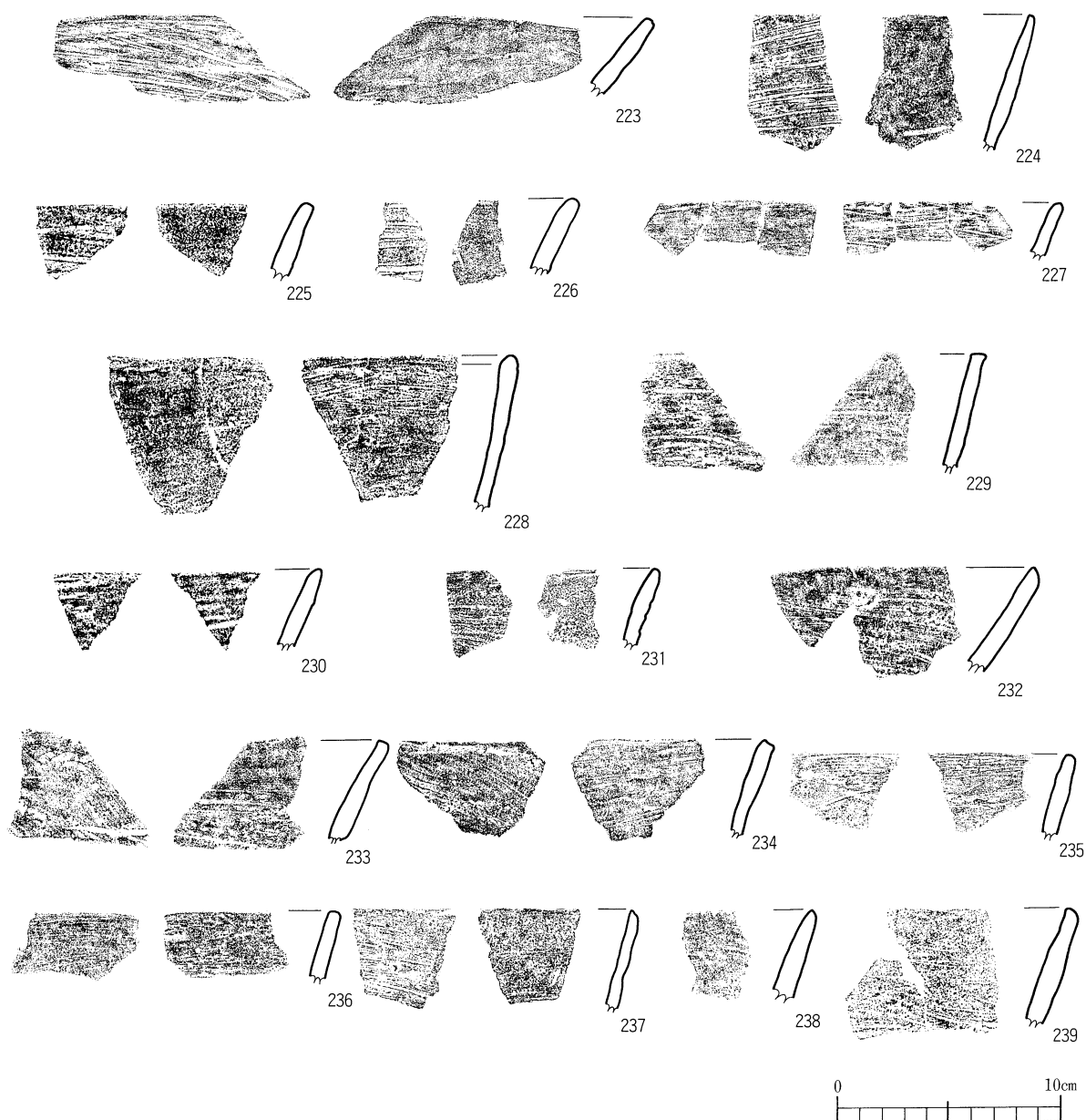

第49図 縄文土器（晩期）実測図19（223～239）

付け、指で刻み状に仕上げているものである。489は口縁端部よりやや下がった位置に突帯を付け、その上下から横方向に爪で刻んだ痕跡を残している。490は口縁でないが、三角突帯を巡らせその頂部に細かい刻みを施すものである。

**無刻目突帯文（第61図491，494～502）**

491，494，495，498は口唇よりやや下がった位置に無刻み突帯が巡るものである。494は鉢形土器であろう。496，497は胴部に断面三角形の無刻み突帯が巡るものである。499は外反する口縁で、口唇から2 cmほど下がった位置に突帯が巡っているものである。500～502は胴部に断面台形状の突帯が巡るもので、500，502は突帯の上面がややくぼんでいる。

**刻目突帯文（第62図503～526）**

503は内傾する口縁に2条の刻目突帯（工具刻み）が巡るものである。504，509は内傾口縁の端部

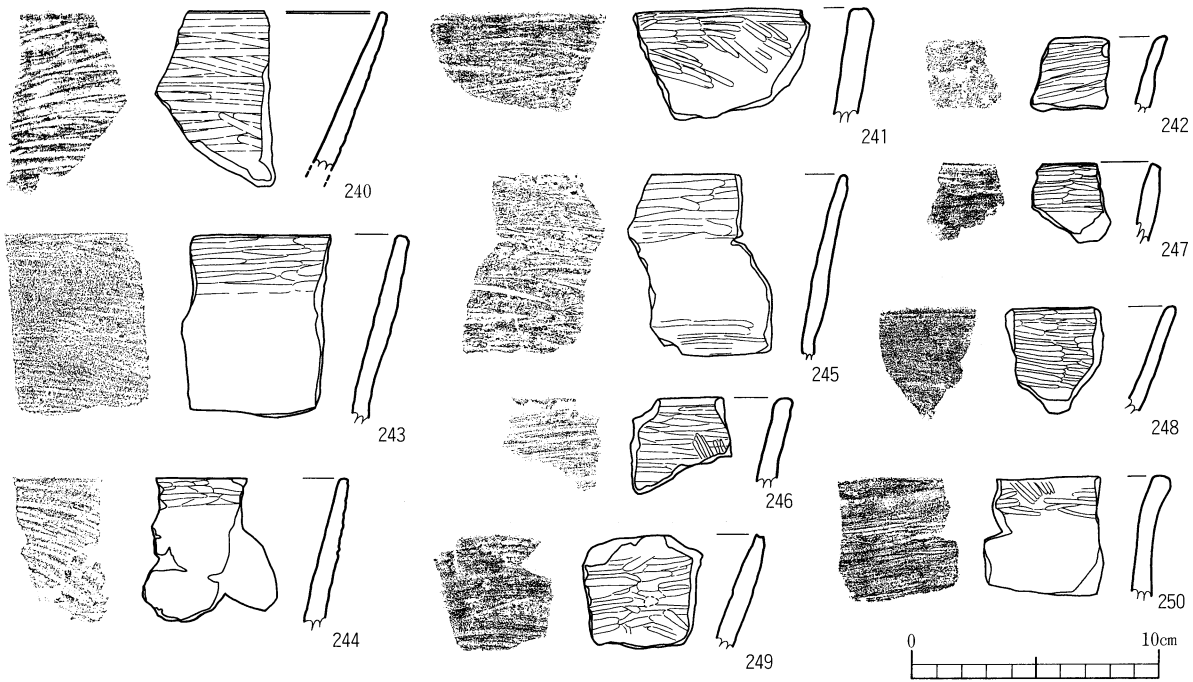

第50図 縄文土器（晩期）実測図20（240～250）

に1条の刻目突帯（指刻み）が巡るものである。505, 506, 510は口縁端部よりやや下がった位置に刻目突帯（指刻み）が巡る。507, 508は外反ぎみに内傾する口縁端部に刻目突帯（工具刻み）が付く。511は外反ぎみに立ち上がる口縁端部に刻目突帯（指刻み）が付く。512は内傾する口縁端部に不明瞭な刻目突帯をつけている。513は口縁端部が逆L字状をなし、刻みを施すものである。514はまっすぐ開く口縁の端部よりやや下がった位置に刻目突帯（指刻み）を施すものである。515, 521はやや内弯ぎみの口縁部に端部と間隔をあけた部位に刻目突帯が2条巡るものである。515の口唇側の刻みは明瞭でない。516は口縁端部に刻目突帯（指刻み）を施し、内面も肥厚させている。517は口唇よりやや下がった位置に突帯が巡るが、刻みが口唇部にまで及んでいる。518はやや太めの刻目突帯で内面を凹線状にくぼませている。519は直行する口縁の端部に太めの突帯が巡り、指で細かく刻みを施している。520, 522～526は胴部に刻目突帯が巡るものである。526は細い工具で刻んでいる。

**底部a**（第63図527～546）

あげ底を呈するものである。張り出しのないものと、あるものがある。

**底部b**（第64図547～557, 第65図570・571, 第71図651・652）

平底で張り出しのないものである。調整は工具ナデやナデが多く、ヘラミガキを施すものもある。

**底部c**（第65図558～569, 第66図572～585, 第67図586～598, 第68図599～606, 第69図607～620, 第70図621～636, 第71図637～650）

平底で、いわゆる張り出し底である。558～569はあまり張り出しが明瞭でないものである。張り出しの明瞭なものには、底が薄いもので胴部下半へ広がりながら伸びるもの（586～598）、底の厚さが厚いもの（599～606）、鋭角的に張り出すもの（607～620）、丸みをもつものや途中で稜線もち、張り出すもの（621～636）、調整にヘラミガキを施すもの（637～650）などの特徴がみられる。

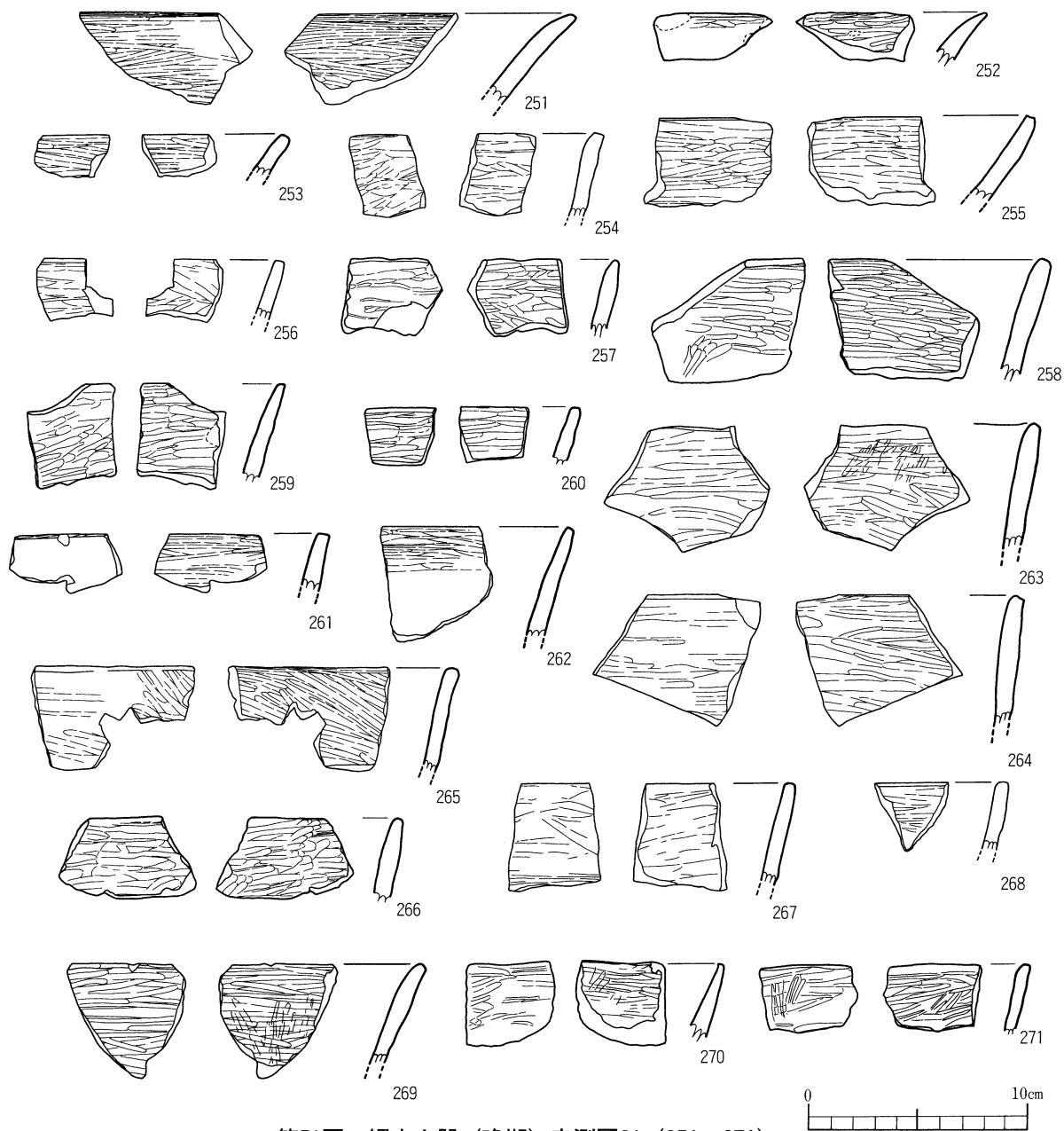

第51図 縄文土器（晩期）実測図21（251～271）

**孔列文土器**（第108図1305・1306）

1305, 1306は口縁端部を肥厚させ、その下部に1.5～2 cm間隔で孔を巡らすものである。孔は貫通するものと、途中で止めるものがある。

**鉢形土器**（中鉢）

深鉢と浅鉢の中間的な器高のもので、口径と器高の比率を検討すべきであるが、完形品が少ないので部位属性の類似するものをここに分類した。

**鉢A**（第72図653～666，第73図667～683，第74図684～701，第75図702～714，第76図715～739，第79図769～771）

口縁部から胴部にかけて丸みをもつものである。653～669，685，695～707，709～713，715～739は



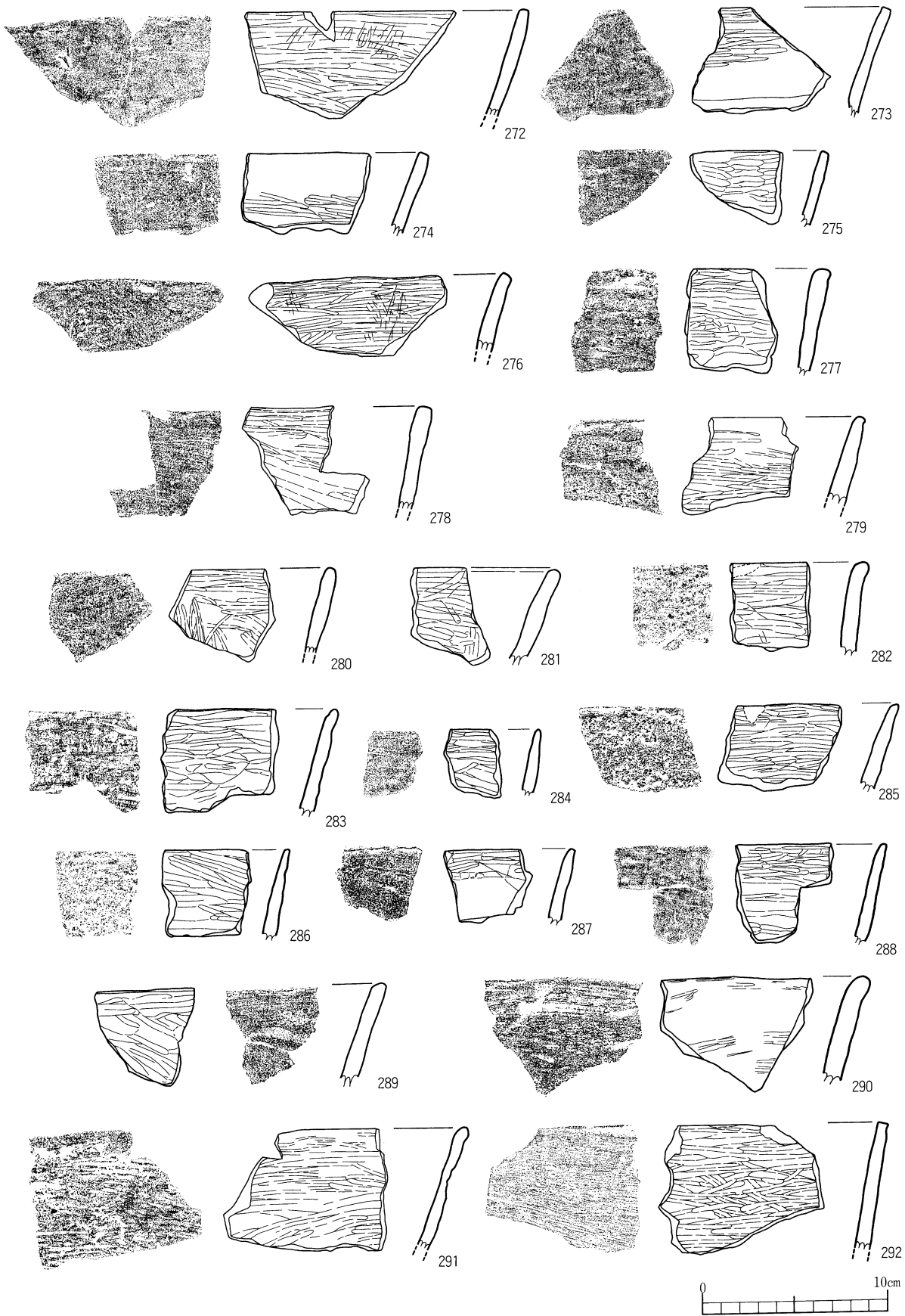

第52図 縄文土器（晩期）実測図22（272～292）

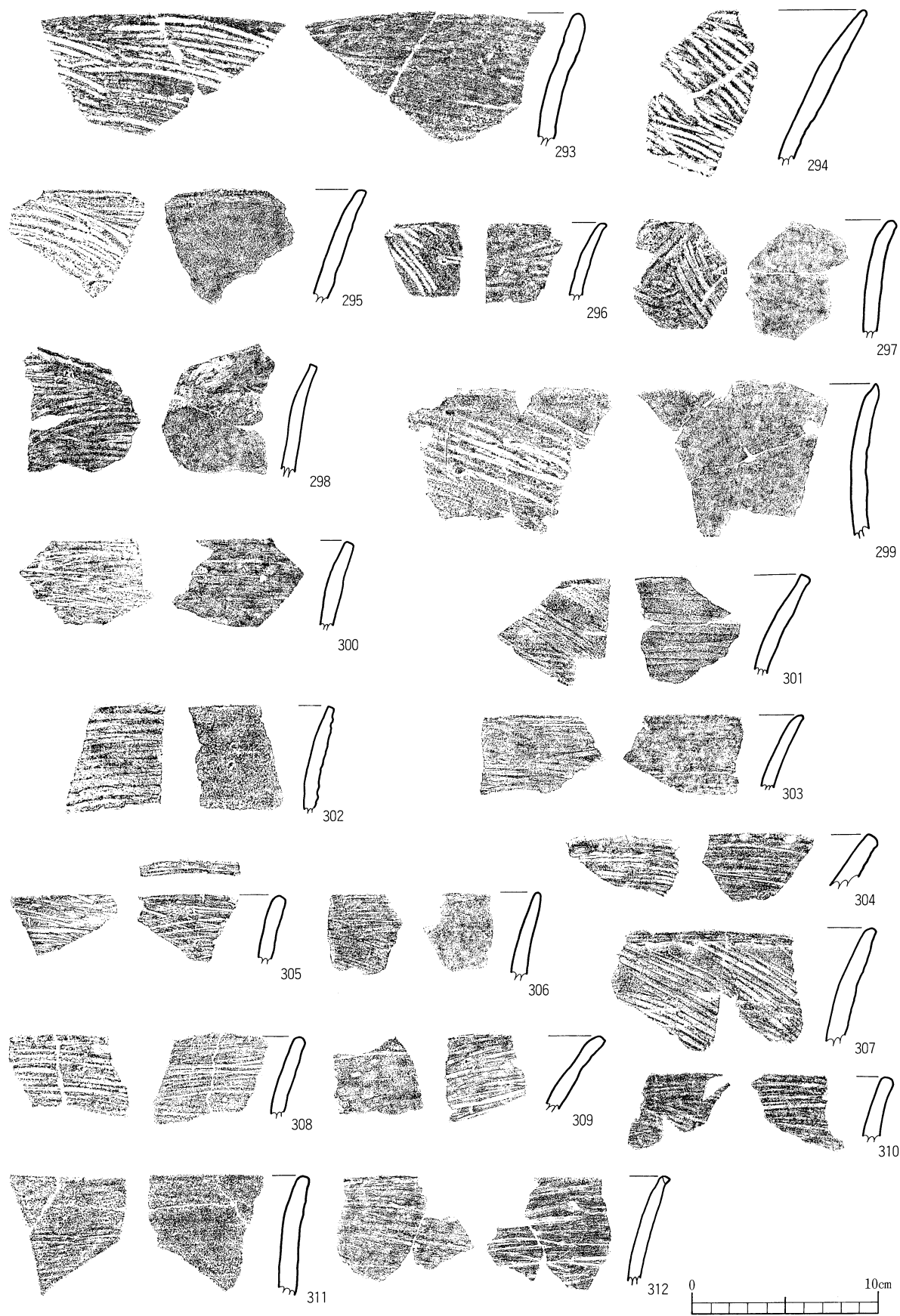

第53図 縄文土器（晩期）実測図23（293～312）

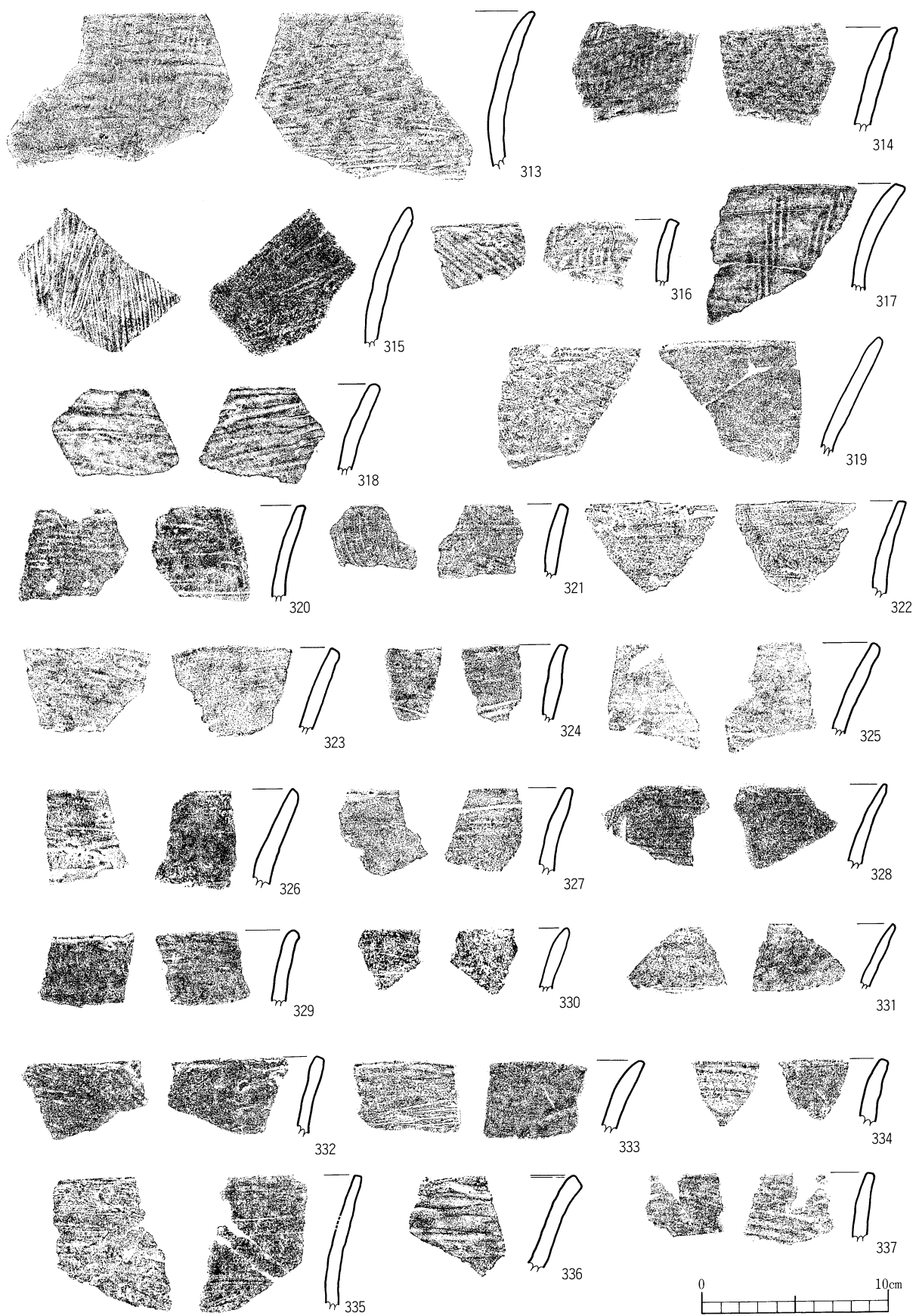

第54図 縄文土器（晩期）実測図24（313～337）

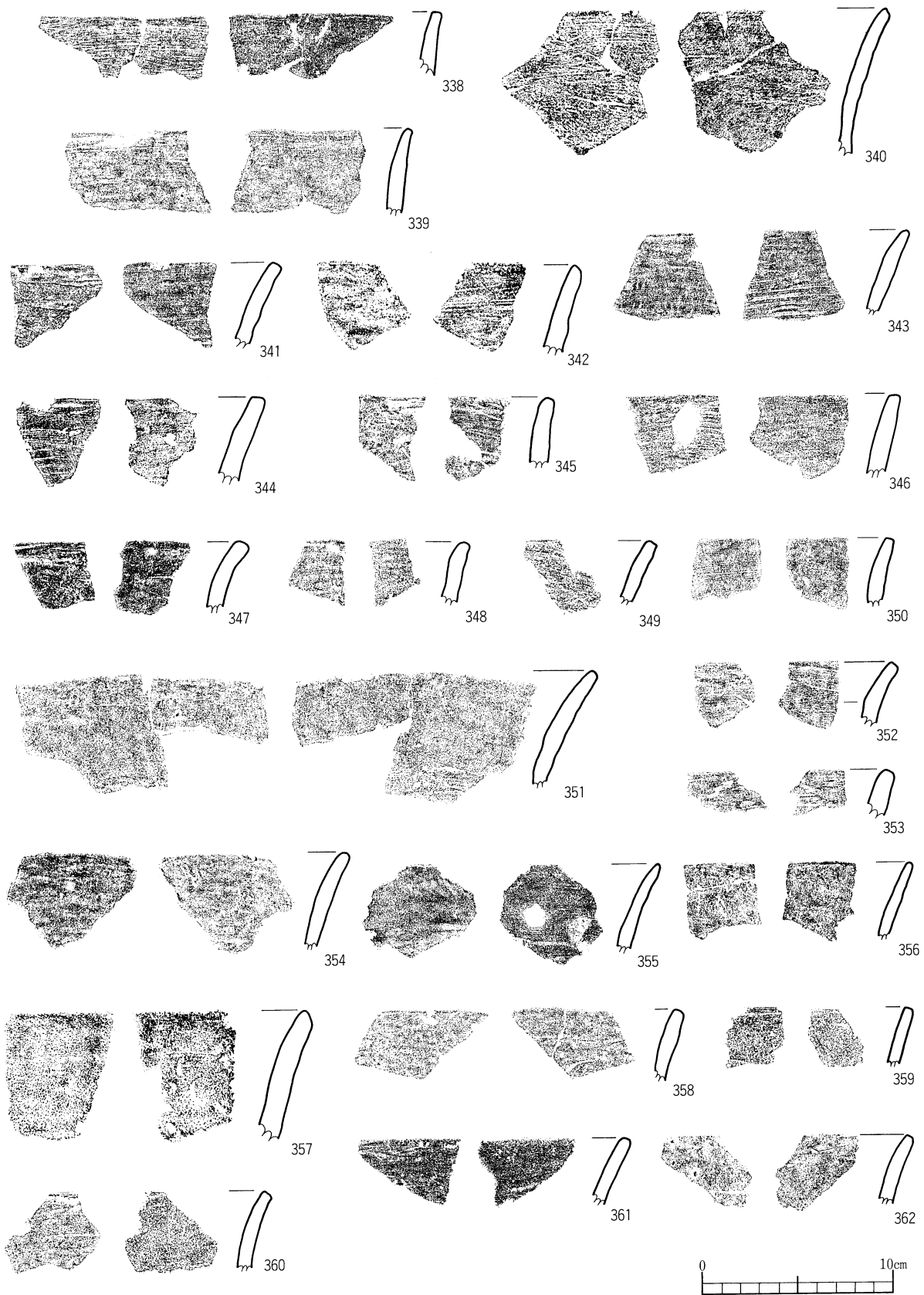

第55図 縄文土器（晩期）実測図25（338～362）

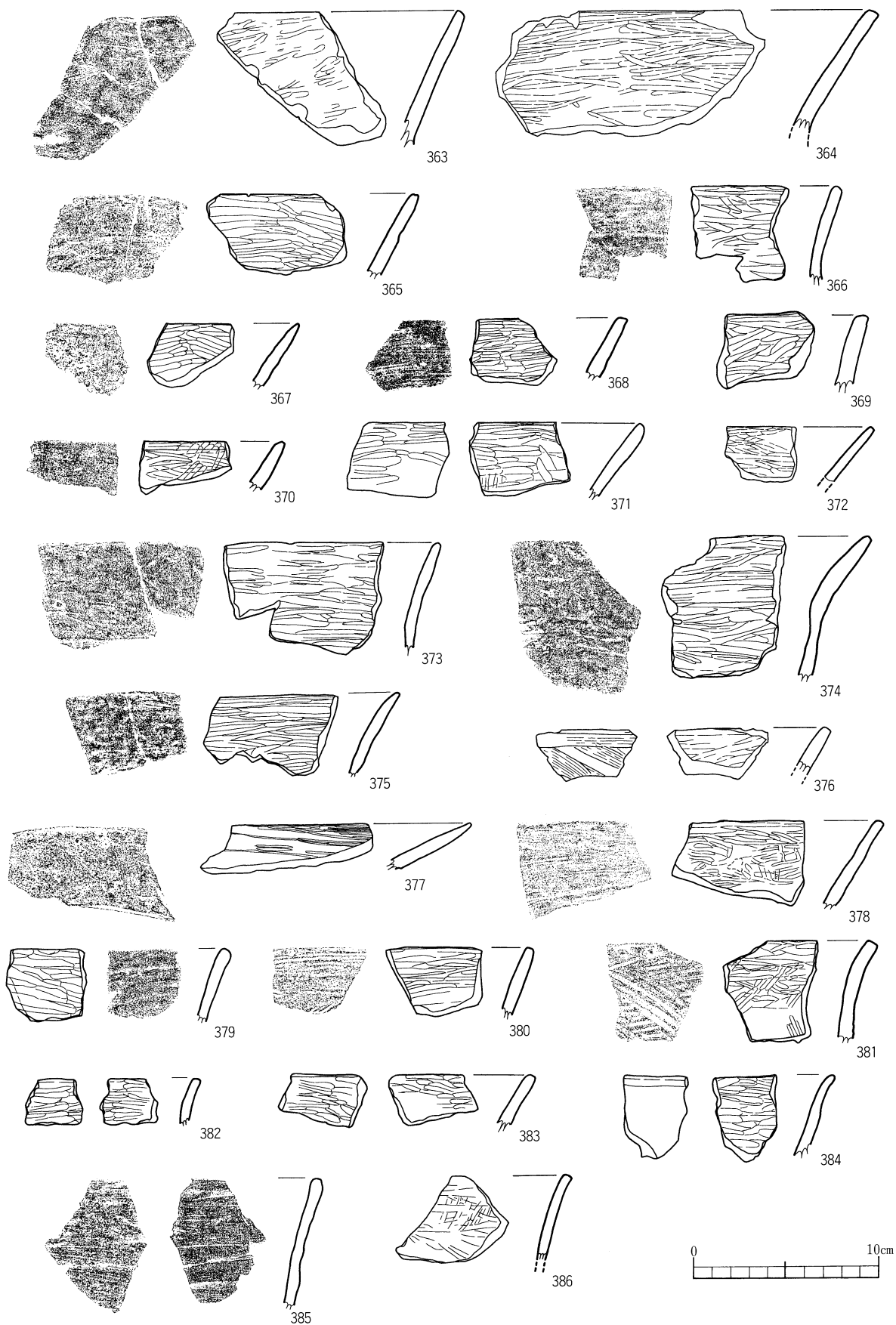

第56図 縄文土器（晩期）実測図26（363～386）

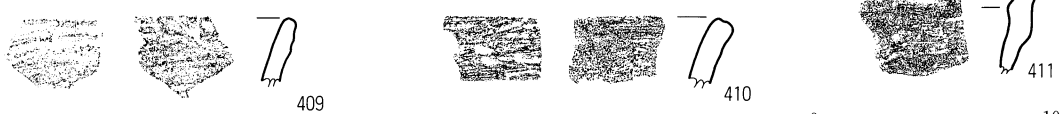
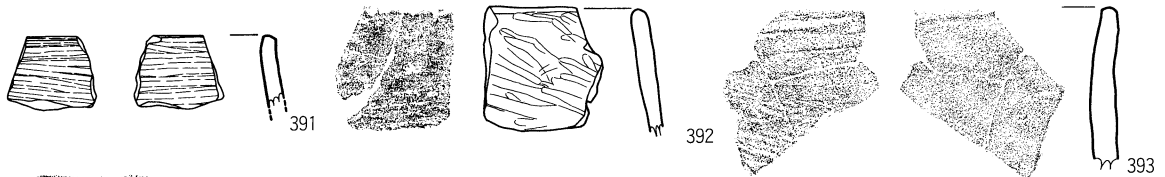
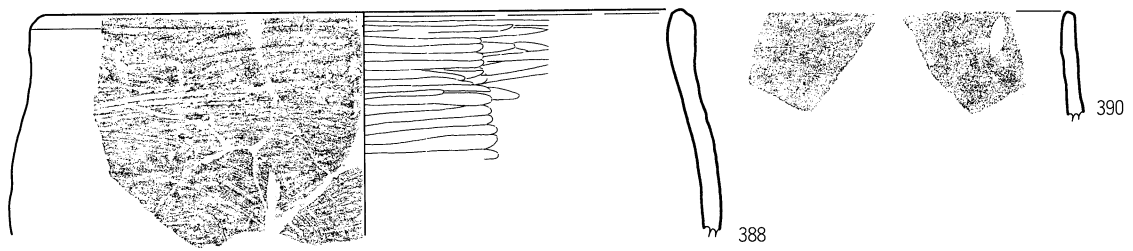

第57図 縄文土器 (晩期) 実測図27 (387~411)

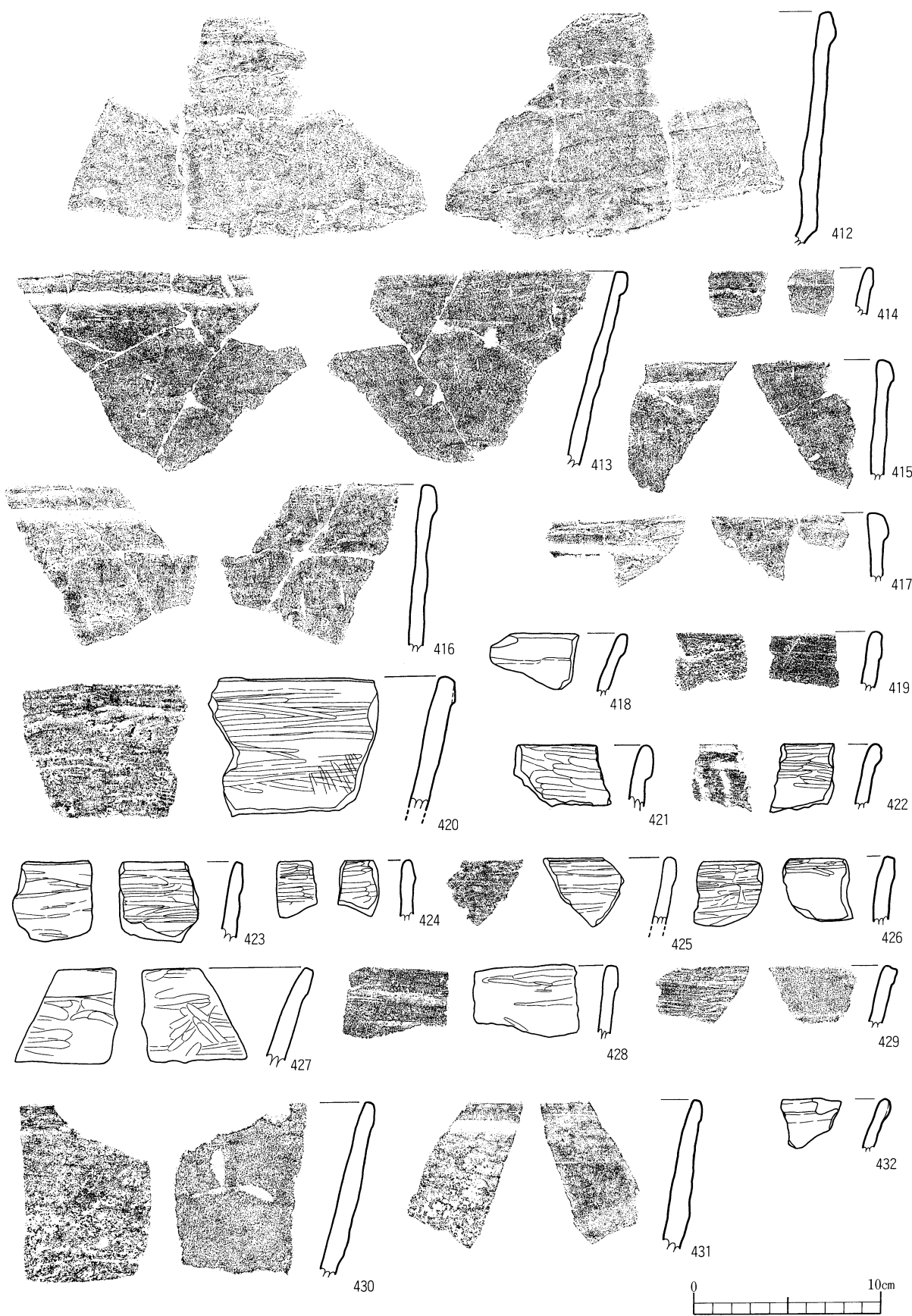

第58図 縄文土器（晩期）実測図28（412～432）

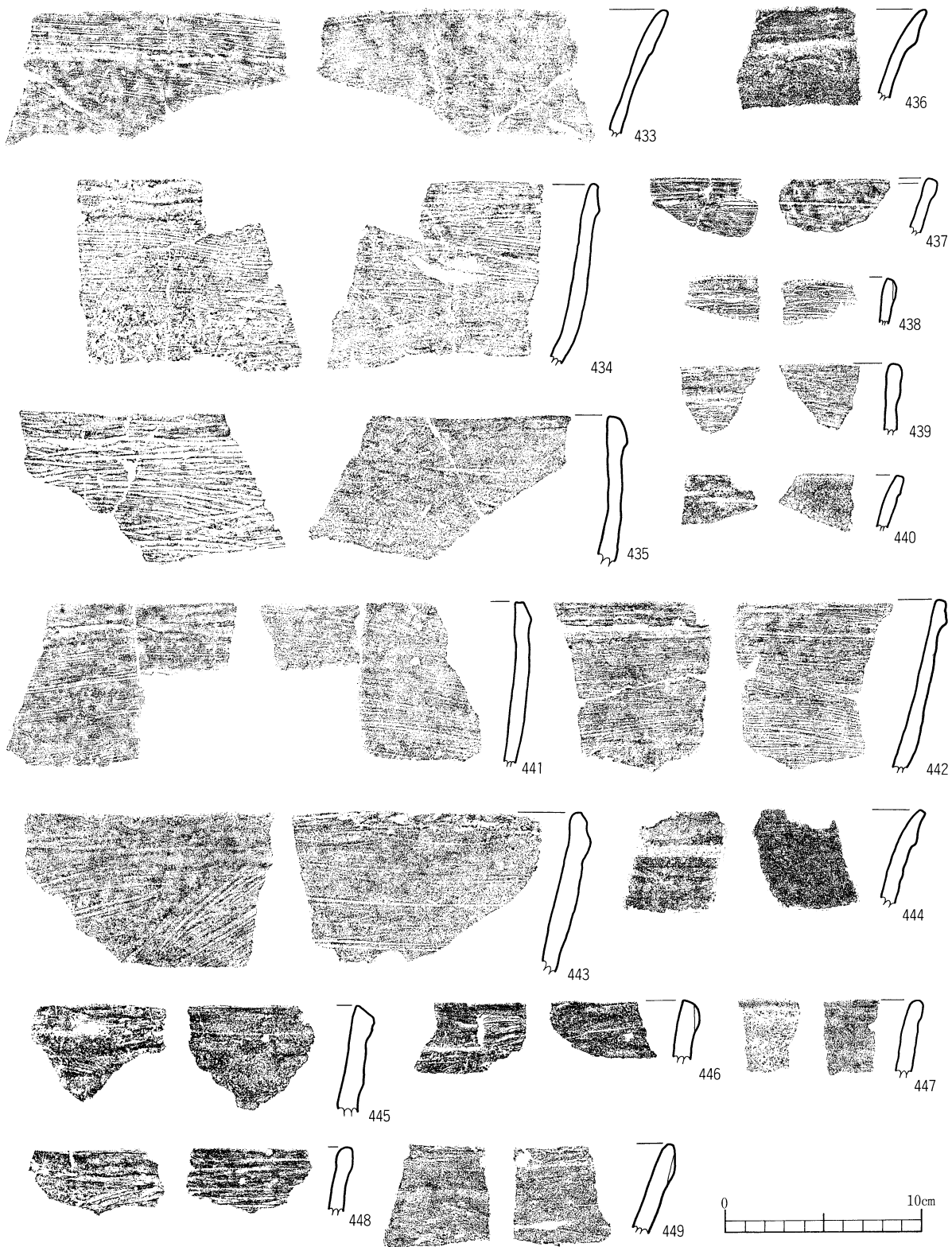

第59図 縄文土器（晩期）実測図29（433～449）



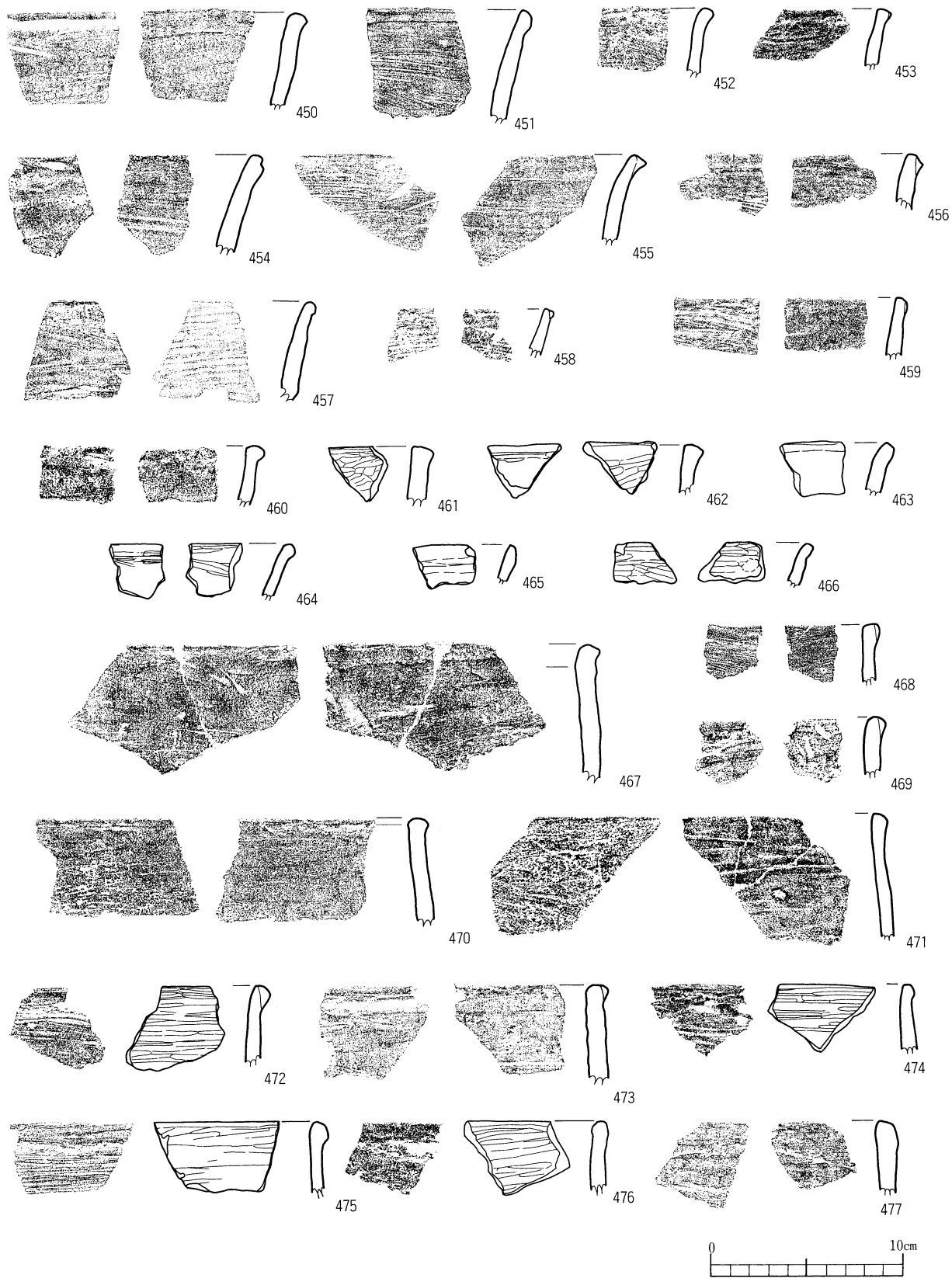

第60図 縄文土器（晩期）実測図30（450～477）



第61図 縄文土器（晩期）実測図31（478～502）

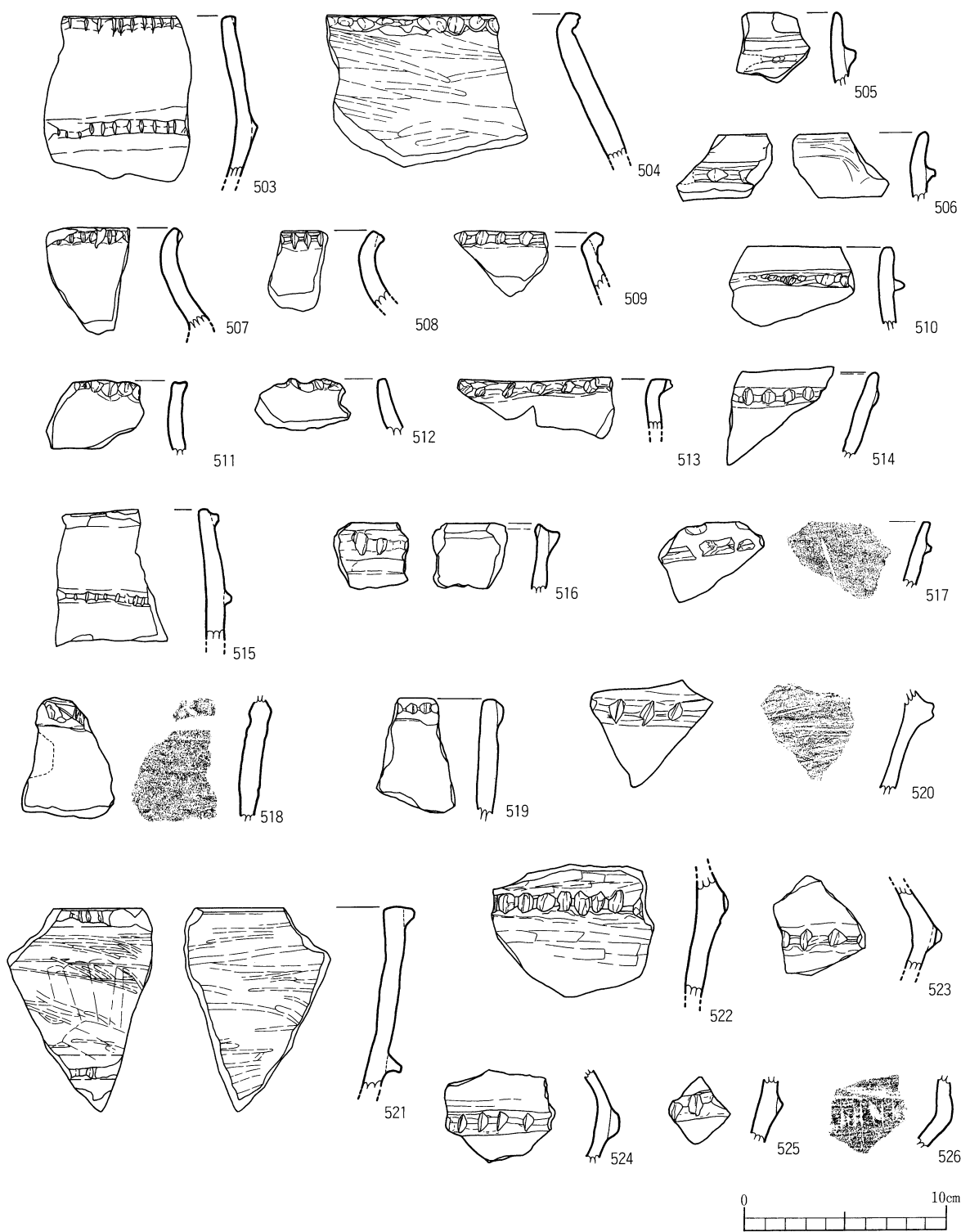

第62図 縄文土器（晩期）実測図32（503～526）

内面にヘラミガキを施すものである。653～655は口縁内側端部に沈線を施す。656，657は口縁内側端部を肥厚させるものである。670～683，684，686，687～694，708，714は内外ともに工具ナデやナデによって調整するものである。口縁端部を丸くおさめるものが多いが，平坦なものや，先細りのものもある。769～771は口唇部に沈線もしくはくぼみをもつものである。

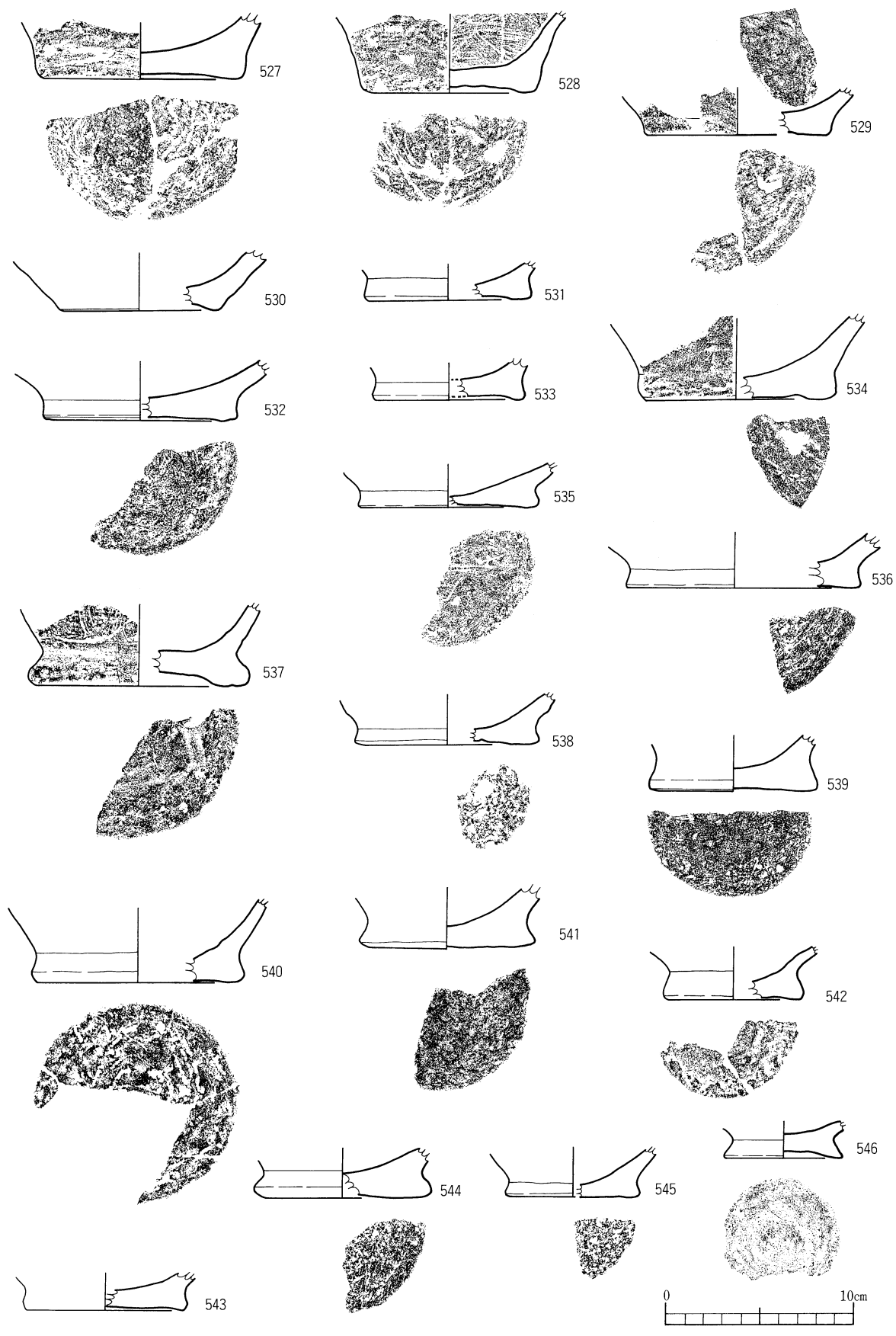

第63図 縄文土器（晩期）実測図33（527～546）

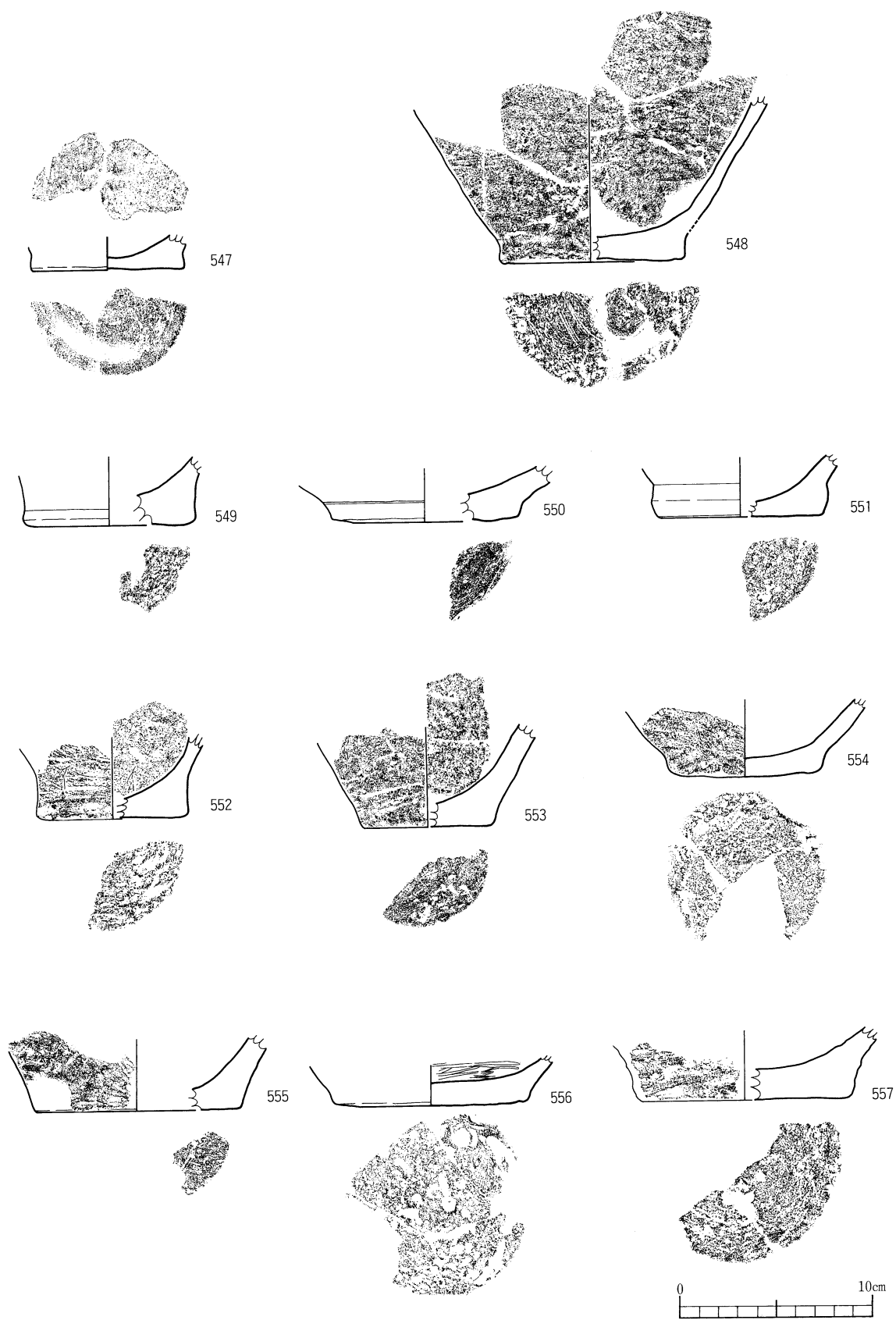

第64図 縄文土器（晩期）実測図34（547～557）

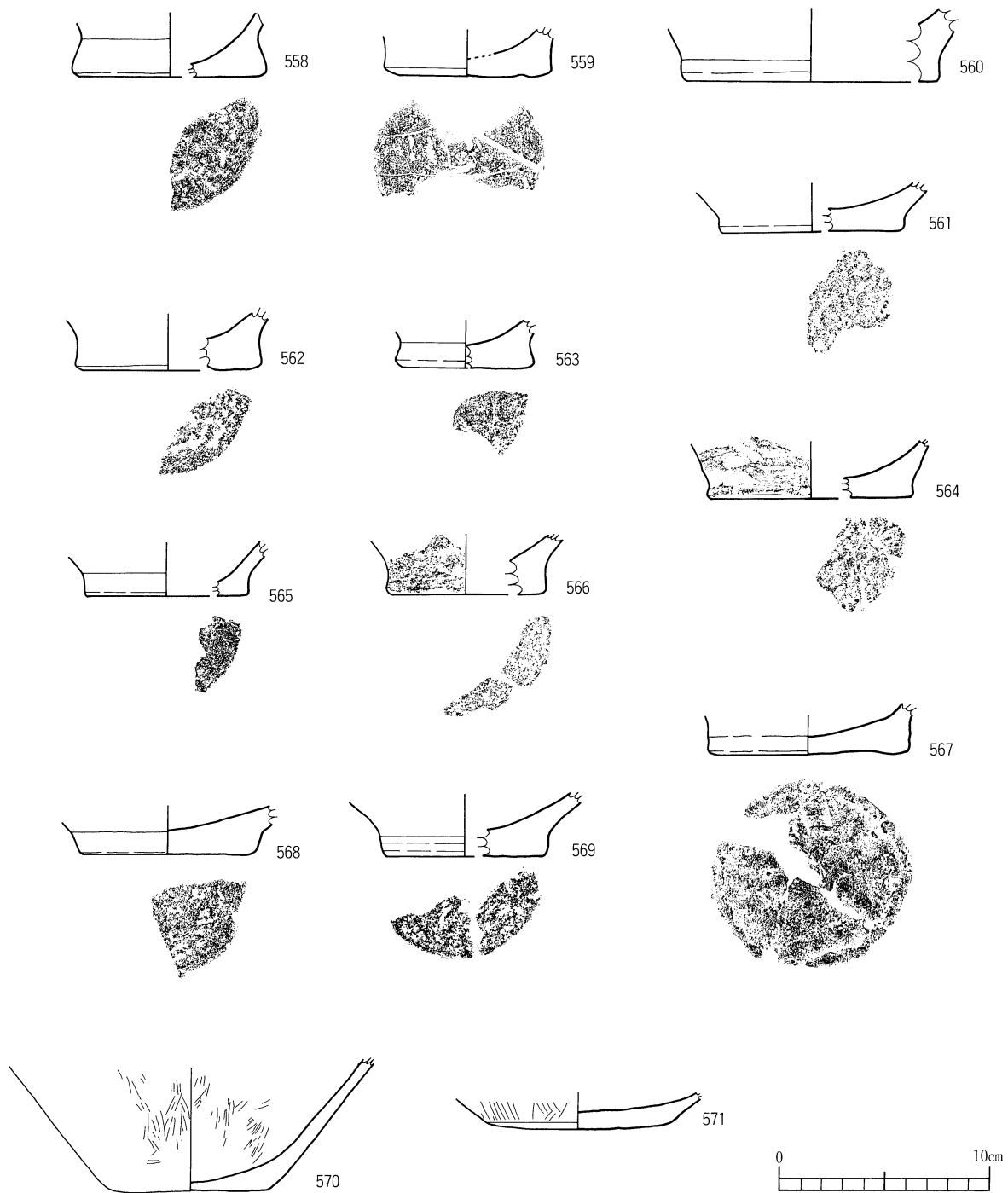

第65図 縄文土器（晩期）実測図35（558～571）

**鉢B**（第77図740～750，第78図751～764，第79図765～768）

胴部から口縁部にかけて，直線的に開きながら立ち上がるもの，あるいは外反ぎみに立ち上がるものである。743，742，751～760，764は内面をへラミガキするものである。740，741，744～750，761～763はナデまたは工具ナデを施すものである。765～768は波状口縁をなすものである。

**鉢C**（第79図772～775）

丸みをもちながら立ち上がり，胴部が張り，口縁が内傾するもので，やや粗い工具ナデを施す。

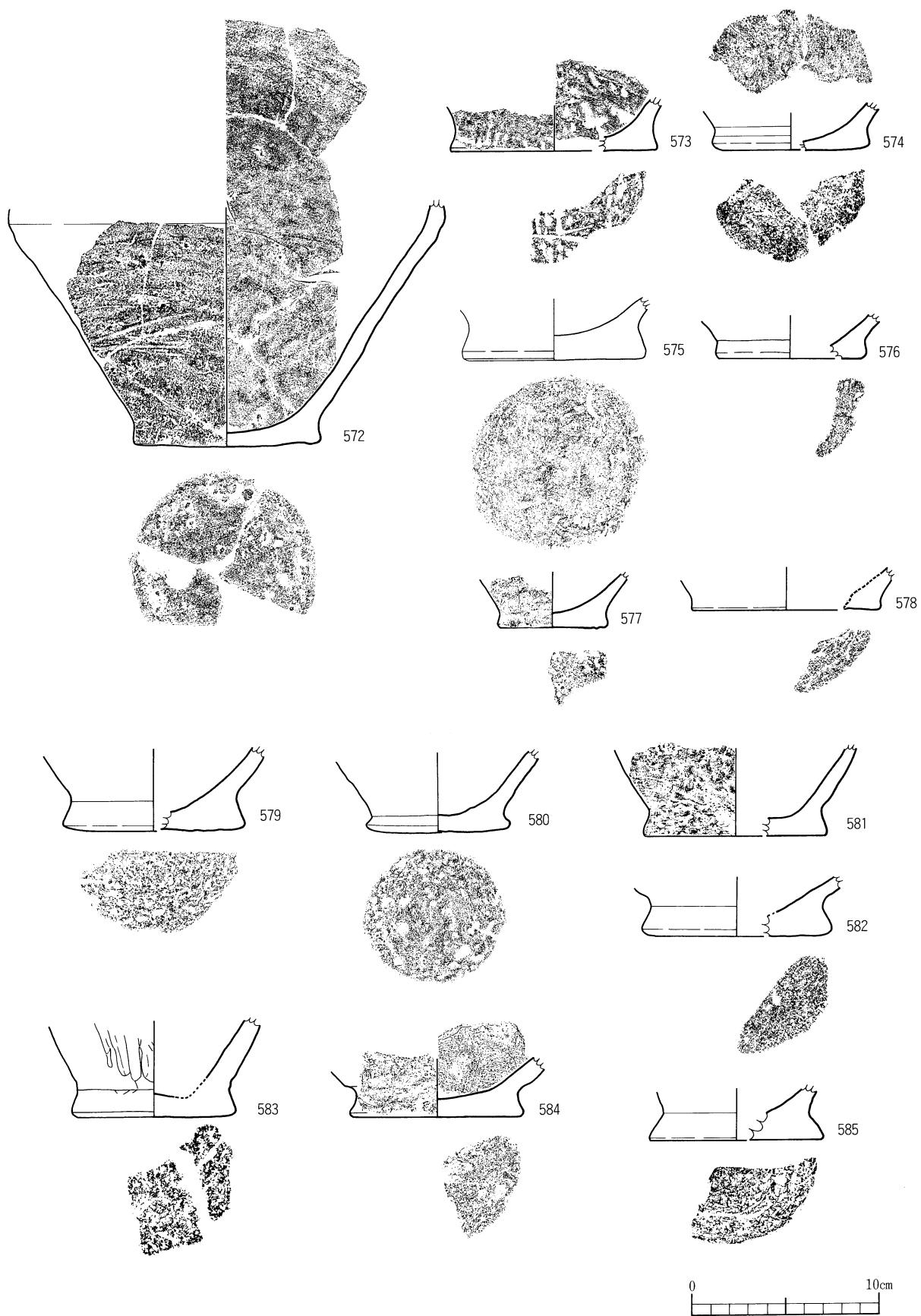

第66図 縄文土器（晩期）実測図36（572～585）

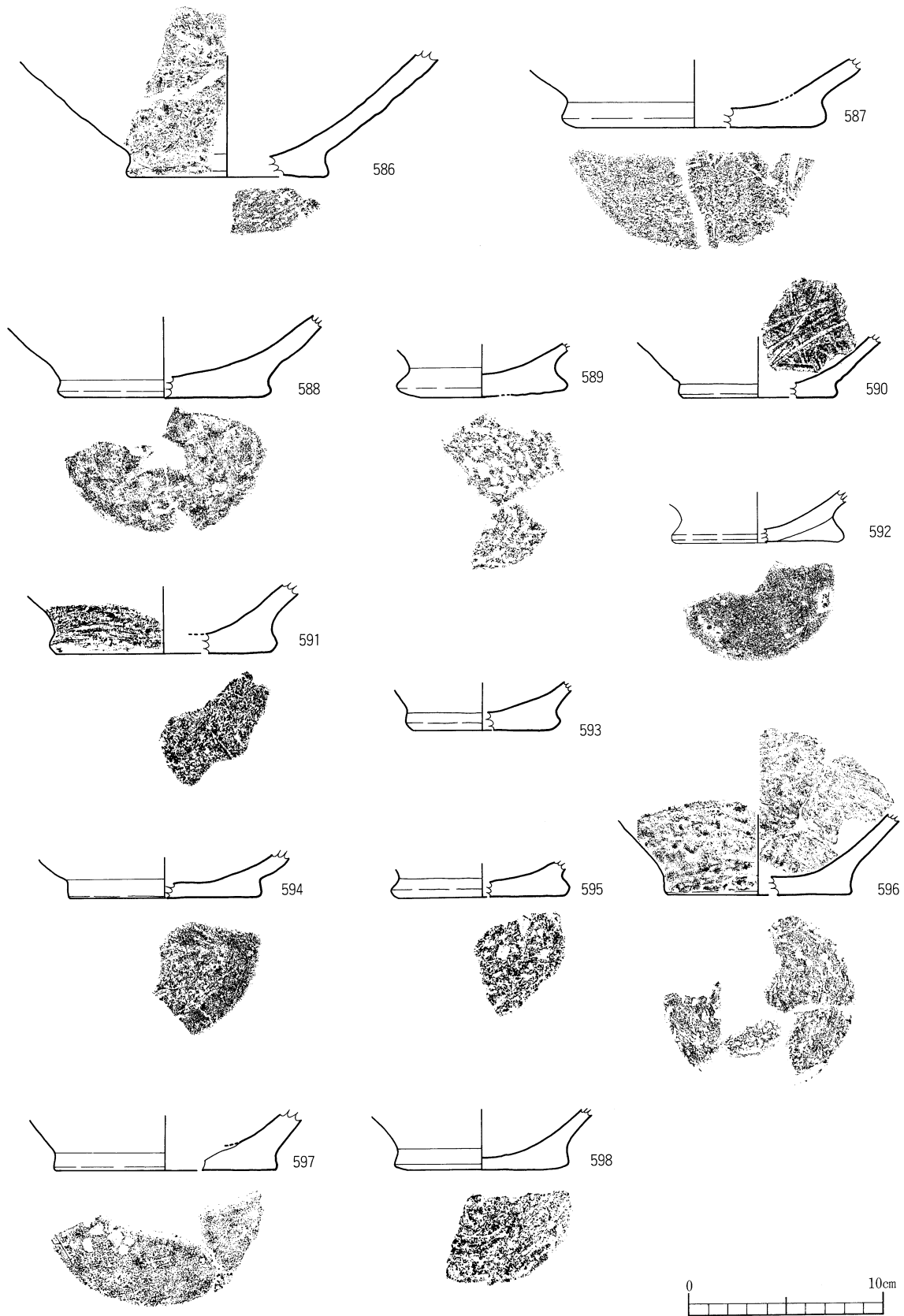

第67図 縄文土器 (晩期) 実測図37 (586~598)



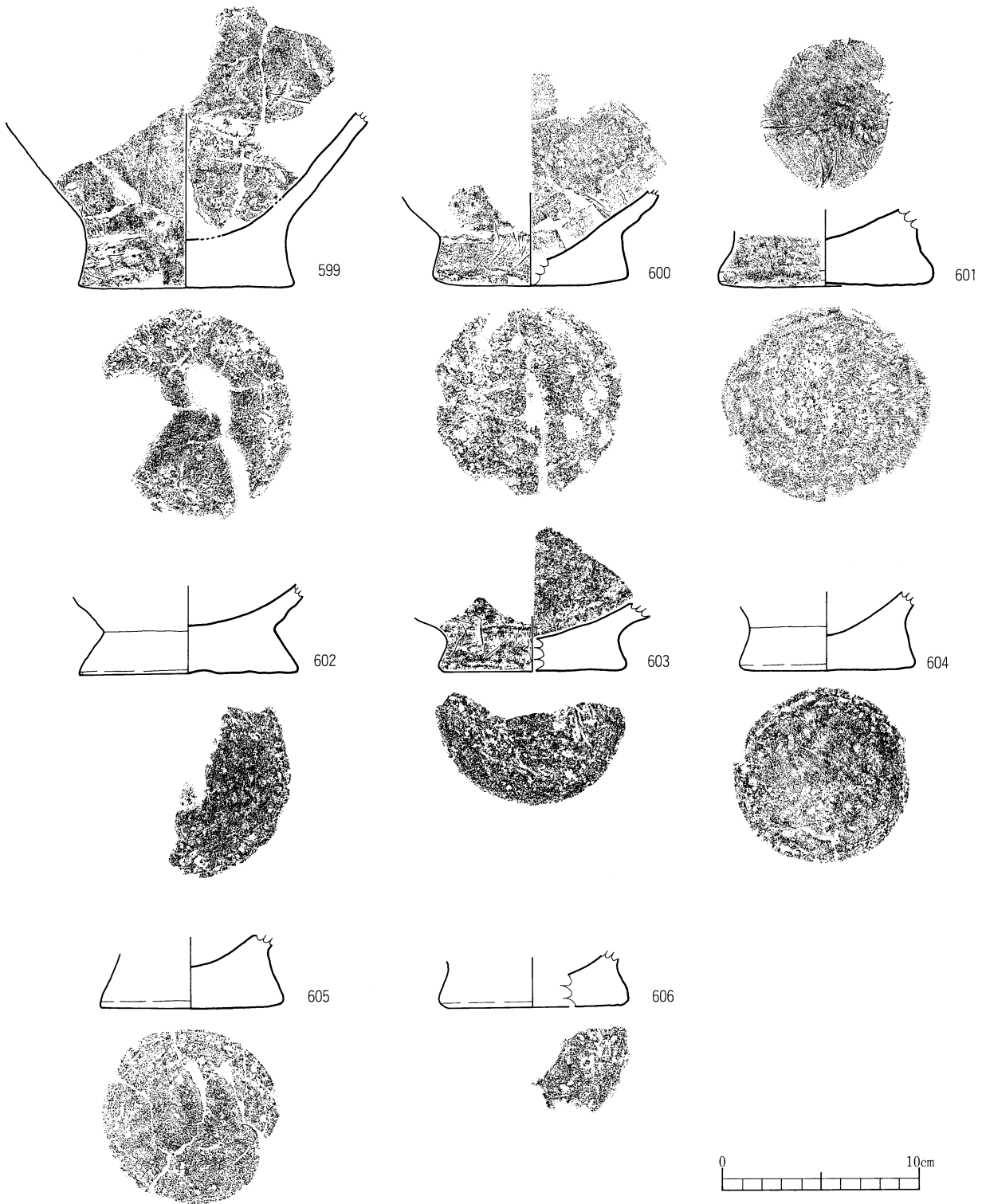

第68図 縄文土器（晩期）実測図38（599～606）

胴部（第80図776～779・781）

いずれも鉢Bの胴部であると思われる。

底部（第80図780・782～789）

平底で、胴部が丸くなるものである。780のほかは、内面をヘラミガキまたはナデで丁寧に器面調

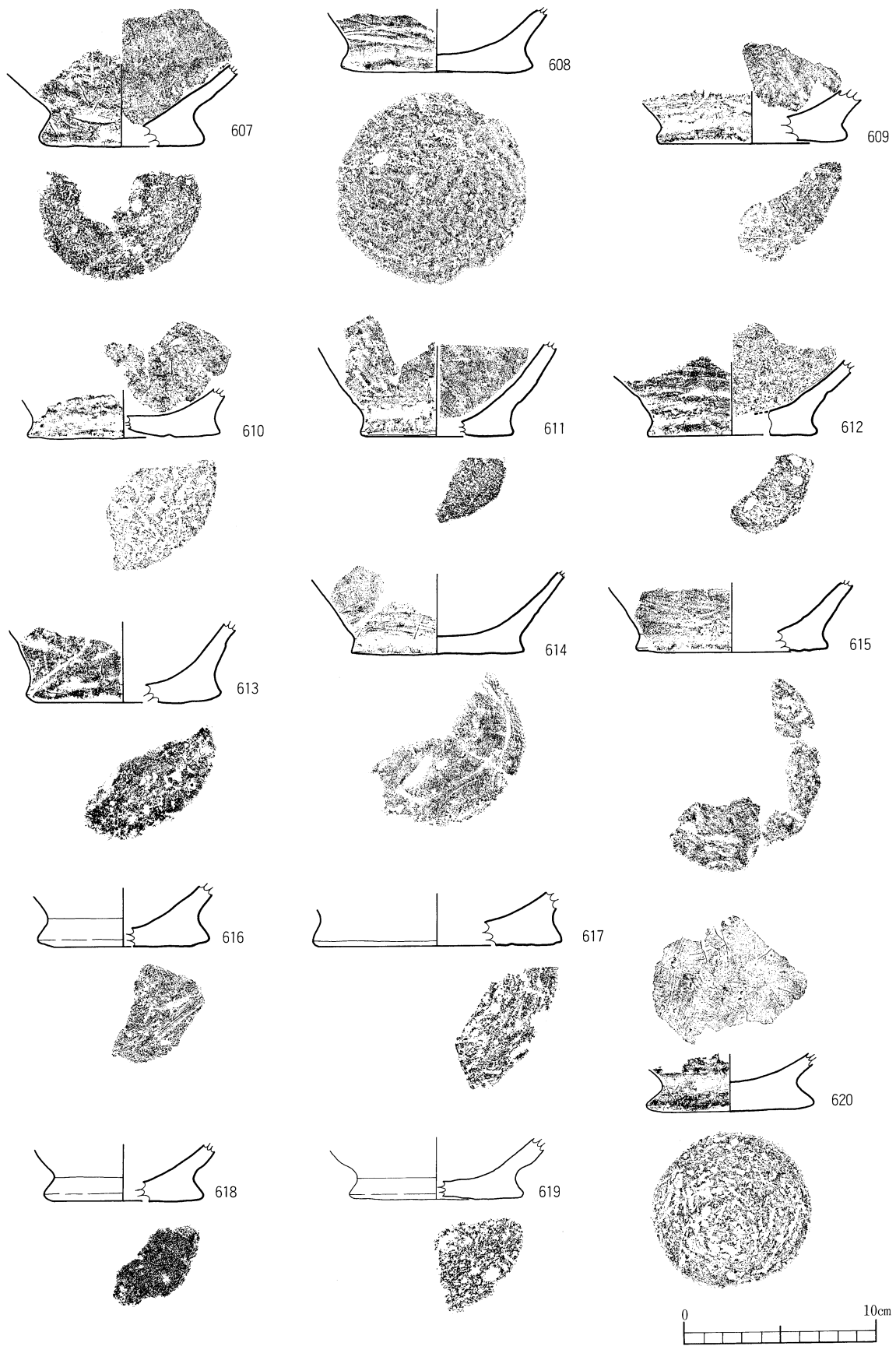

第69図 縄文土器（晚期）実測図39（607～620）

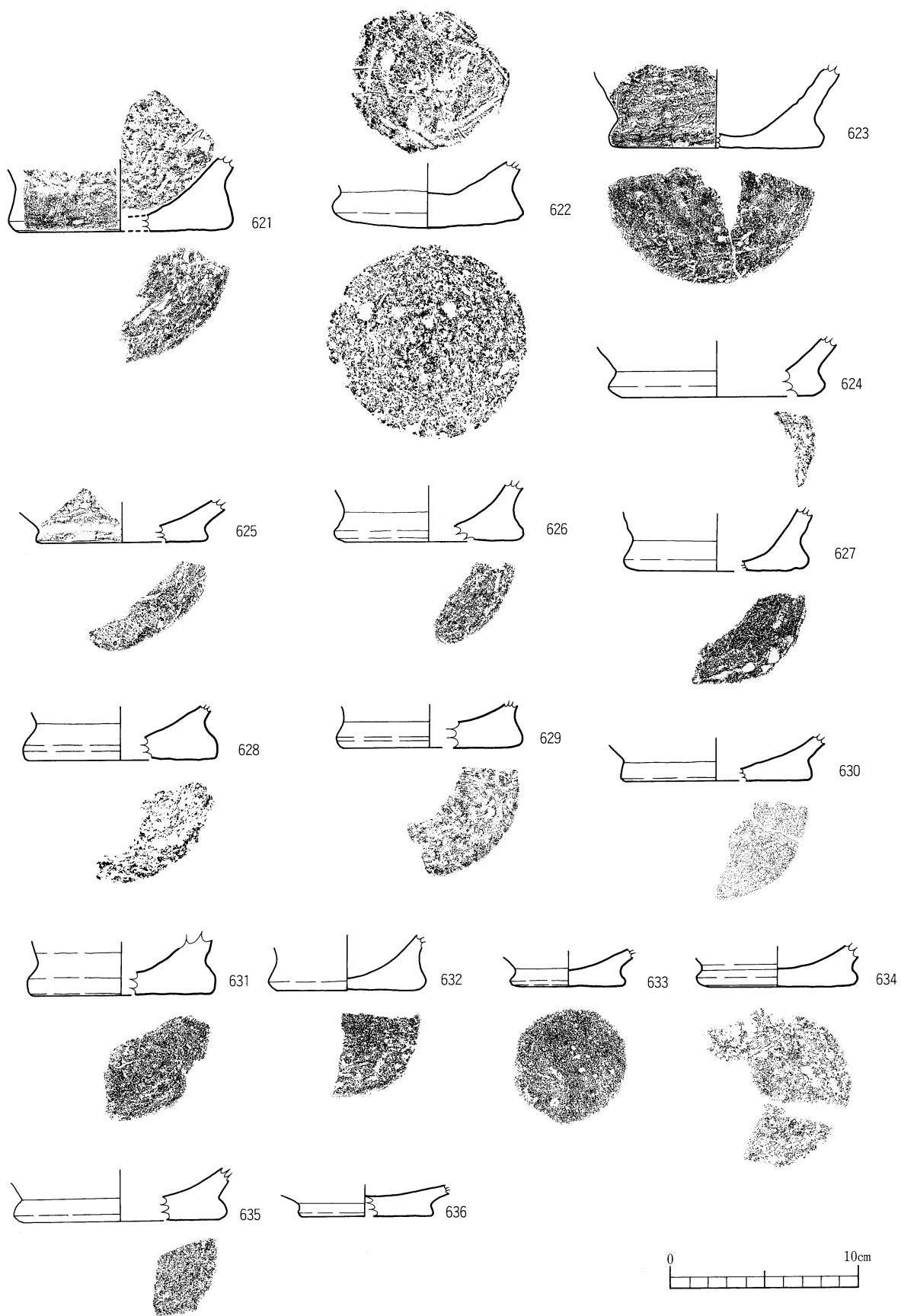

第70図 縄文土器（晩期）実測図40（621～636）

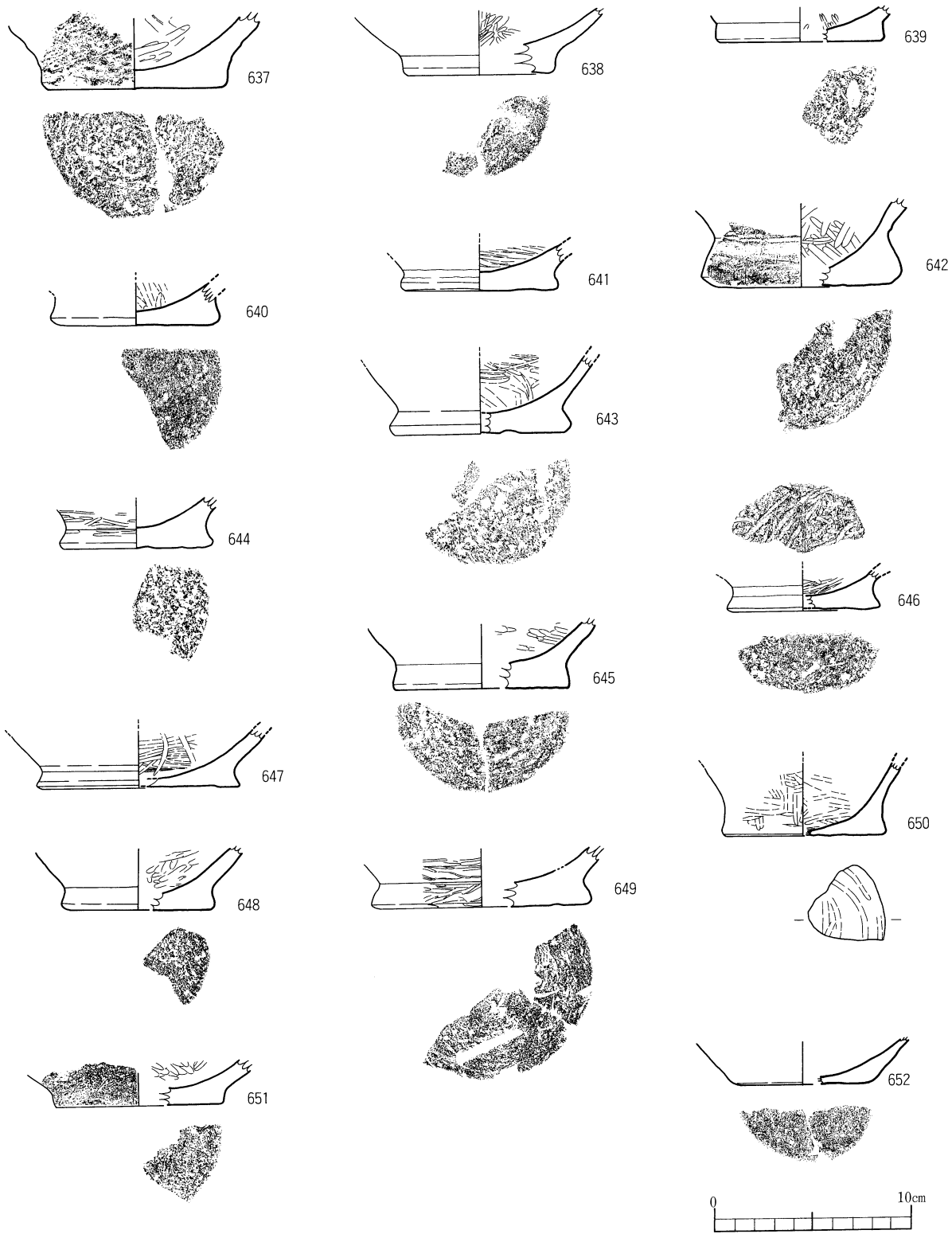

第71図 縄文土器（晚期）実測図41（637～652）

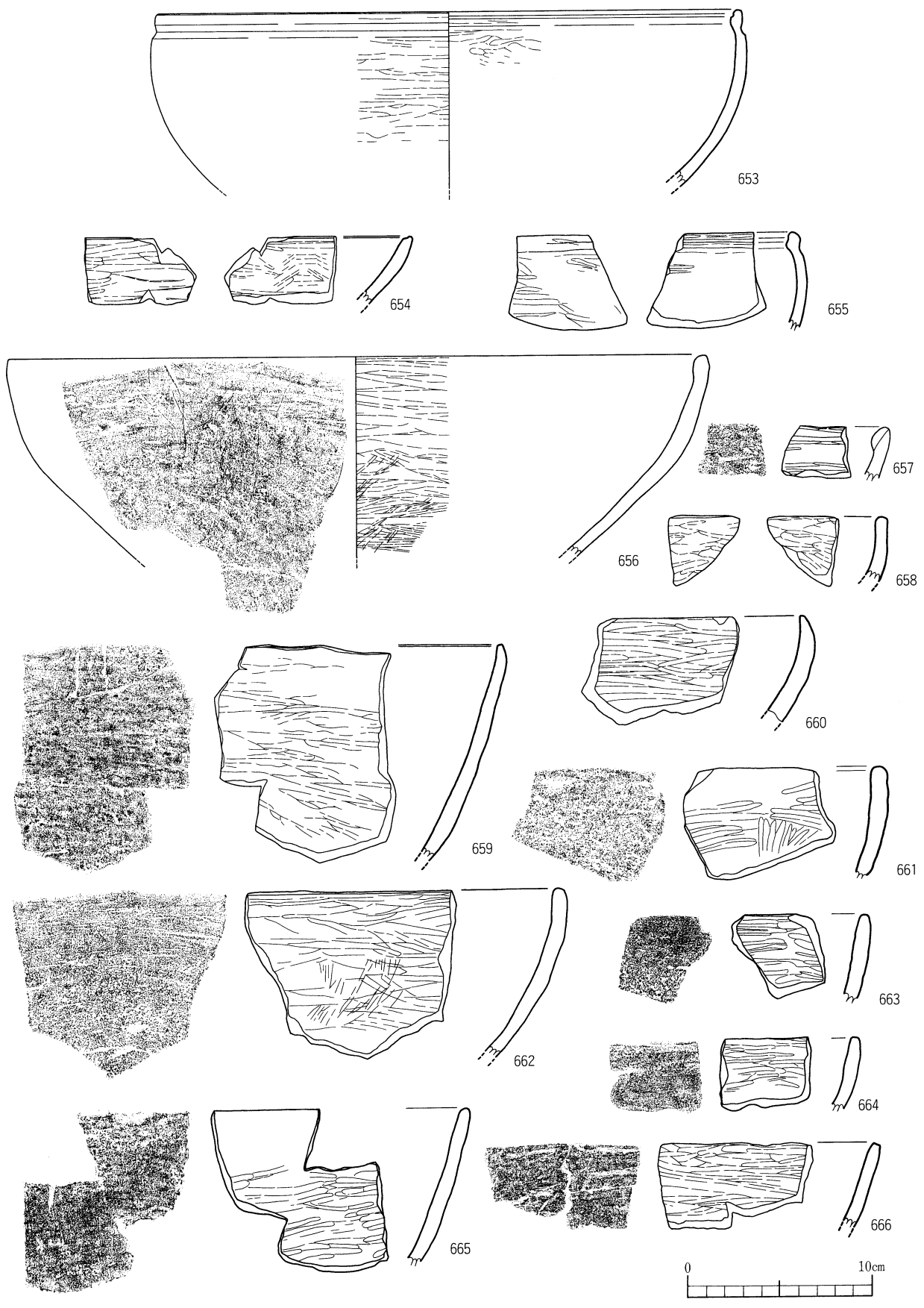

第72図 縄文土器（晩期）実測図42（653～666）

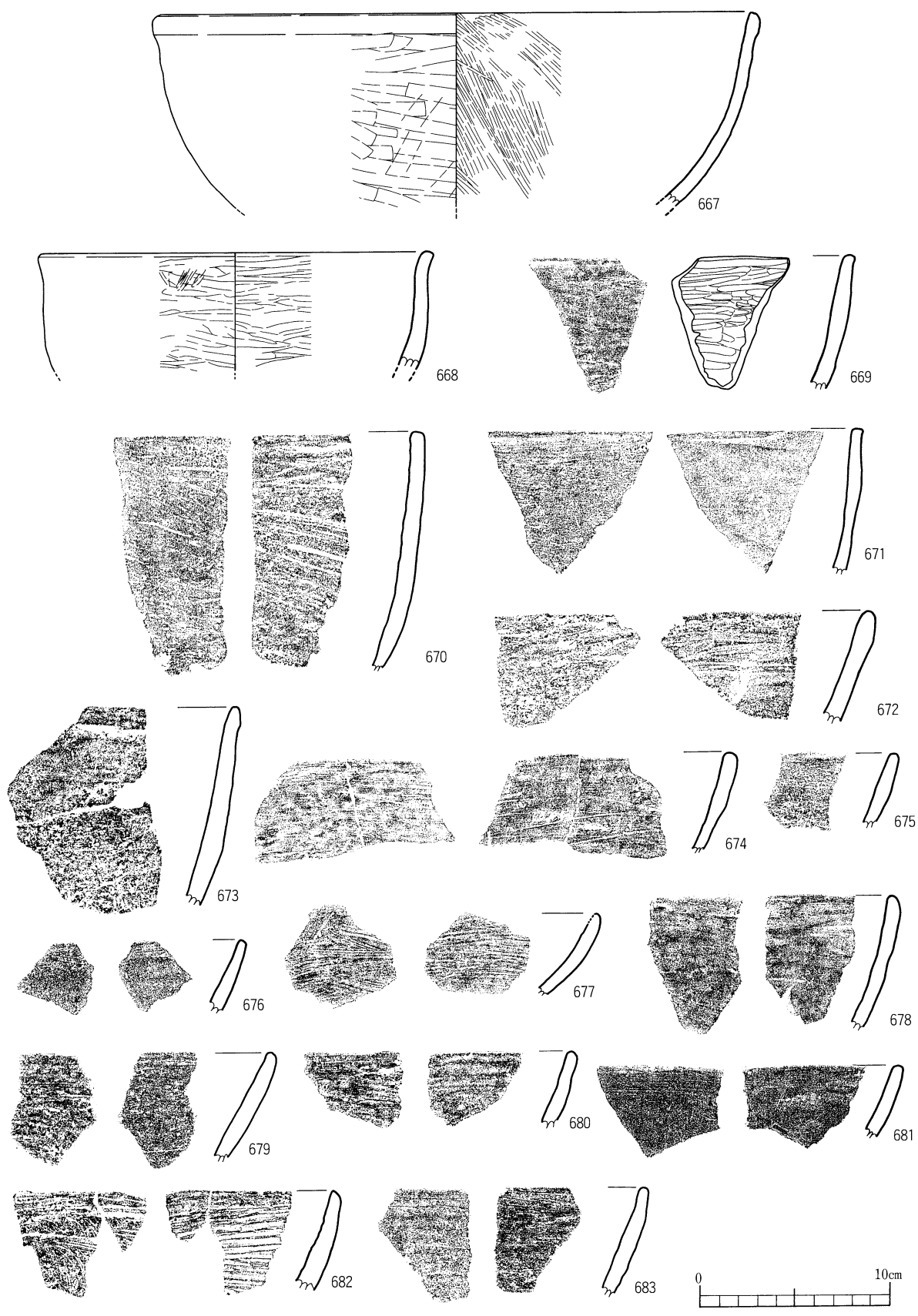

第73図 縄文土器（晩期）実測図43（667～683）

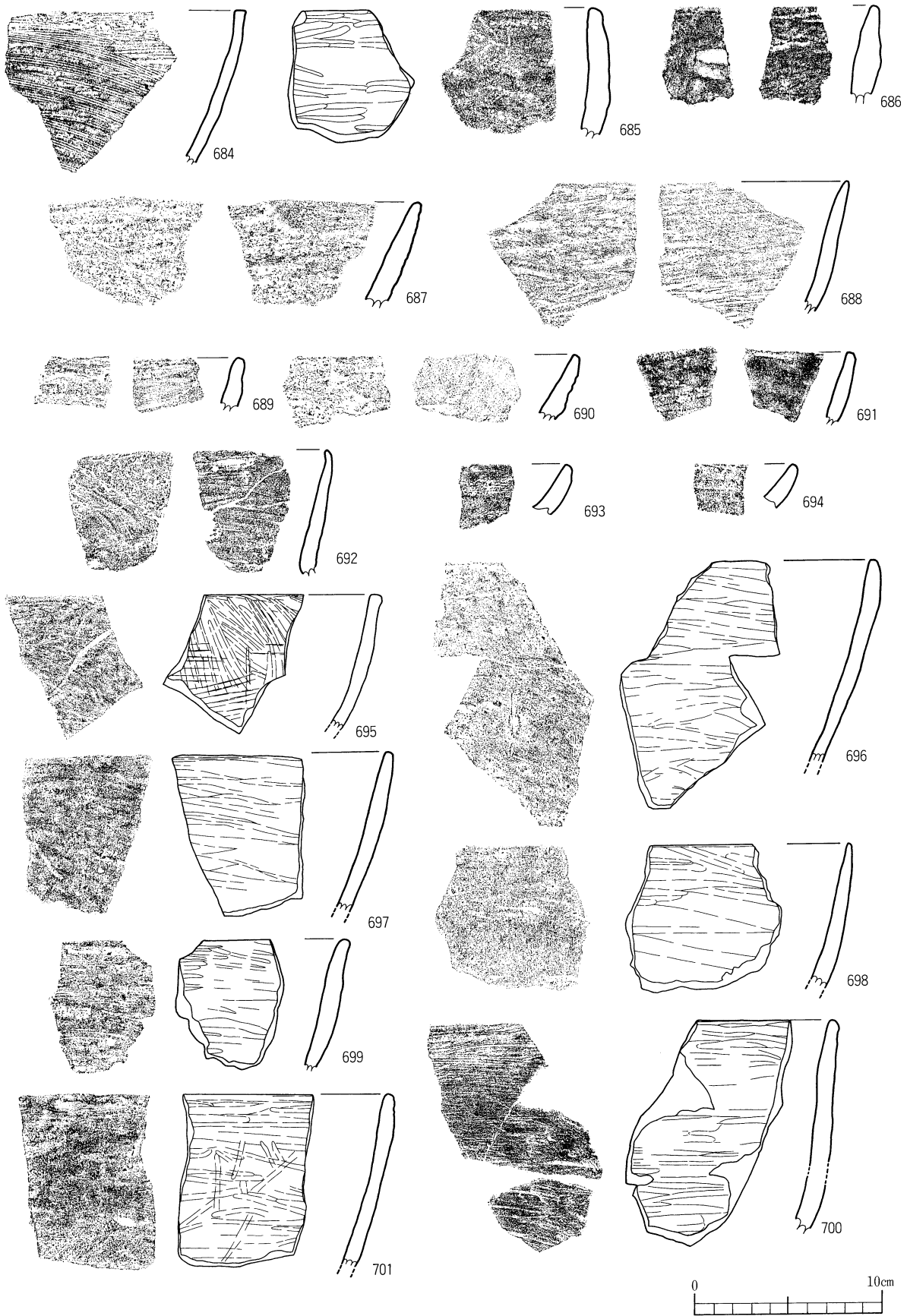

第74図 縄文土器（晩期）実測図44（684～701）

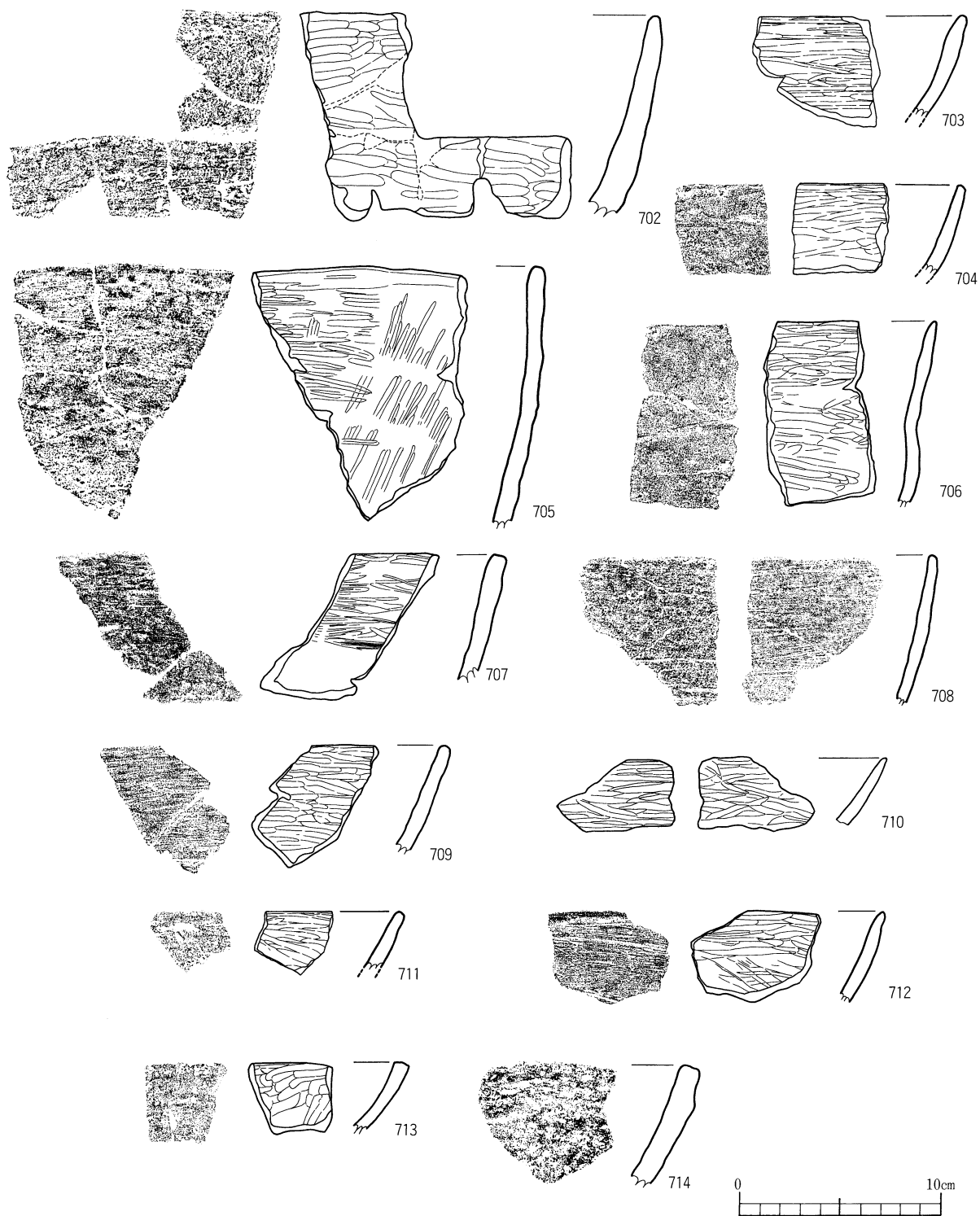

第75図 縄文土器（晩期）実測図45（702～714）

整を行っている。785、786は外面に木葉痕がみられる。

**組織痕土器**（第81図790～803，第82図804～819，第83図820～828，第84図829～839）

鉢形土器のうち，外底面に布痕や網代圧痕のみられるものである。790～802は胴部が丸みをもつ鉢である。胴部下半から底部にかけて編布痕があり，縦糸の間隔が1.5～2 cmとやや広いものであ



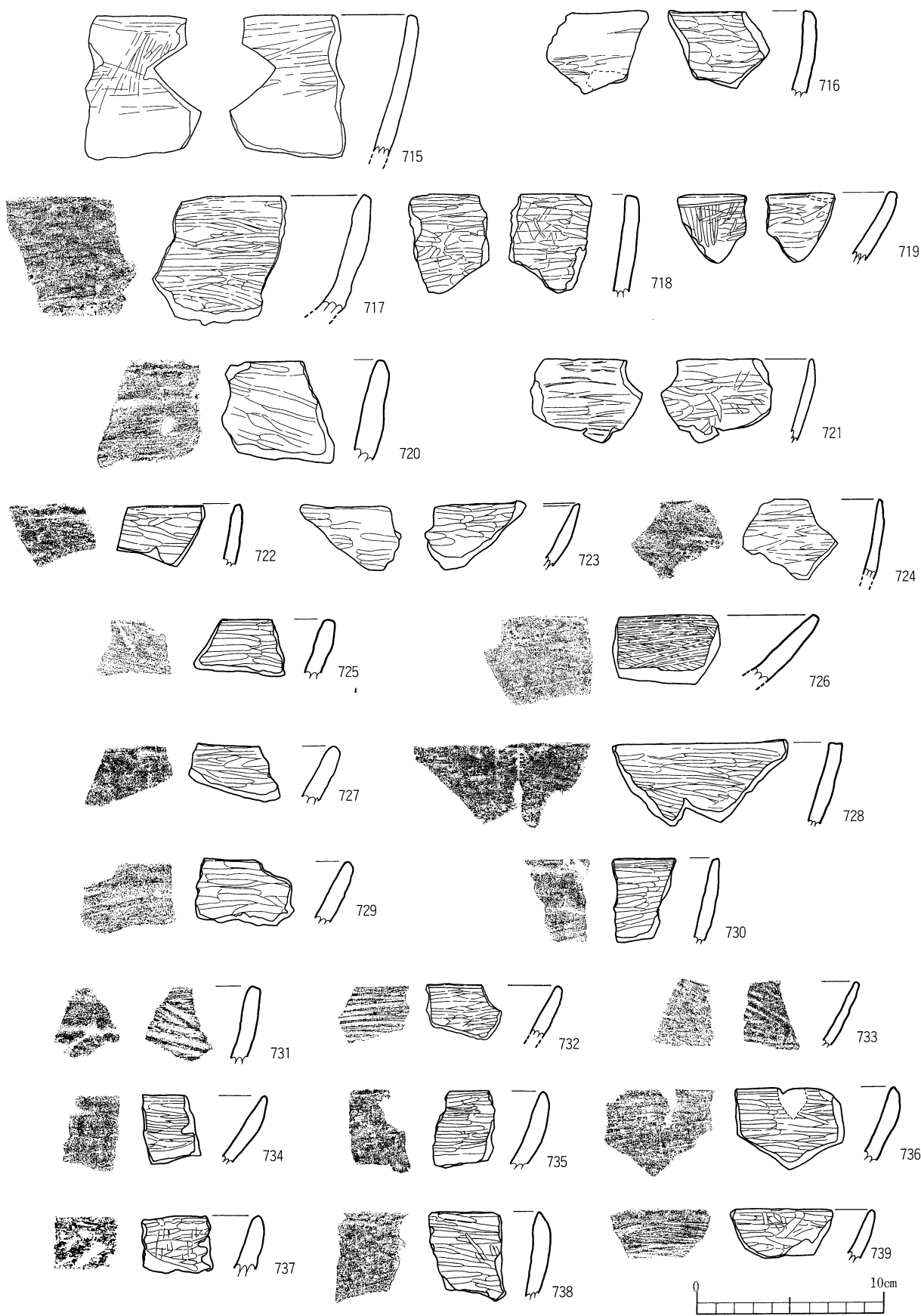

第76図 縄文土器（晩期）実測図46（715～739）

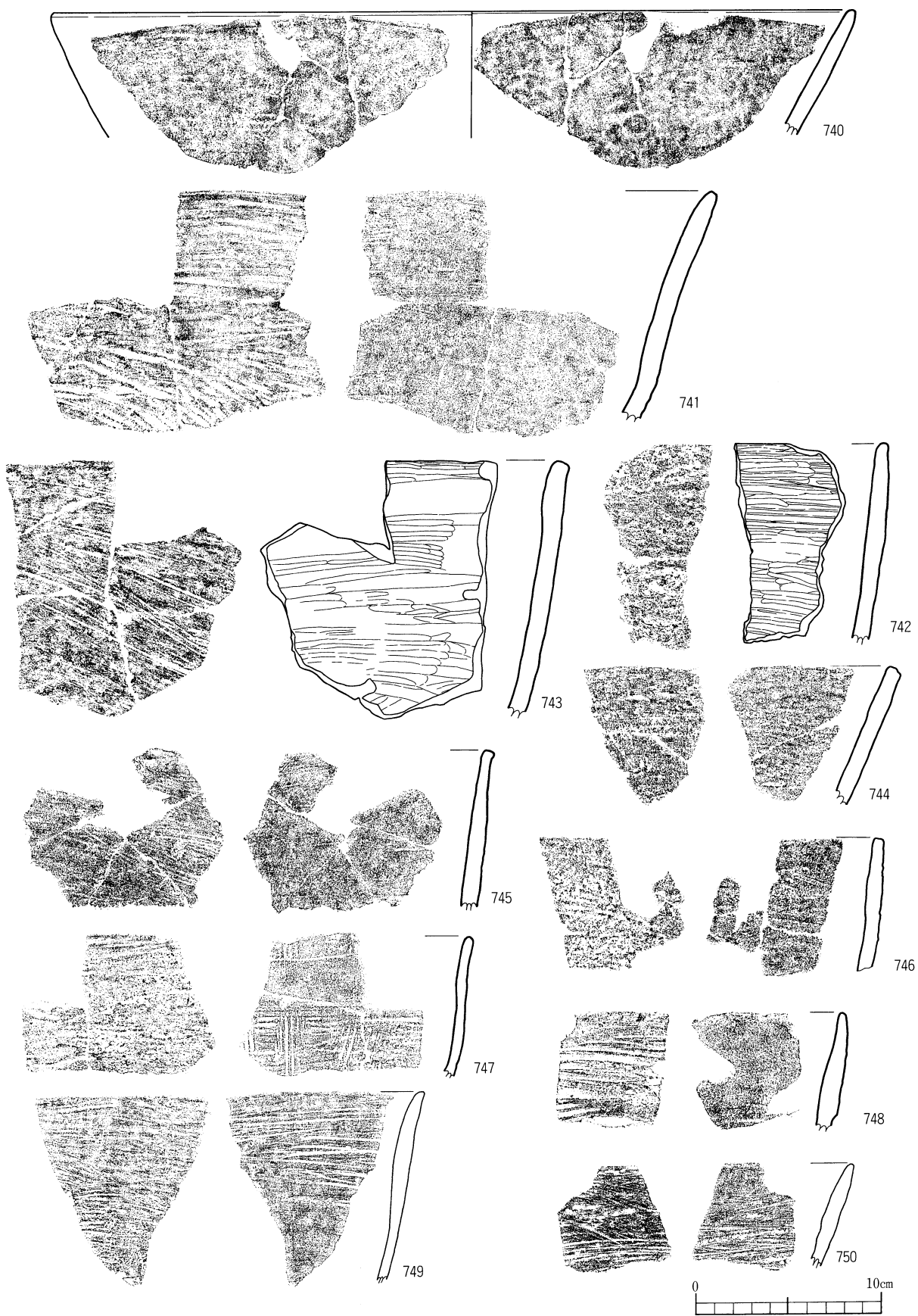

第77図 縄文土器（晩期）実測図47（740～750）

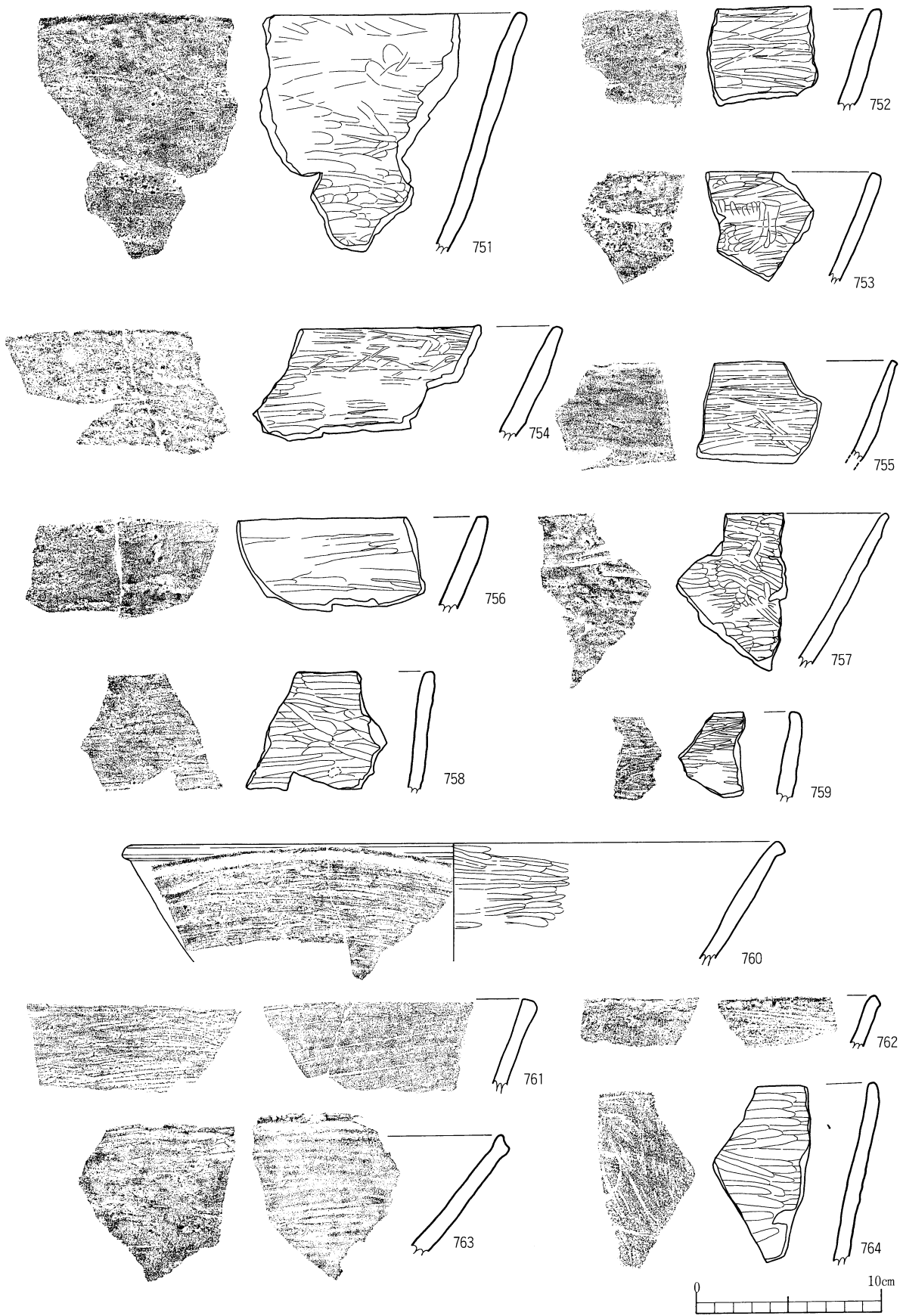

第78図 縄文土器（晩期）実測図48（751～764）

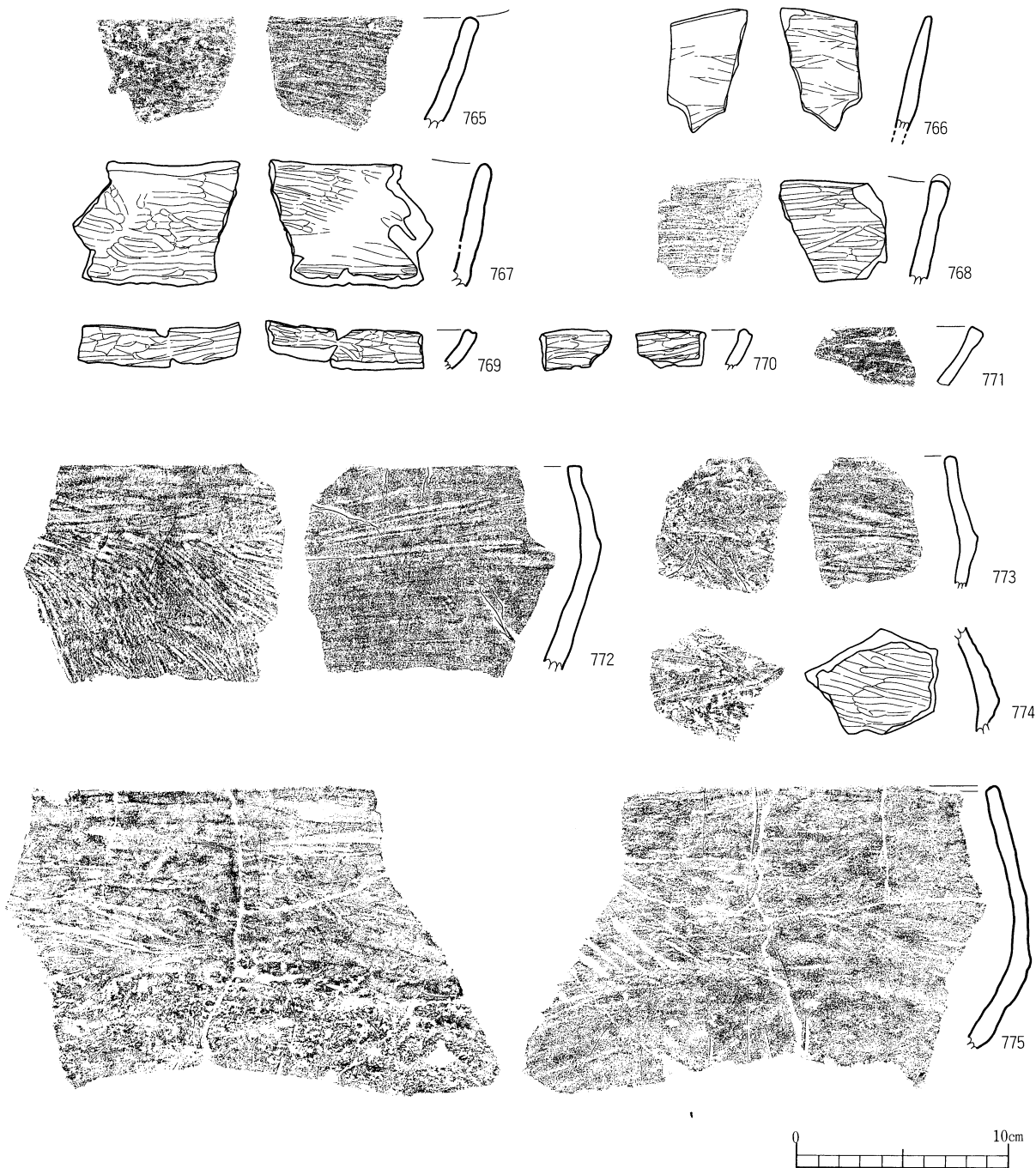

第79図 縄文土器（晩期）実測図49（765～775）

る。803は胴部上半に編布痕がみられる。一部ミガキを施している。804～815は外面に縦糸の間隔 1 cm程度の編布痕がみられる鉢である。804は口縁部がまっすぐ開くものである。807は丸みをもつ胴部で、口縁部を肥厚させ、丸くおさめるものである。816～818は 3 mm幅の網目痕のみられるものである。819は網代圧痕のみられるものである。820はわずかに外反する口縁で底部との境で屈曲する。底部に 5 mm間隔程度の網目圧痕がみられる。821～824はやや間隔の広い網目がナデ消され、不明瞭になっている。825は丸みをもつ胴部上半までわずかに網目がみられるものである。826は 5 mm程度の網目がナデられ、不明瞭となっている。827、828はやや粗い網目がナデ消されている。829～838

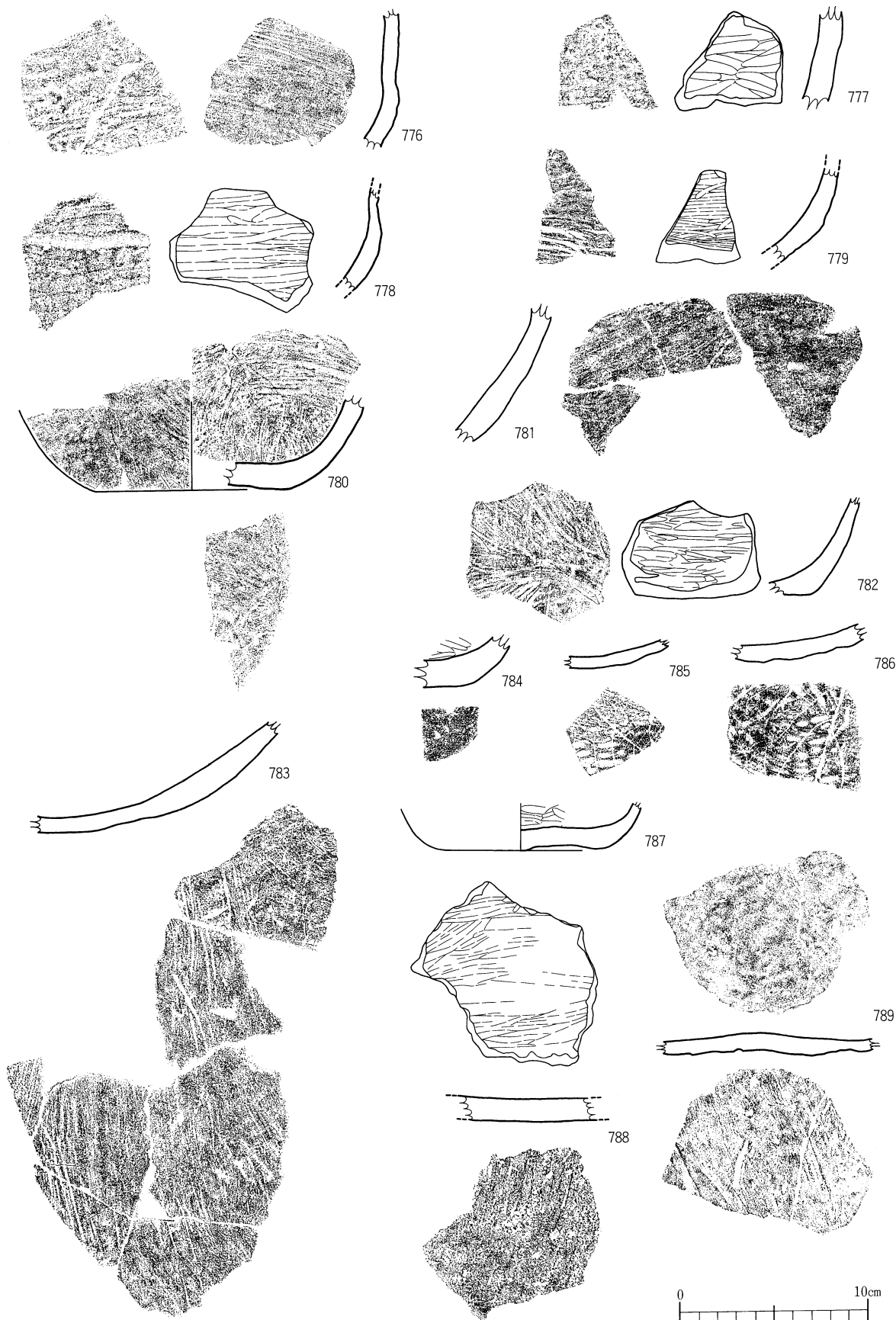

第80図 縄文土器（晩期）実測図50（776～789）

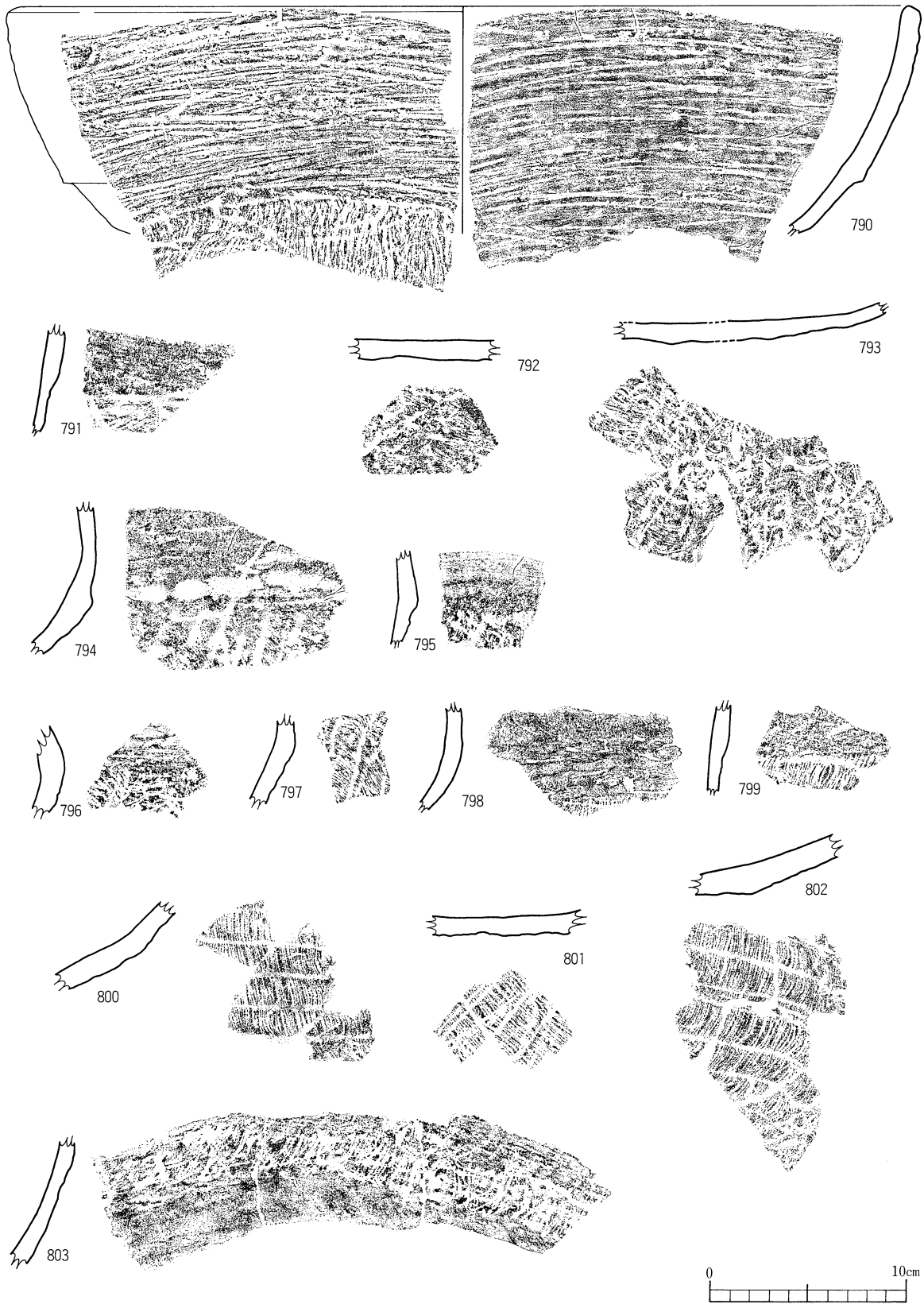

第81図 縄文土器（晩期）実測図51（790～803）



第82図 縄文土器（晩期）実測図52（804～819）

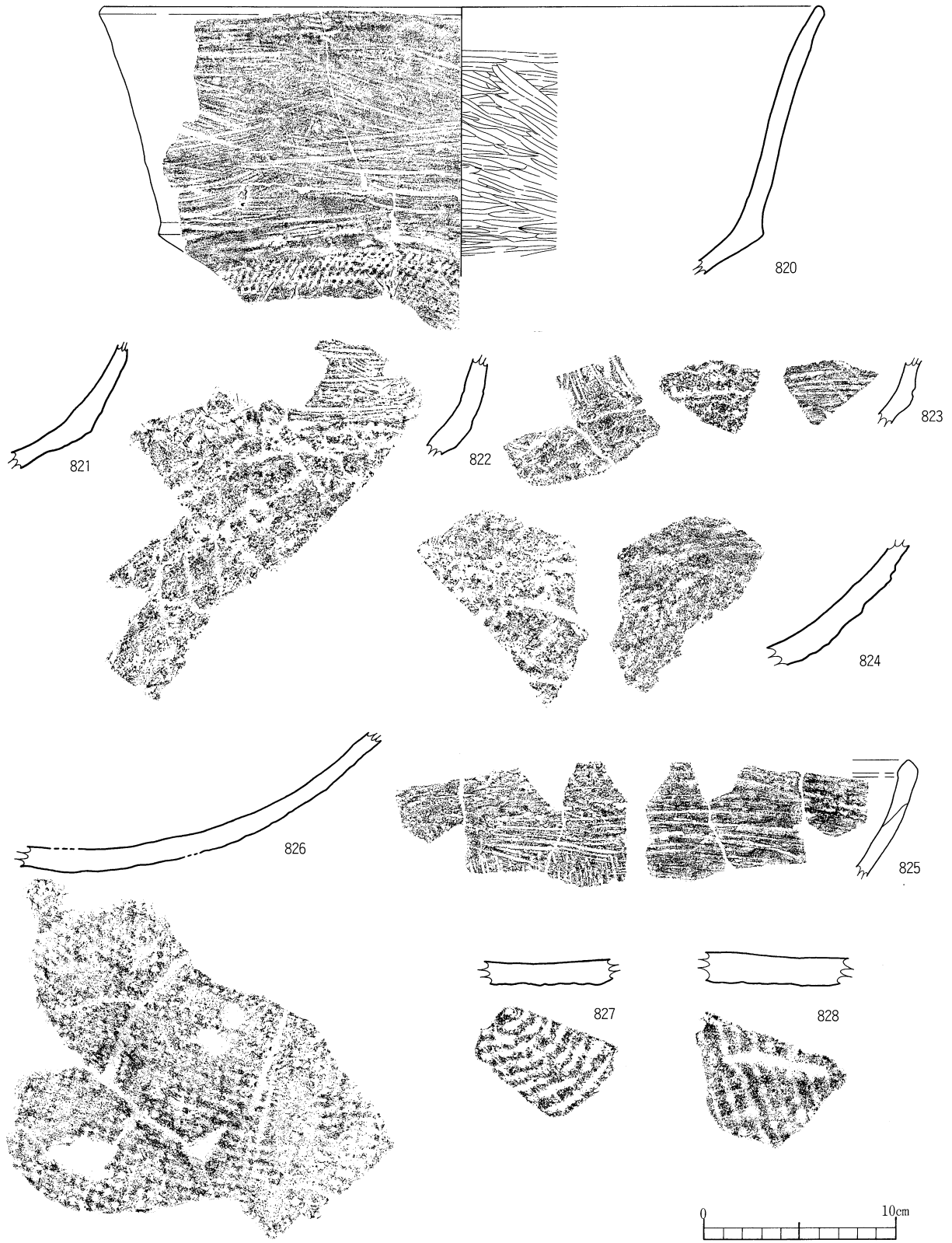

第83図 縄文土器（晩期）実測図53（820～828）





第84図 縄文土器（晩期）実測図54（829～839）

は1cm弱の縦糸と細めの横糸で編まれた布痕がみられる。839は外底がナデてあり、布痕がわずかに観察される。

**その他の鉢（第108図1307）**

波状口縁で頂部にくぼみをもつ鉢で、やや外反ぎみの口縁をなす。

**浅鉢形土器**

**浅鉢A（第85図840～863，第86図864～878，883，884）**

底部が丸みもちながら立ち上がり、胴部で屈曲し、外反ぎみに開く口縁部をもつもので、ヘラミガキで器面調整をするものである。852，853，854，855は口縁の外面に，856，857，858，859は内面に沈線を巡らすものである。865，866は口縁端部で外反する。

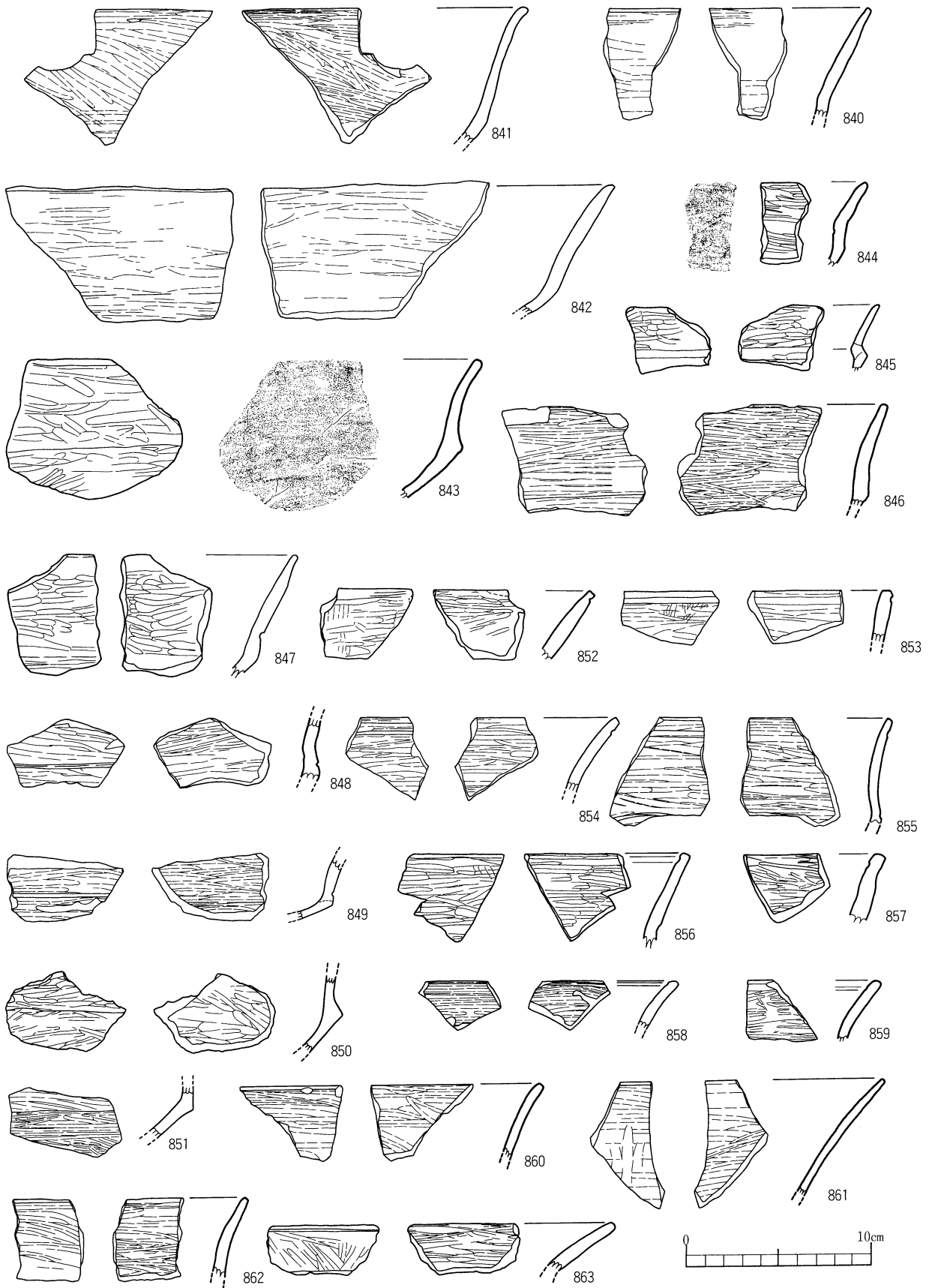

第85図 縄文土器（晩期）実測図55（840～863）

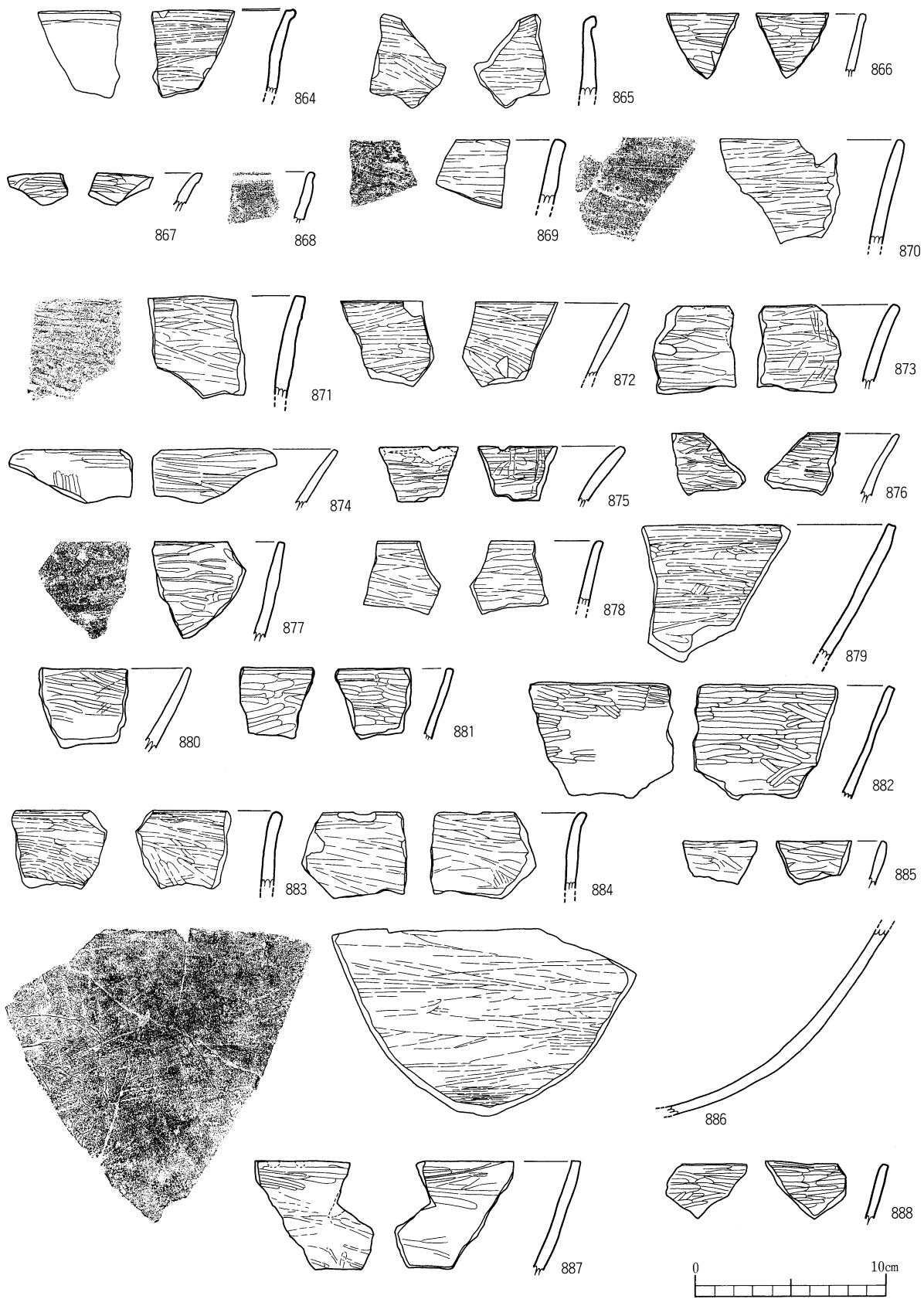

第86図 縄文土器（晩期）実測図56（864～888）

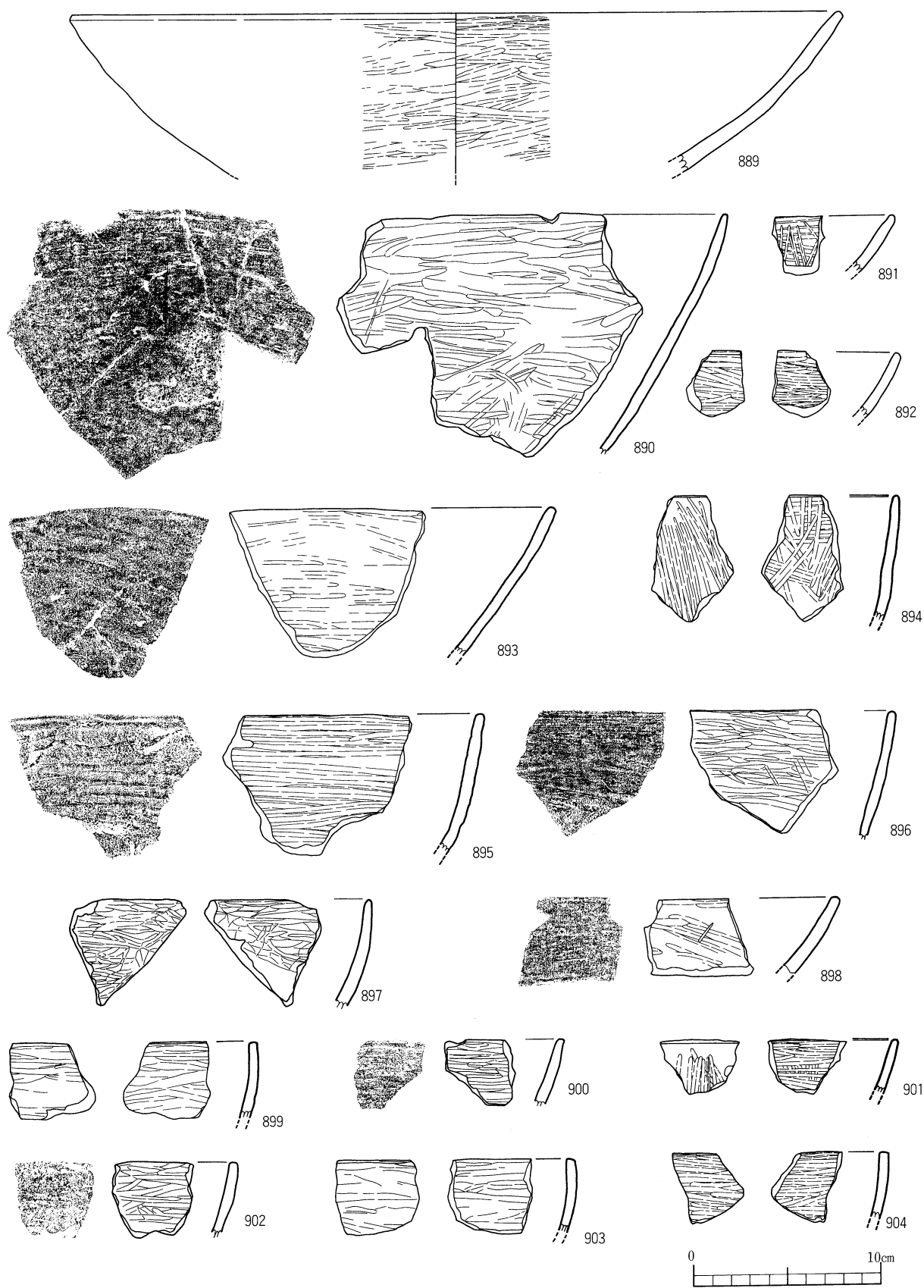

第87図 縄文土器（晩期）実測図57（889～904）

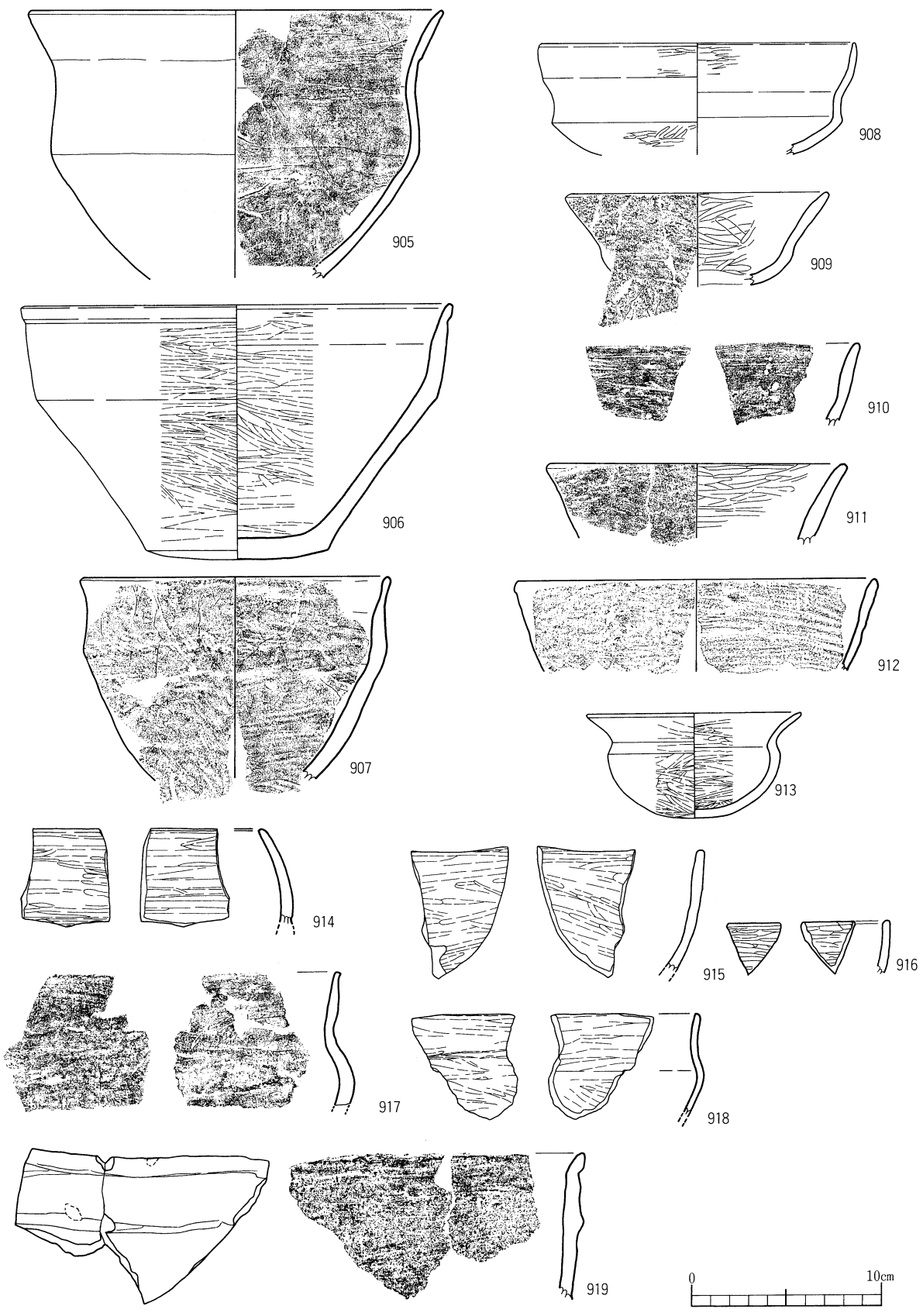

第88図 縄文土器（晩期）実測図58（905～919）

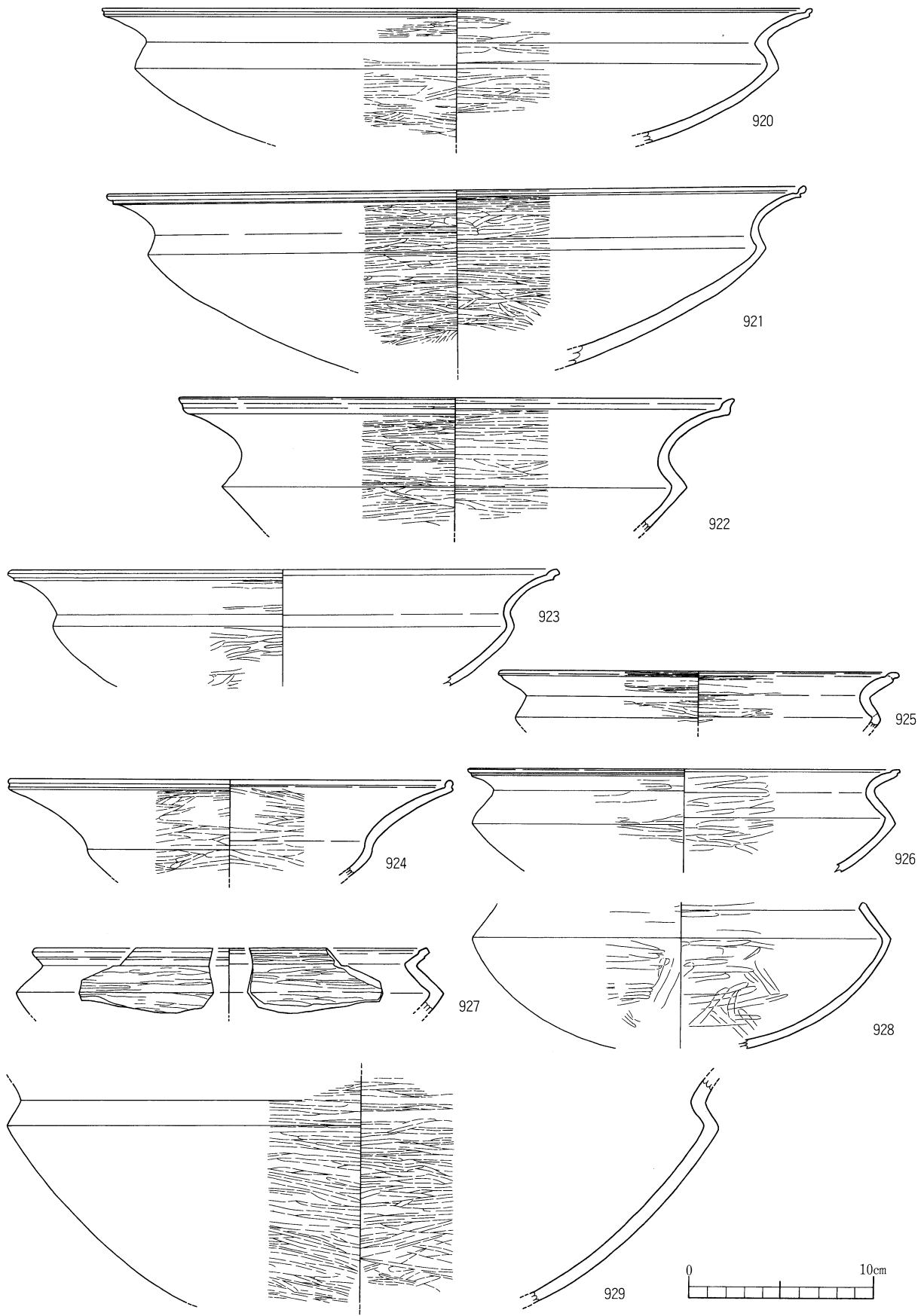

第89図 縄文土器（晩期）実測図59（920～929）

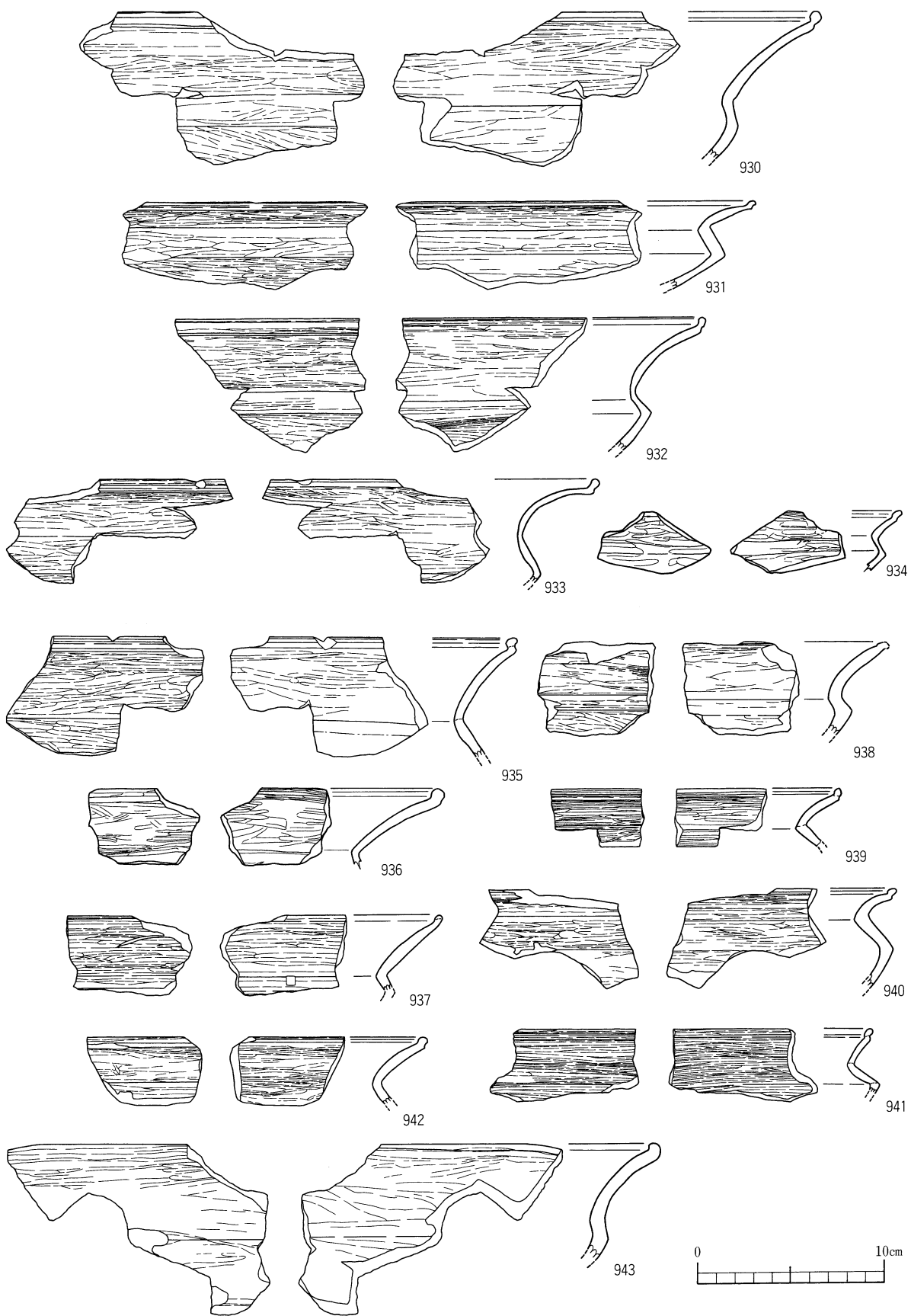

第90図 縄文土器（晩期）実測図60（930～943）

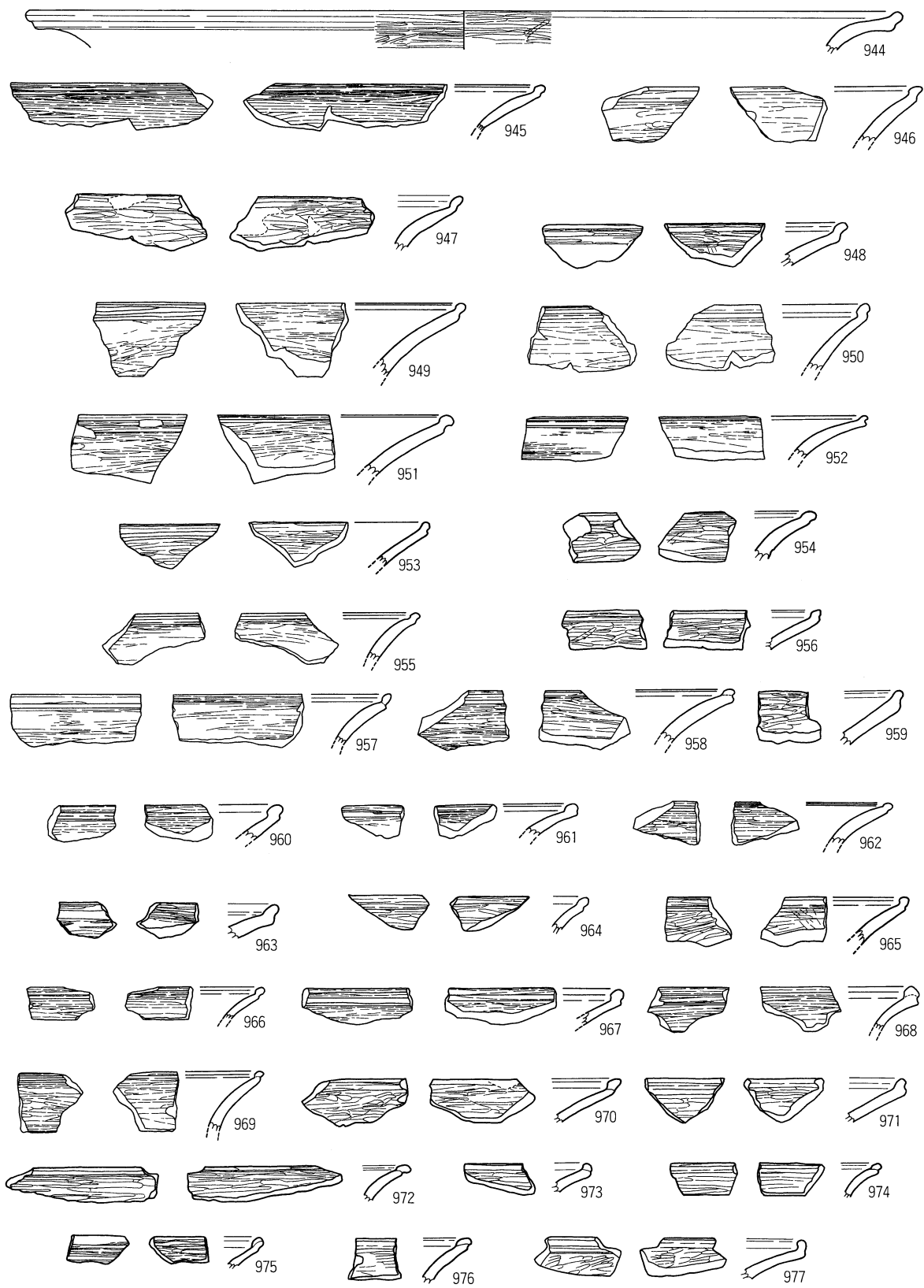

第91図 縄文土器（晩期）実測図61（944～977）



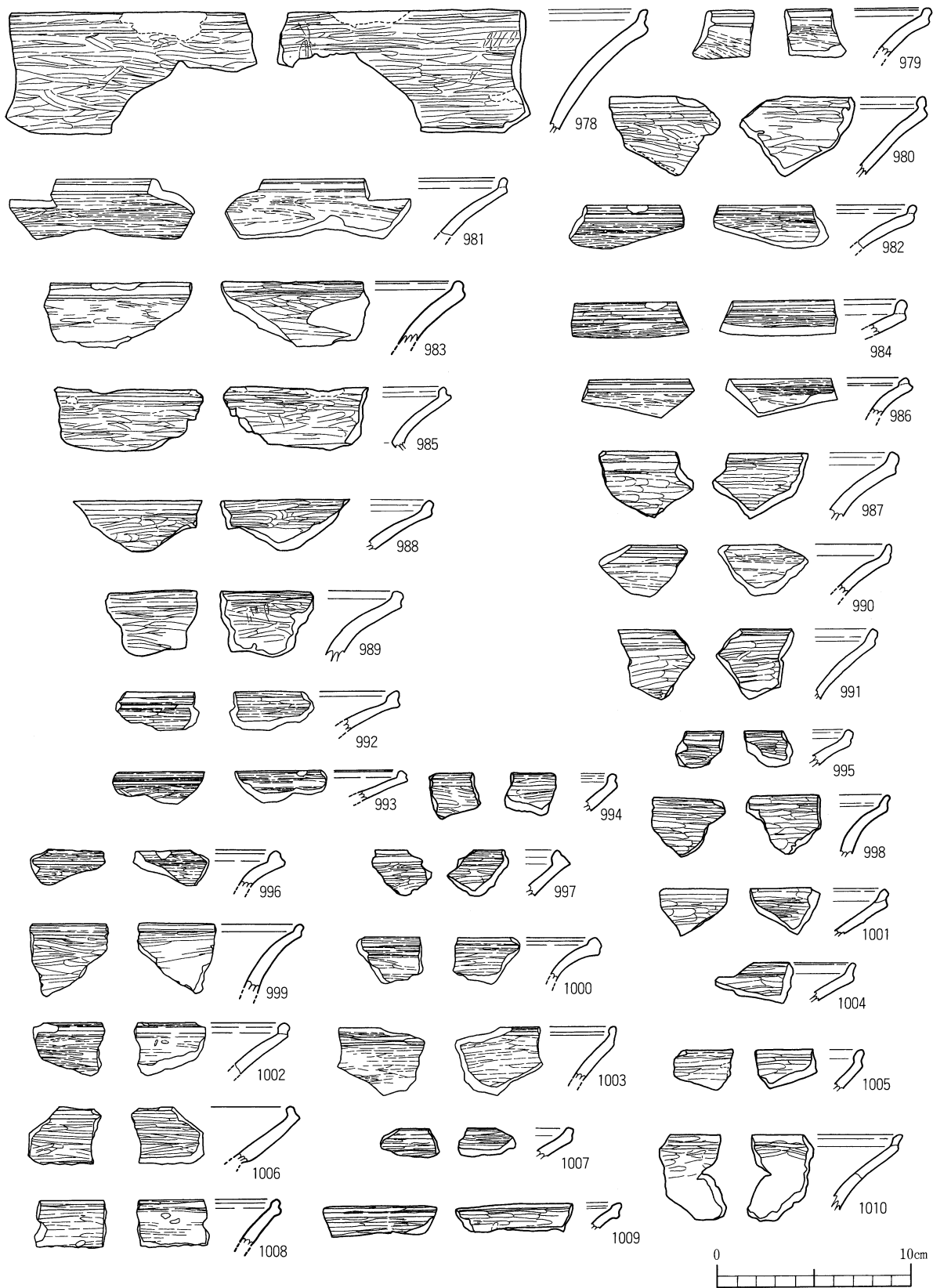

第92図 縄文土器（晩期）実測図62（978～1010）

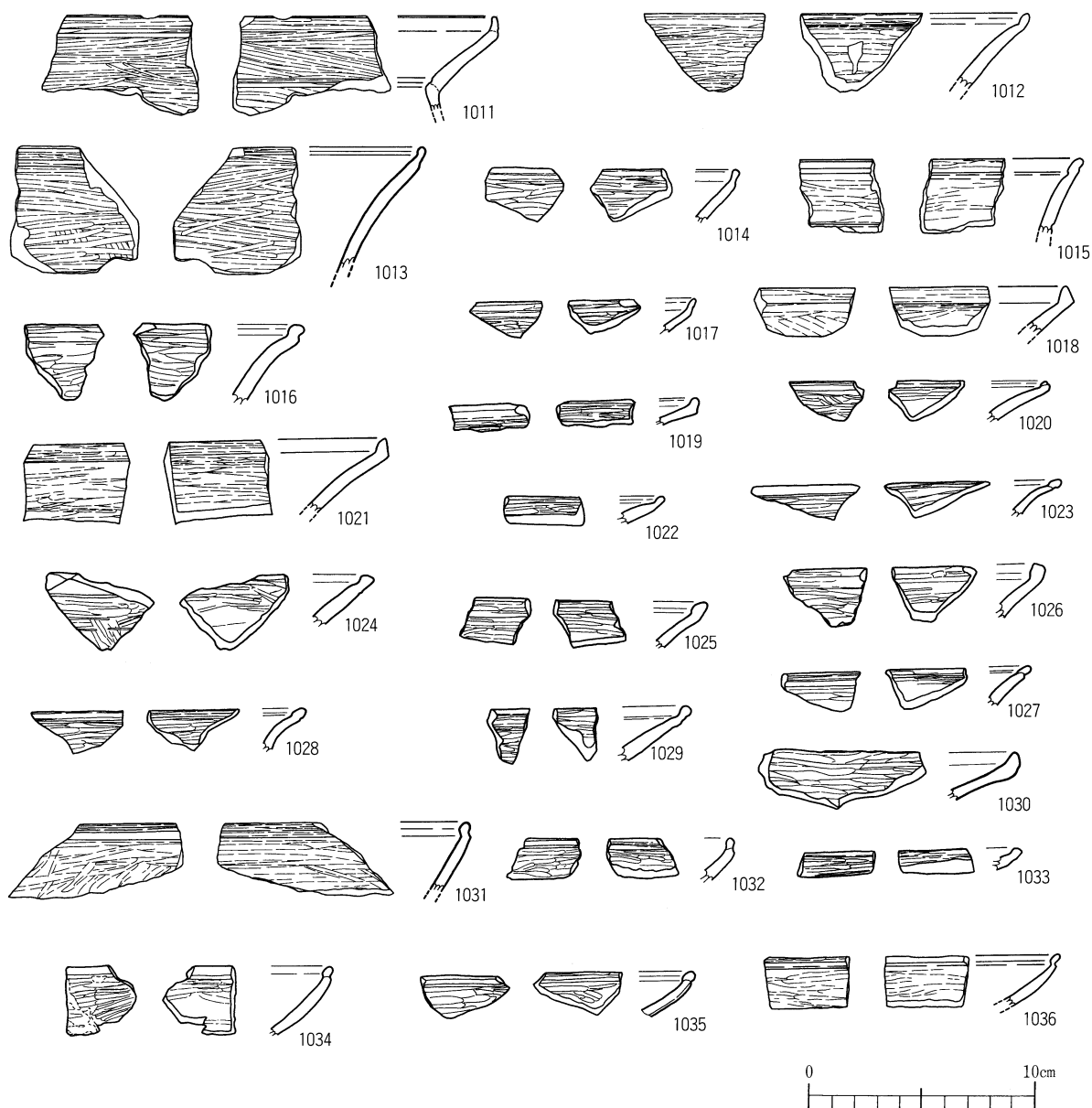

第93図 縄文土器（晩期）実測図63（1011～1036）

**浅鉢B**（第86図879～882，885～888，第87図889～904）

底部から口縁にかけ，丸みをもちながら立ち上がるもので調整はヘラミガキである。

**浅鉢C**（第89図920～929，第90図930～943，第91図944～977，第92図978～1010，第93図1011～1031，第94図1037～1061，第95図1064～1067，第96図1068～1086，第97図1087～1107）

口縁部が大きく外反し，口径が胴部最大径よりも大きいもので胴部外面に明瞭な稜線がある。底部は丸い。調整はヘラミガキである。927は口径が狭いが，胴部外面に明瞭な稜線がみられるのでここに位置つけた。口縁端部が上方に突出し外面に沈線を巡らすものが多くみられる。第94図の資料のように口縁端部を丸くつくるものもある。第95図の資料は口縁部が端部までまっすぐ開くものである。

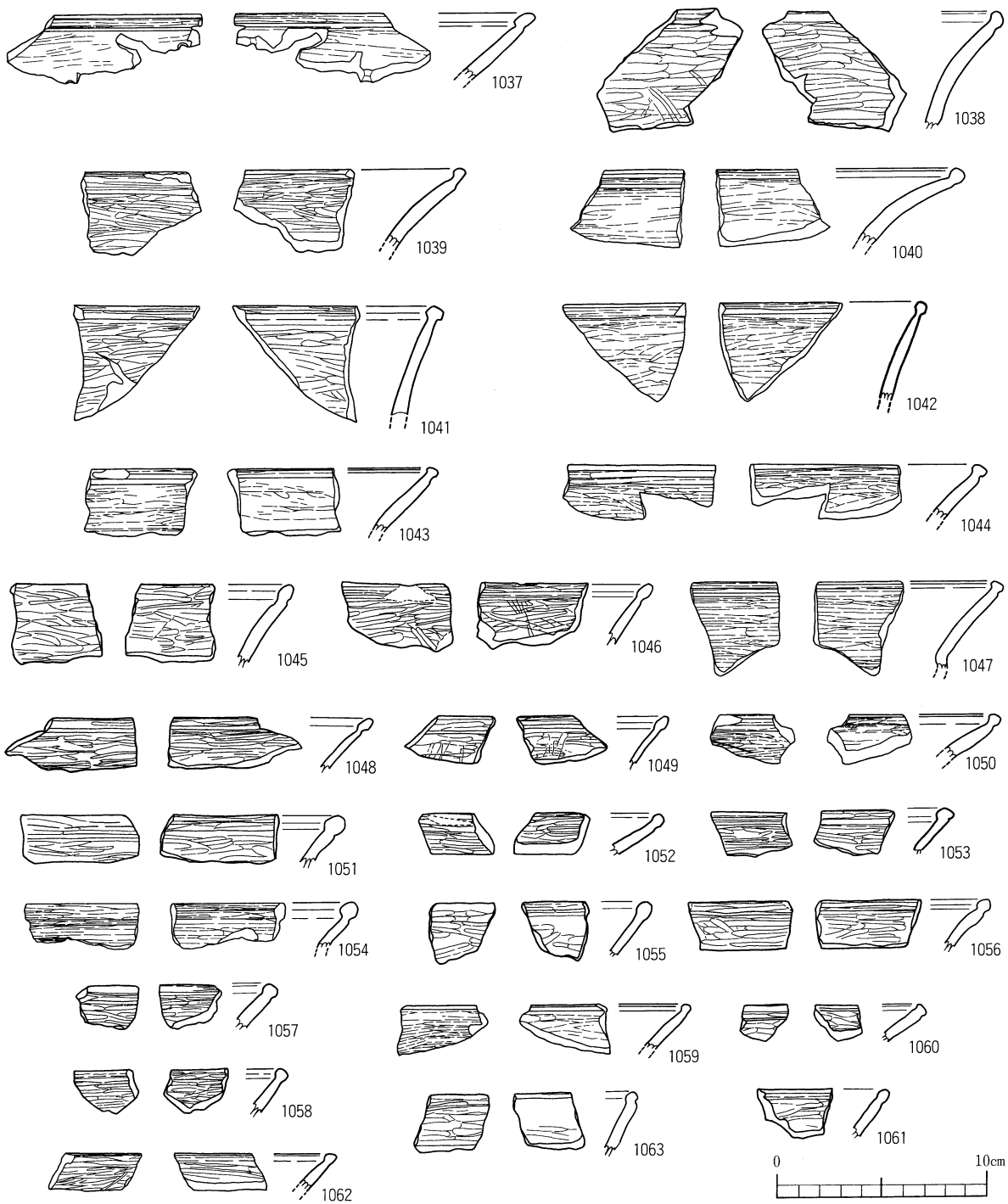

第94図 縄文土器（晩期）実測図64（1037～1063）

浅鉢D（第93図1032～1036）

胴部から口縁部にかけて丸みをもちながら立ちあがるものである。

浅鉢E（第98図1109～1121，第99図1122～1129，第100図1130～1160，第101図1161～1183，第102図1184～1196）

口縁の外反は小さく胴部は丸く，稜線をもたない。底部は丸い。調整はヘラミガキである。口縁

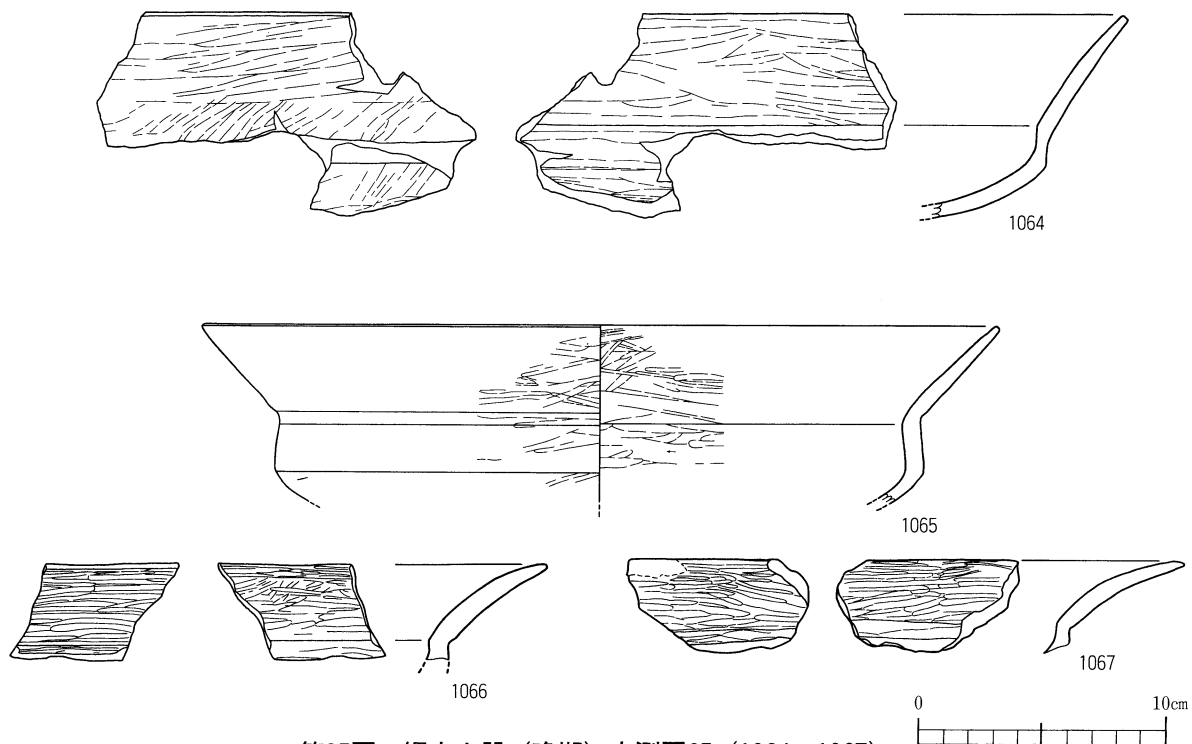

第95図 縄文土器（晩期）実測図65（1064～1067）

は大きく外反するものと胴部上端で鋭角的に屈曲（内面に稜）し、短い口縁がつくものがある。

**浅鉢F**（第88図914～916，第102図1198～1202，1204，1205）

胴部から口縁にかけて内弯するものである。調整はヘラミガキである。1198～1200は口縁端部内側に段をもつ。1201，1202は口縁端部を丸くつくる。

**浅鉢G**（第103図1210～1221）

口縁部は内傾し，胴部との境で稜をなすものである。口縁端部を外反させるものと，外反ぎみにたちあがるものがある。

**その他の浅鉢**（第88図905～919，第102図1197，1203，1206～1209）

905～907は深鉢Aの小型品と思われる形態をなすものである。906は底部がやや丸みをもち，ヘラミガキで調整する。908の底部は丸みをもち，胴部で屈曲し，やや内弯ぎみの口縁をもつ浅鉢である。909，913は丸みをもつ底部で，胴部との境目に稜をもち，胴部からまっすぐ開く口縁部をもつ。910～912もまっすぐ開く口縁であるが器壁がやや厚く，器面調整もナデ，工具ナデ，ヘラミガキがある。917，918は丸みをもつ胴部で，外反ぎみの口縁部をもつものである。919は胴部と口縁の境を肥厚させ口縁端部が外反するものである。1197は胴部下半に沈線を巡らすものである。1203，1206，1207はまっすぐ開く口縁で端部が内弯するものである。1208は口縁端部外面を丸く肥厚させるもの，1209は波状口縁でまっすぐ開くものである。

**壺形土器**（第103図1222・1223）

1222は胴部から口縁にかけ内弯し，端部付近でやや外反ぎみの口縁で，内外ともにヘラミガキがほどこされる壺である。1223は外反ぎみに内傾するもので，調整はナデである。煤が付着している。

**リボン状突起を有す深鉢**（第104図1224～1226，第105図1227～1237，1239，1240，1242～1244）

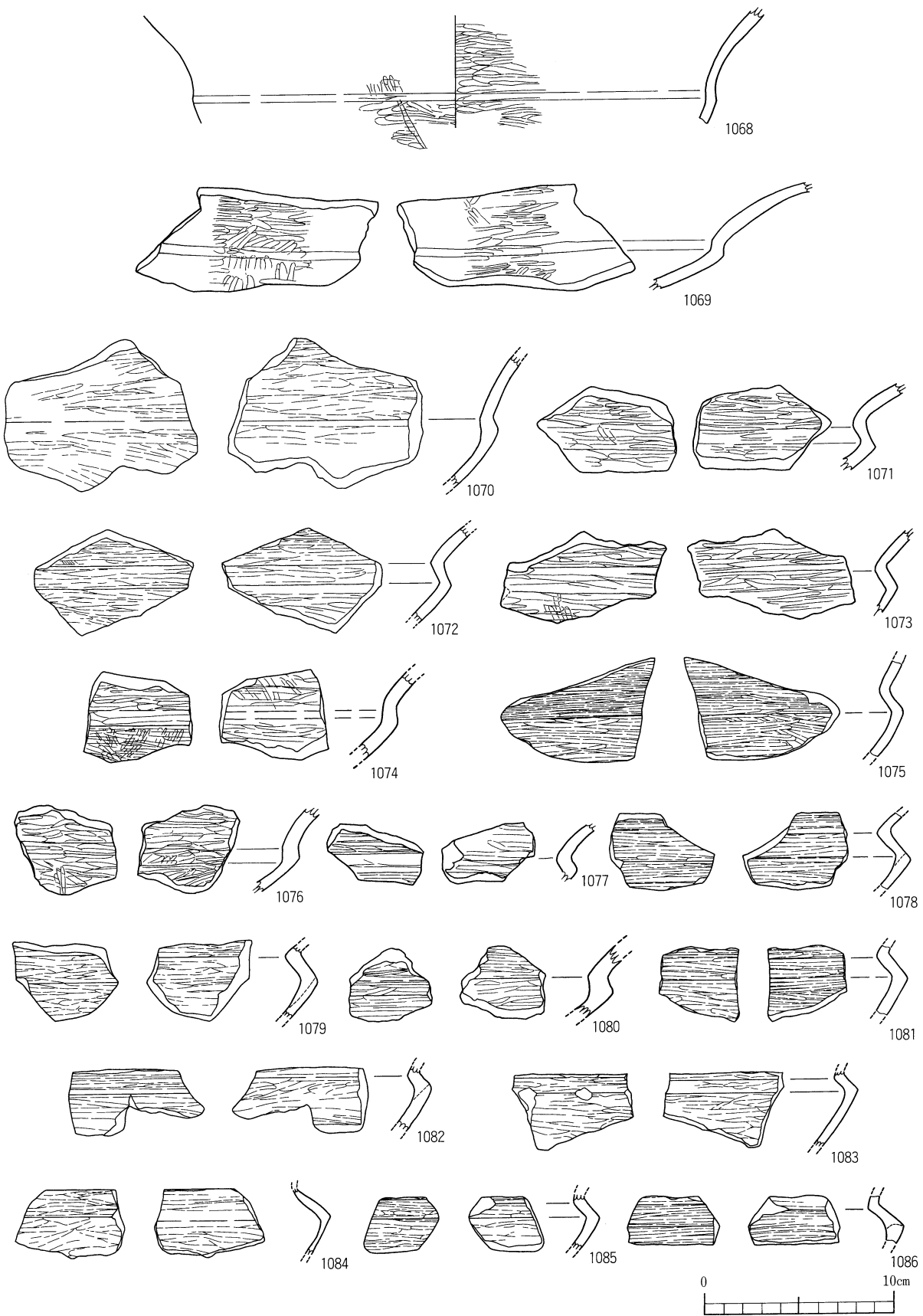

第96図 縄文土器（晩期）実測図66（1068～1086）

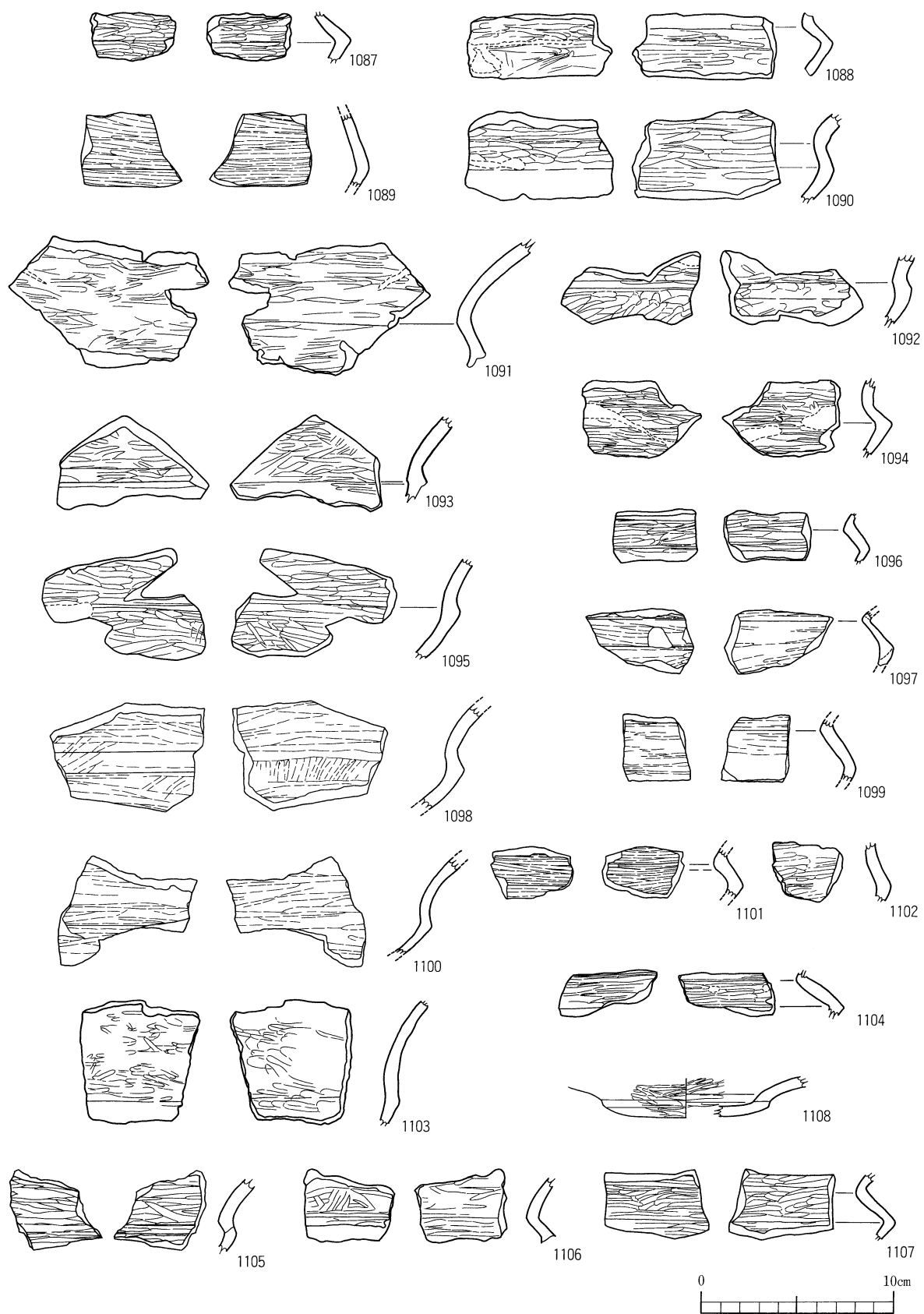

第97図 縄文土器 (晩期) 実測図67 (1087~1108)

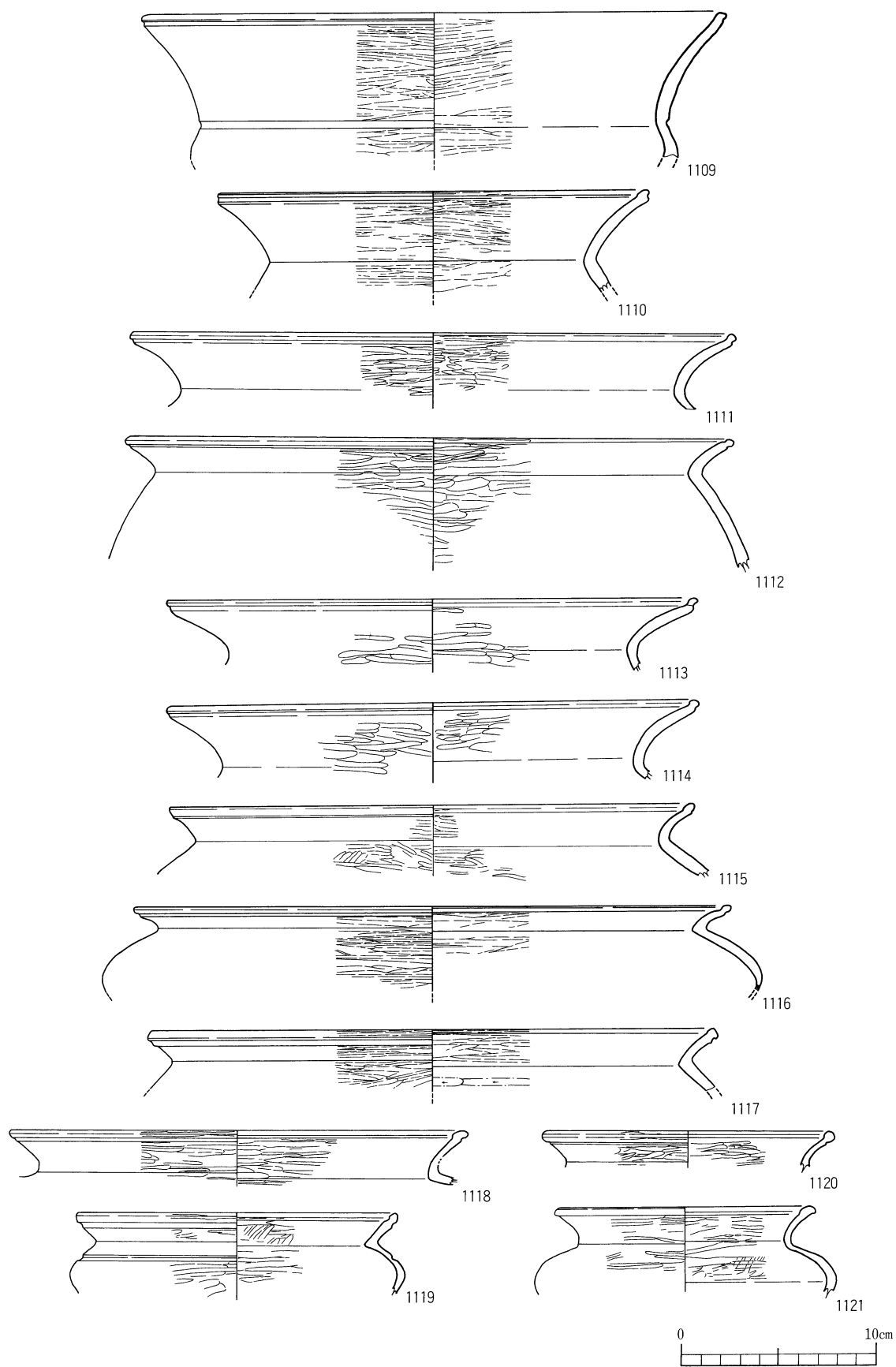

第98図 縄文土器（晩期）実測図68（1109～1121）

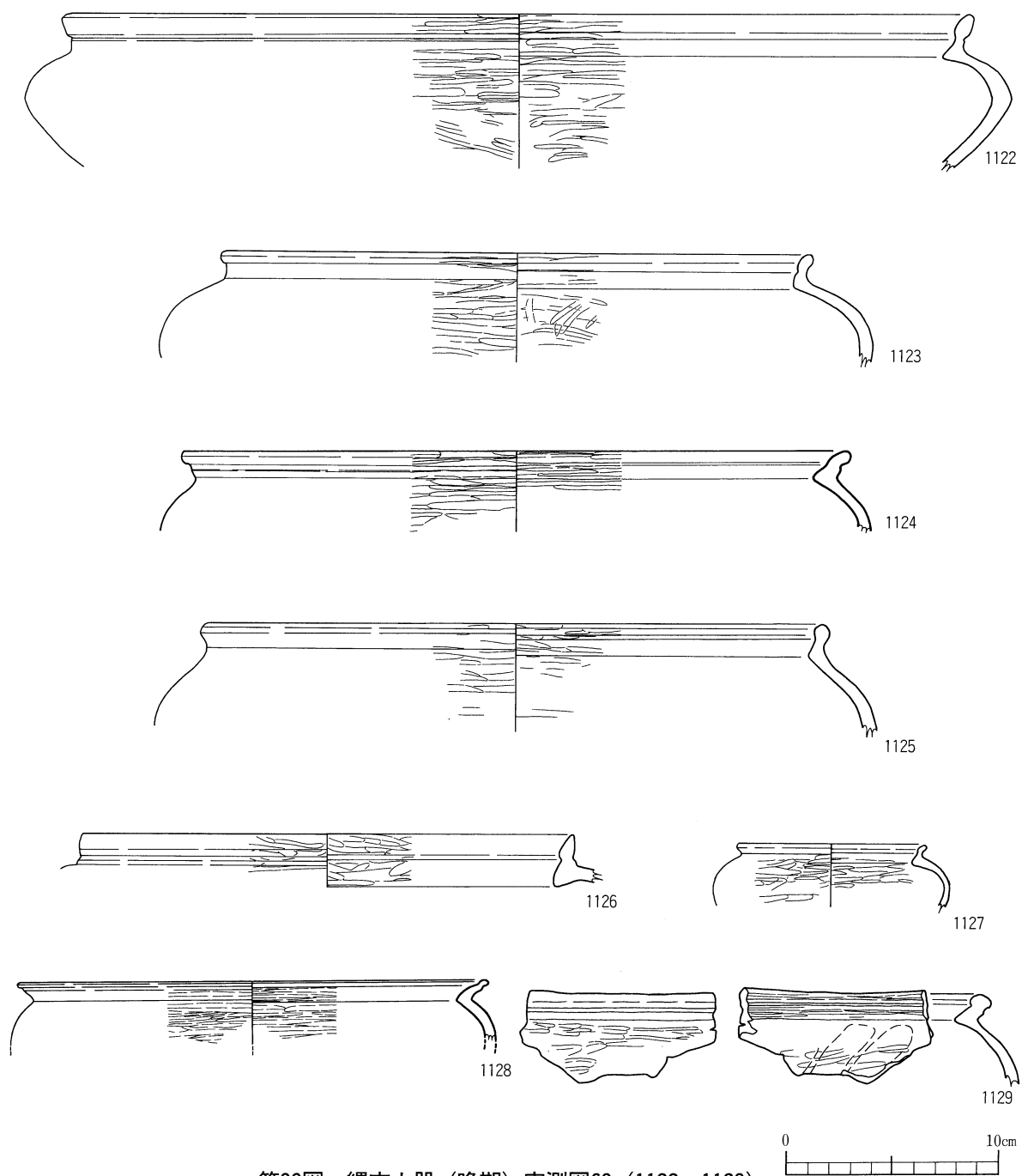

第99図 縄文土器（晩期）実測図69（1122～1129）

深鉢Bの胴部と口縁の境目にリボン状突起をつけるものである。1224は波状口縁をなす。1228はリボン状突起に縦方向の刻みをつけている。1232は橋状を呈する。1235は口唇部にもリボン状突起をつける。

**リボン状突起を有す浅鉢（第107図1269， 1271～1275）**

底部，胴部，口縁の境界に明瞭な稜をもつ浅鉢で，胴部と口縁の境目付近にリボン状突起をつけるものである。

**嘴状突起を有す深鉢（第105図1245， 第106図1250～1263）**



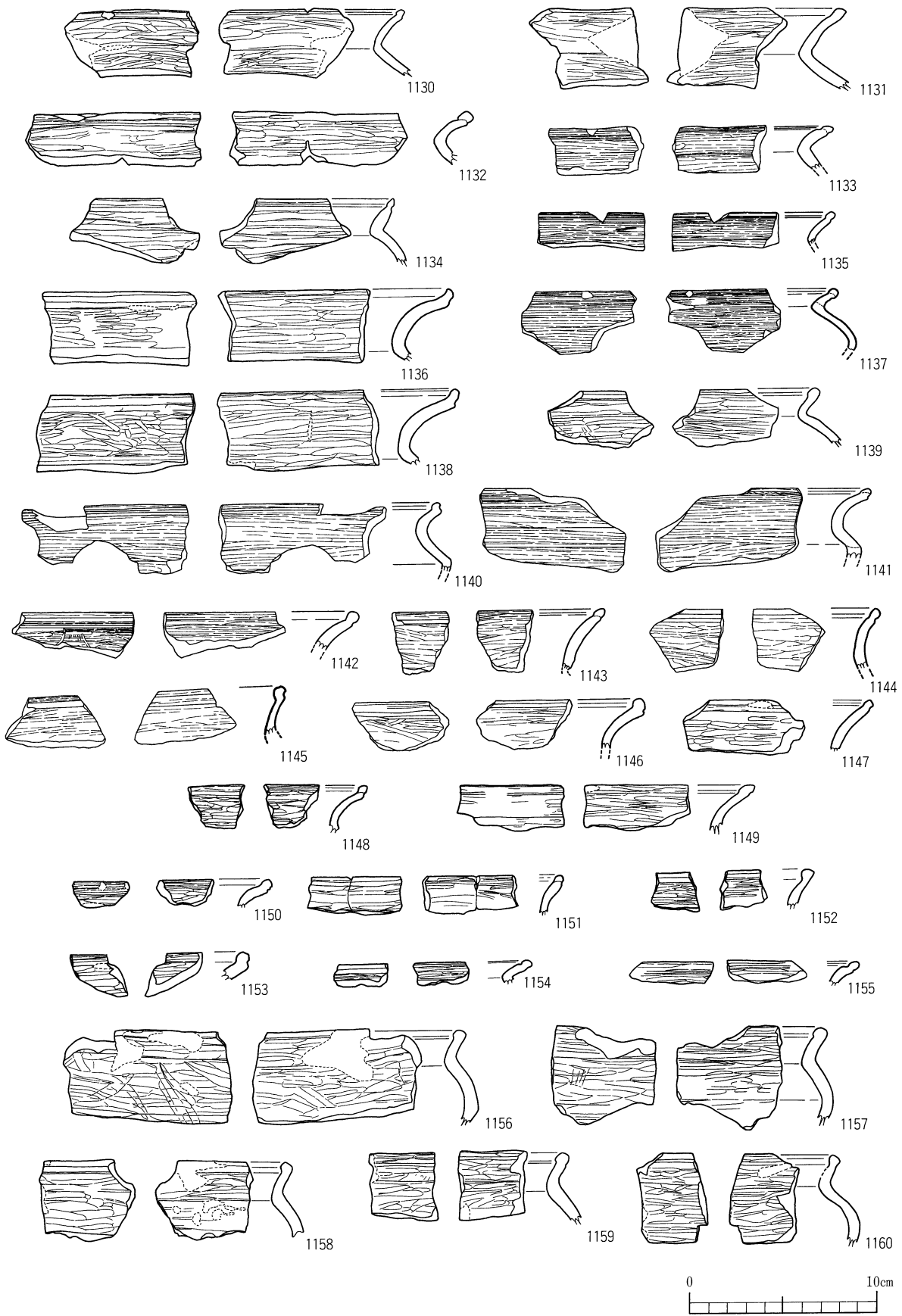

第100図 縄文土器（晩期）実測図70（1130～1160）

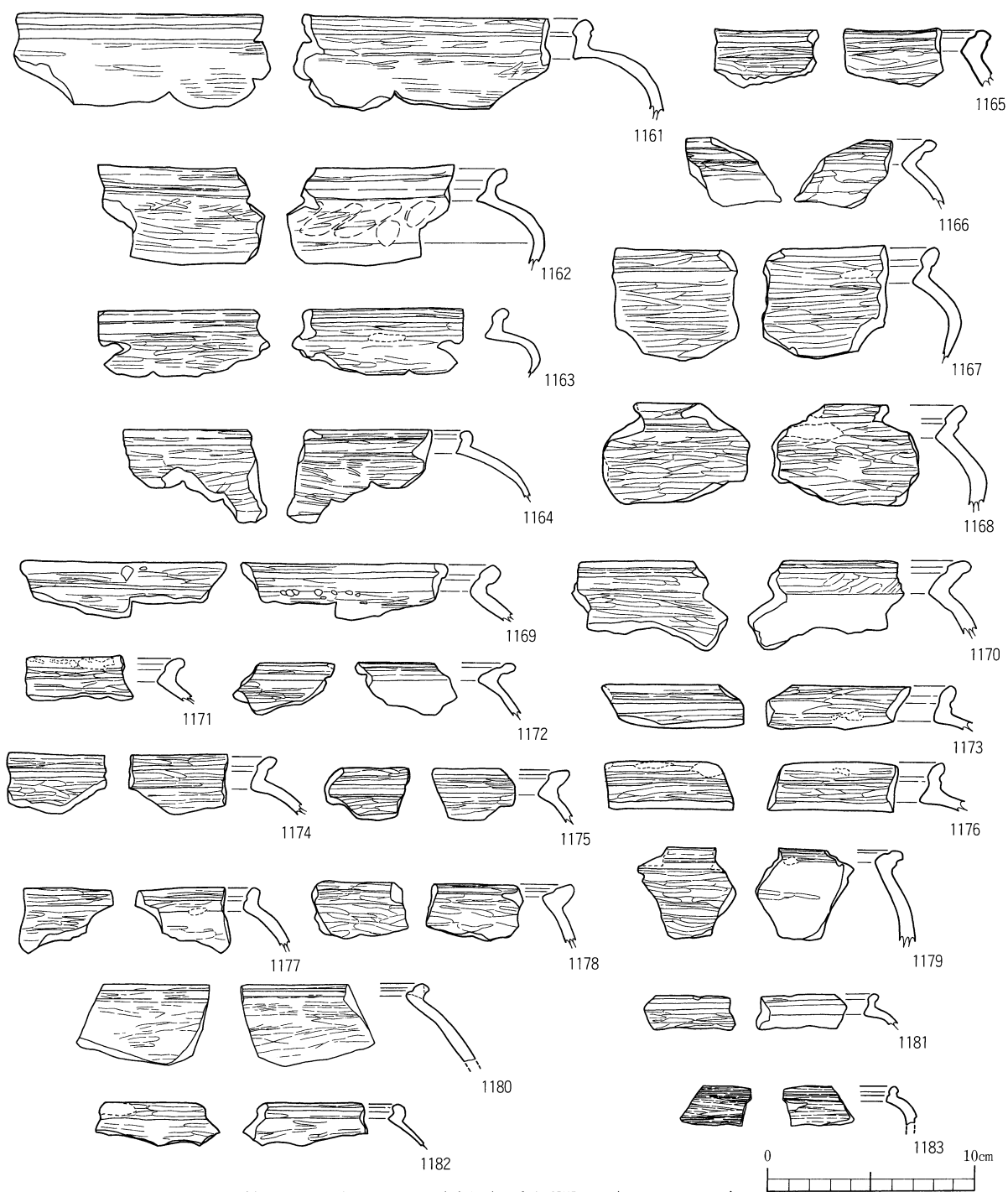

第101図 縄文土器（晩期）実測図71（1161～1183）

口唇部に嘴状の突起を有するものである。1250は鉢であるが、2連続してつけるものである。1259は内傾する口縁をなすもの、1260～1263は外反する口縁をもつ深鉢である。

**嘴状突起を有す浅鉢（第107図1264～1270）**

1264は波状口縁で頂部を刻み、さらに嘴状突起をつけるものである。1267、1268は同一個体である。波状口縁で頂部の両脇に突起をつける。また口縁と胴部の境目に断面三角形の突帯を巡らす。1269、1270は内傾する口縁をなすものである。

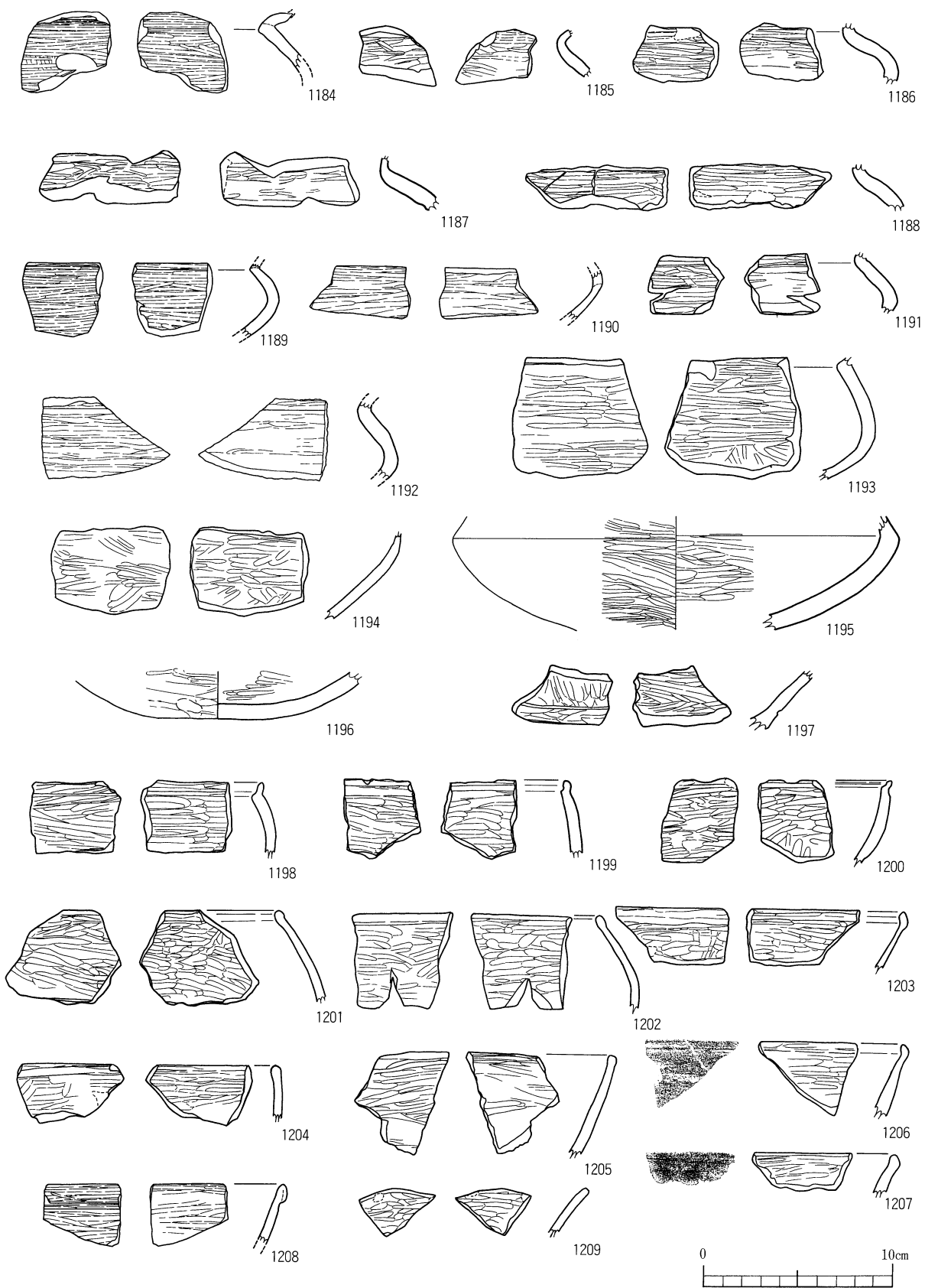

第102図 縄文土器（晩期）実測図72（1184～1209）

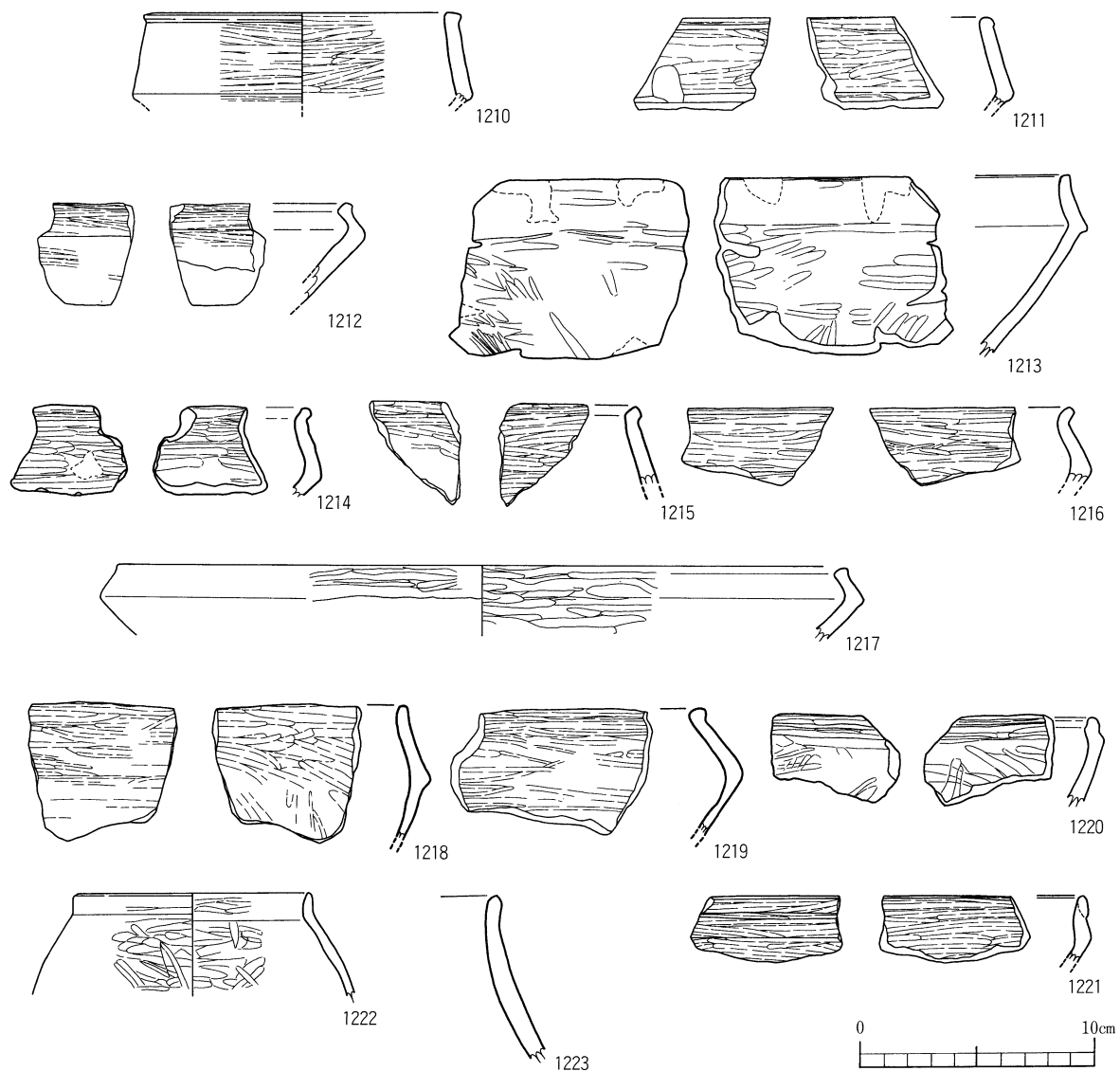

第103図 縄文土器（晩期）実測図73（1210～1223）

**胴部に文様を施すもの（第106図1246～1249）**

1246～1248は突帯風に貼り付けることにより、弧状の文様を施している深鉢である。1249は沈線で弧状文を描いている。

**穿孔のある深鉢（第107図1276～1281）**

いわゆる補修孔とよばれるもので、口縁部につけるものが多いが、胴部に数カ所つける1279のようなものもある。

**穿孔のある鉢（第108図1282～1285, 1303）**

いずれも口縁部の端部寄りに穿孔が穿たれているものである。

**穿孔のある浅鉢（第108図1286～1302, 1304）**

浅鉢C, Eの口縁部に穿孔があるものが多いが、胴部にみられるものもある。また、3カ所つけるもの、貫通しないものがある。

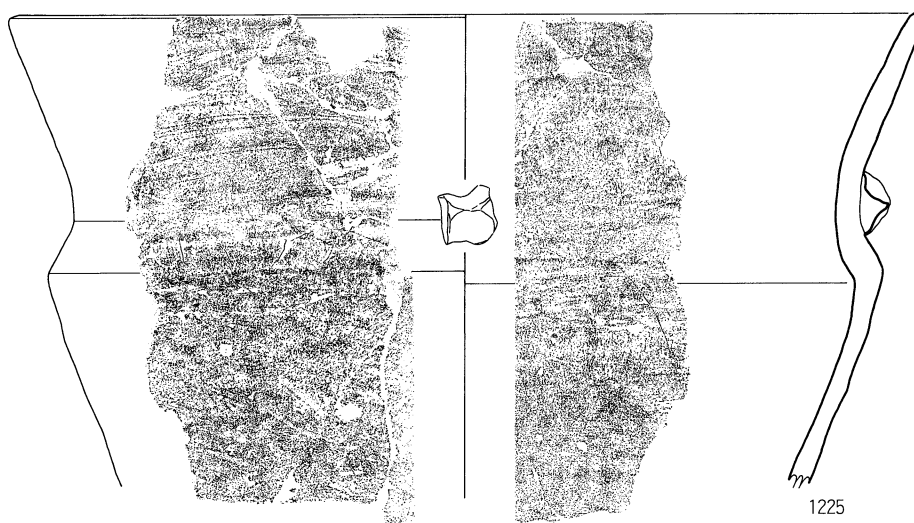
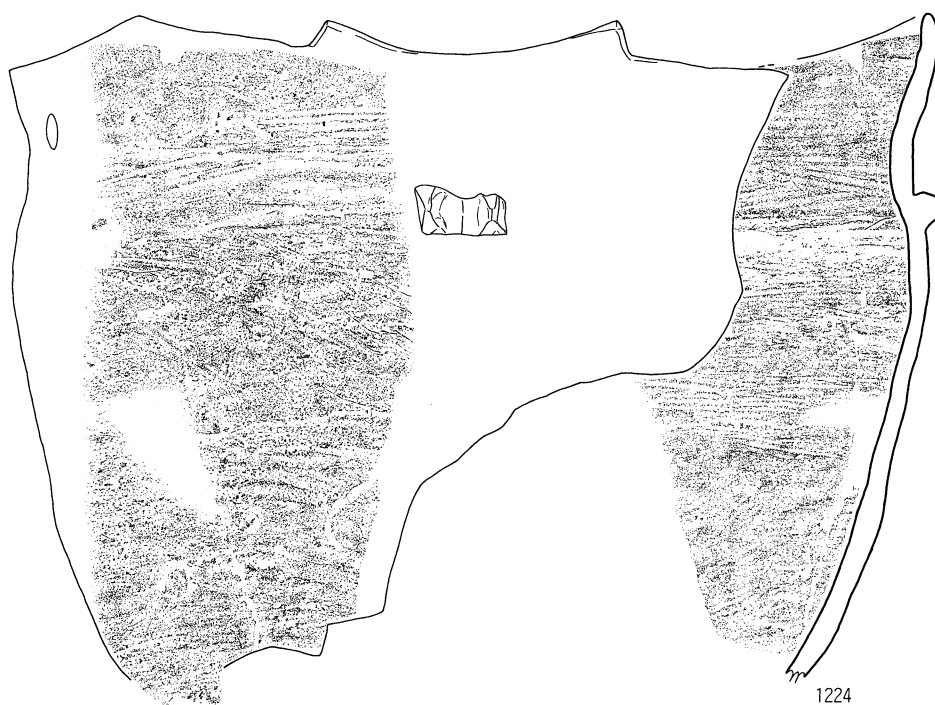

第104図 縄文土器（晩期）実測図74（1224～1226）

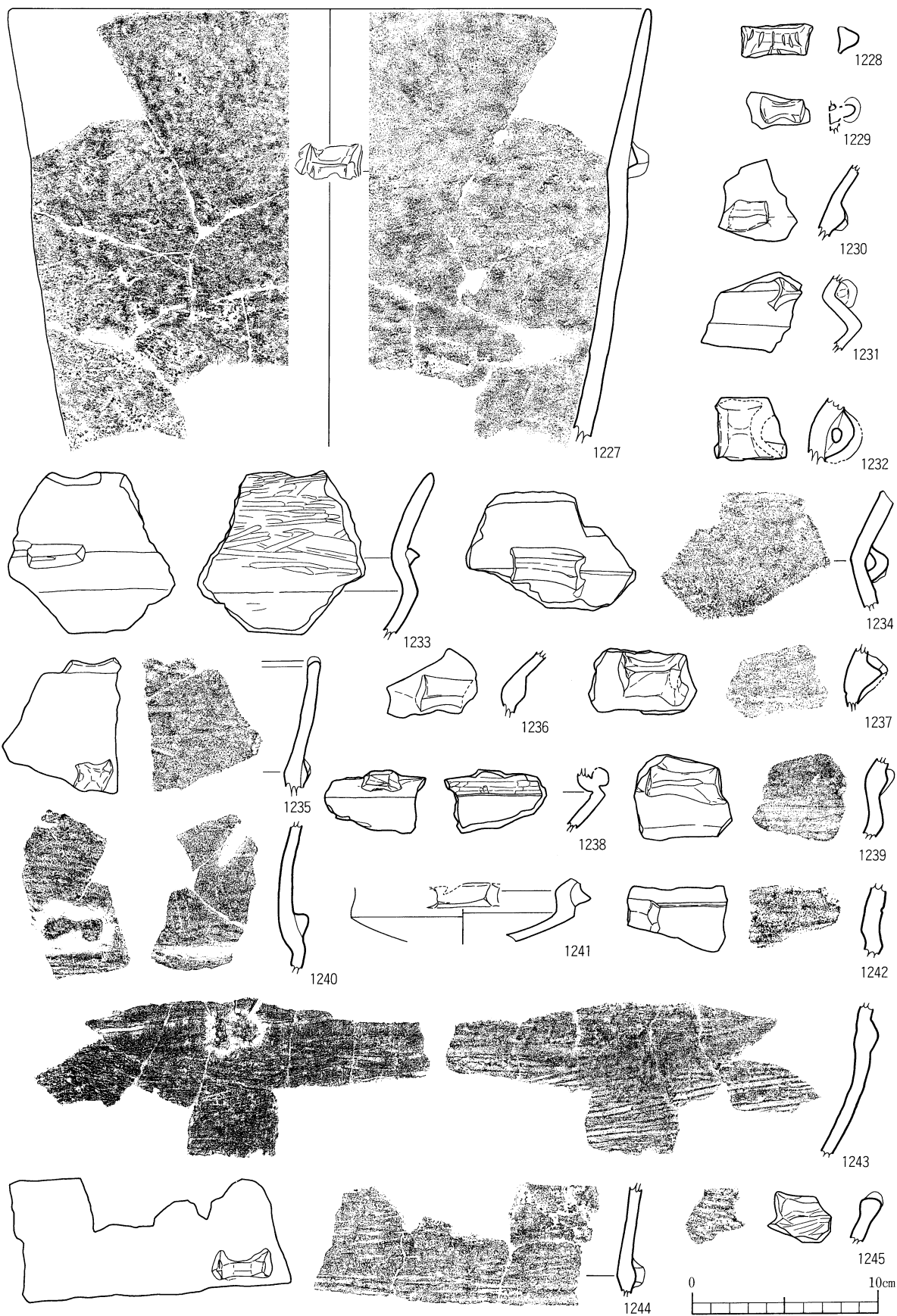

第105図 縄文土器（晚期）実測図75（1227～1245）

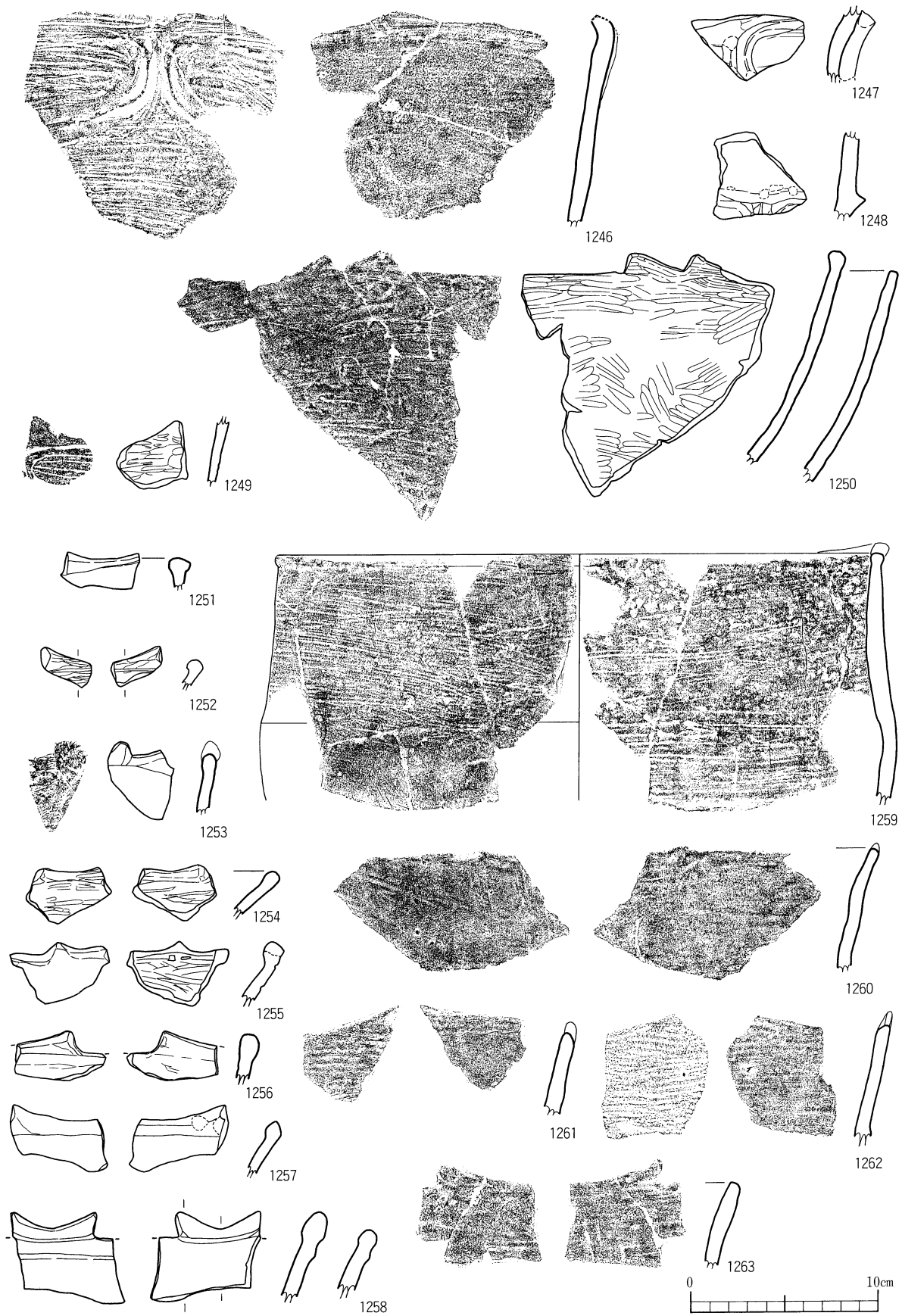

第106図 縄文土器（晩期）実測図76（1246～1263）

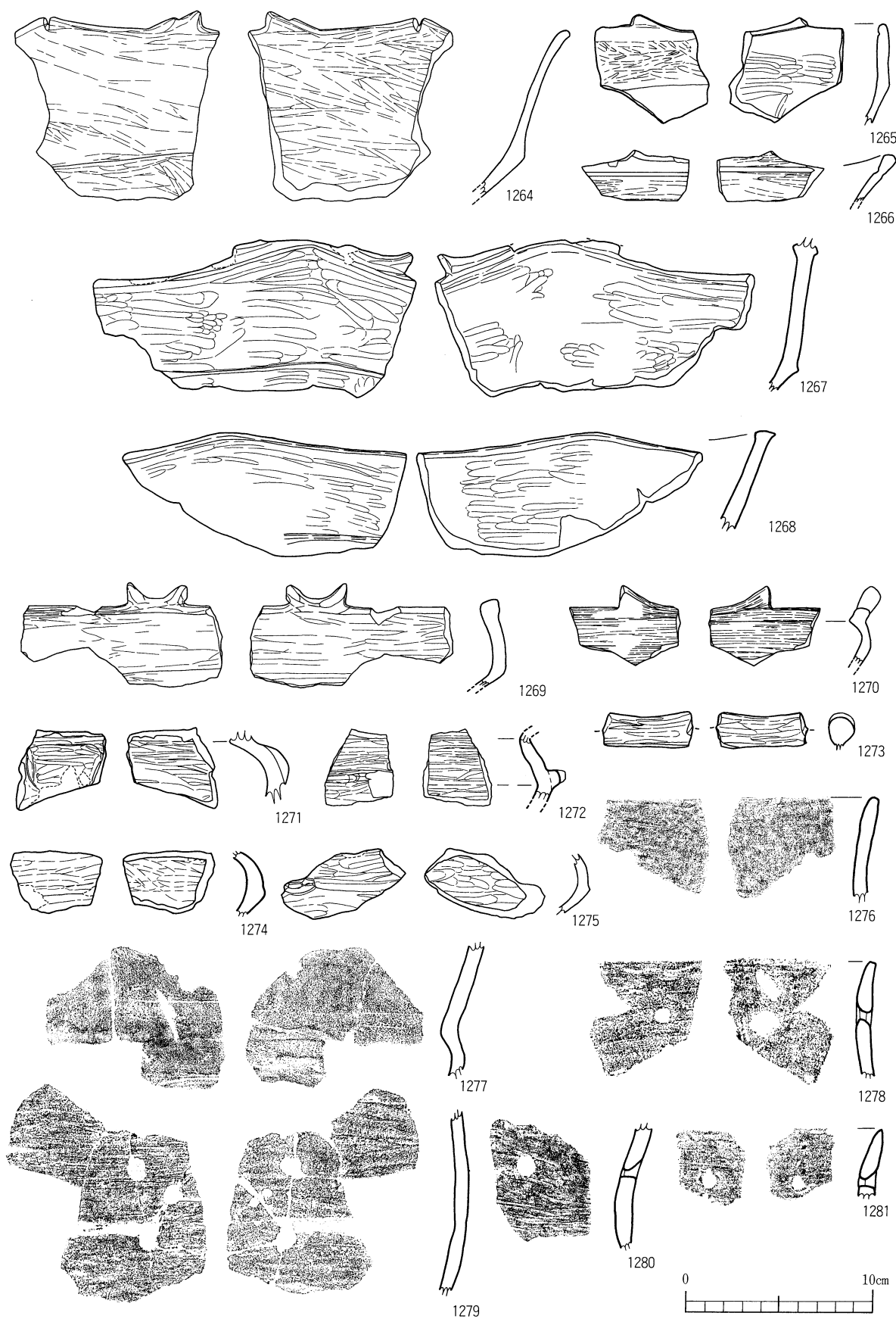

第107図 縄文土器（晩期）実測図77（1264～1281）



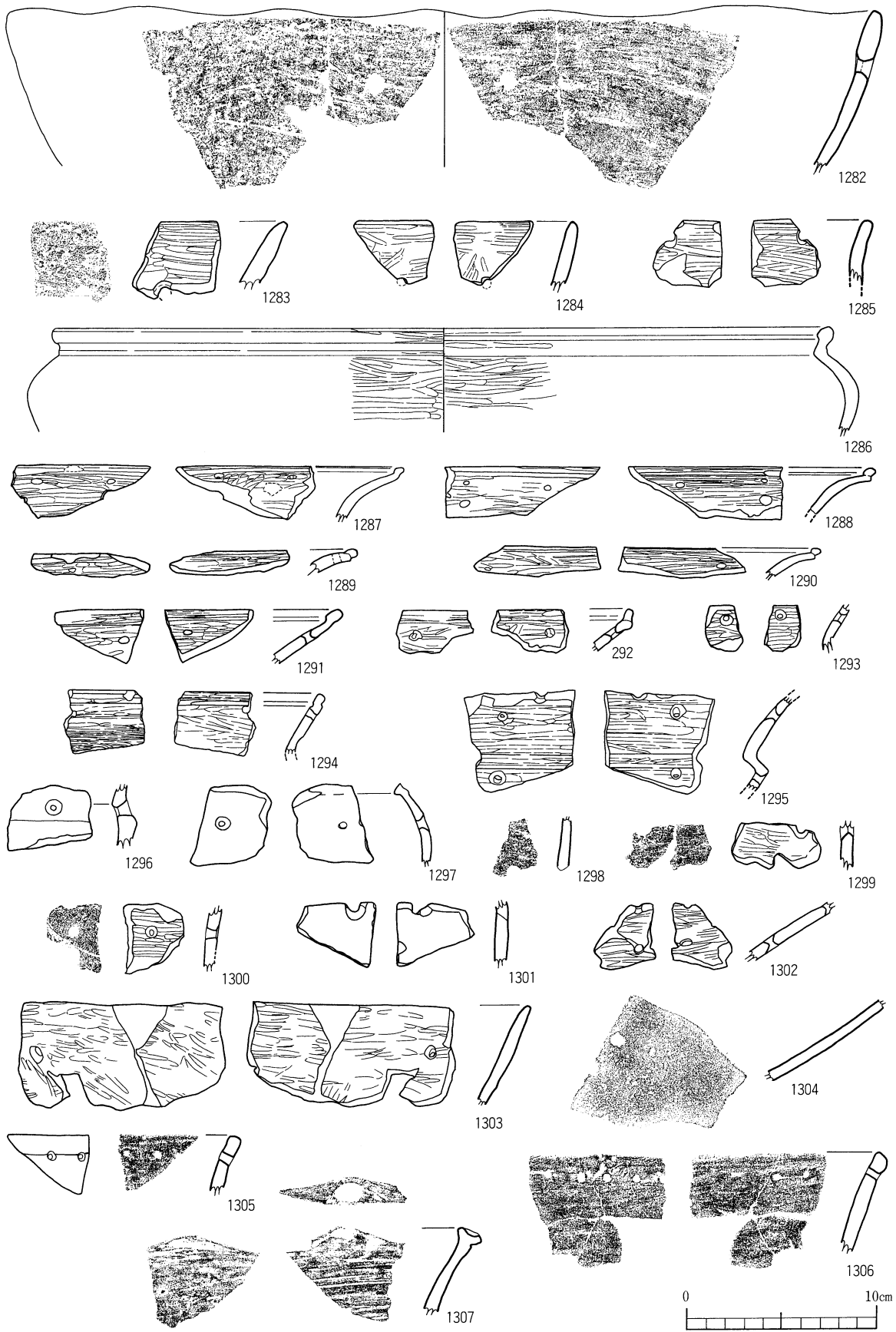

第108図 縄文土器（晩期）実測図78（1282～1307）

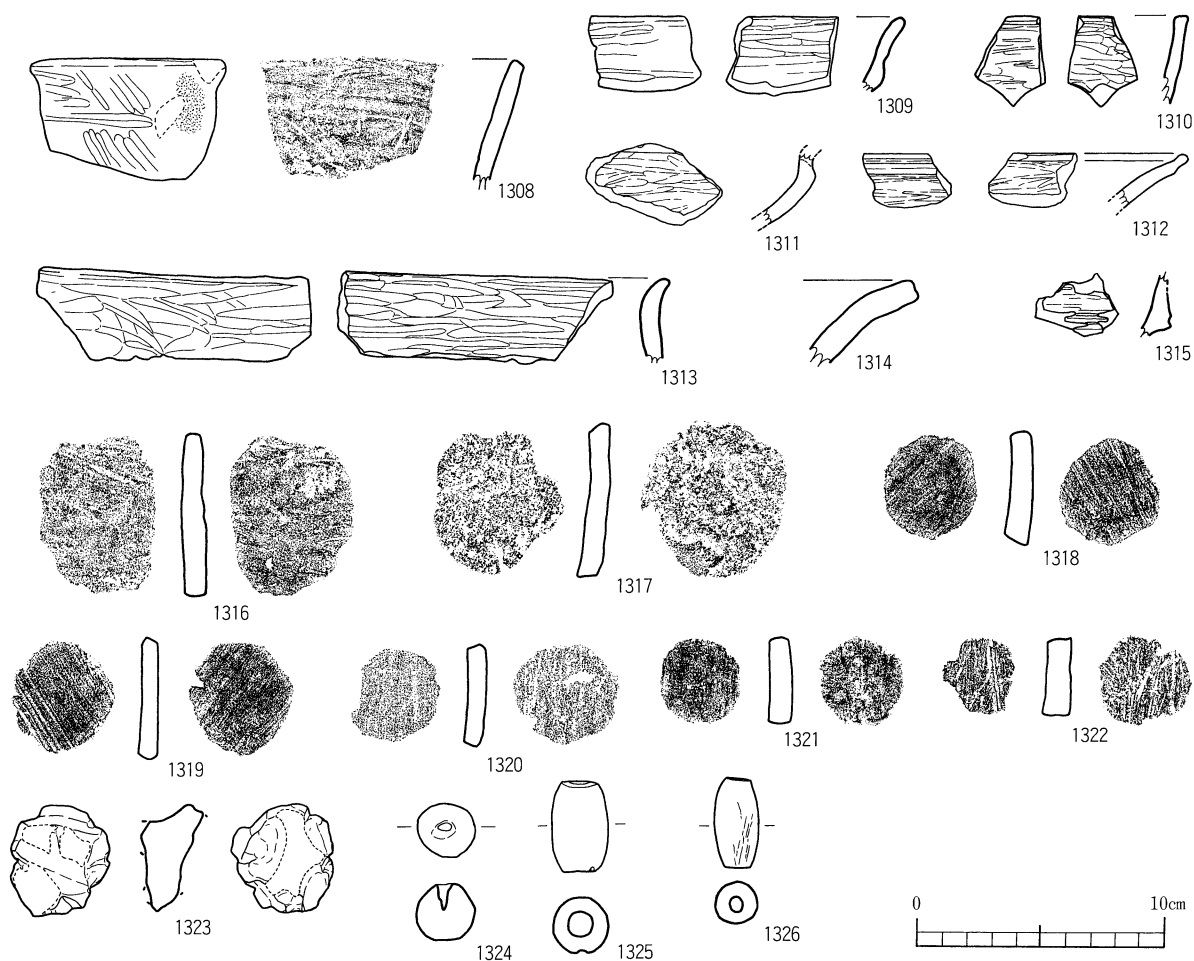

第109図 縄文土器（晩期）実測図79・土製品実測図（1308～1326）

#### 赤色顔料を塗られた土器（第109図1308～1315）

1308は鉢の口縁外面に赤色顔料が付着している。1309～1312は浅鉢で1309～1311はわずかに付着が確認されるもの、1312は全面に塗られているものである。1313は内傾する口縁で端部が外反する鉢でわずかに付着が確認される。1314は壺の口縁で端部周辺で帯状に顔料が塗られている。1315は胴部に沈線が巡る鉢でわずかに顔料が確認される。

#### 土製品

##### 円盤形土製品（第109図1316～1322）

土器片を加工し、円盤状に仕上げたもので7点出土した。長さ3～6cm程度のものである。

##### 不明土製品（第109図1323）

欠損が著しく全容は不明であるが、表裏とも指頭圧痕が認められる。

##### 球状土製品（第109図1324）

2.5cm程の球に串状の工具で穴を穿っているものである。機能は不明である。

##### 管状土錘（第109図1325・1326）

長さ3.5cm程度の丁寧な作りをした管状土錘である。縄文時代の所産ではないかもしれないが、層位や出土状況から本分冊に記載した。

### 第3節 石器

石器は石鏃・石匙・楔形石器・スクレイパー・石錐・異形石器・使用痕のある剥片・石核・磨製石斧・打製石斧・扁平打製石斧・礫石器・円盤形石器・石錘・小型磨石・敲石・磨石・石皿等多種に及ぶものが出土している。

#### (1) 石鏃 (第110, 111図)

石鏃は打製石鏃のみである。遺物包含層より出土したものは、凶化した60点である。石材は黒曜石・チャート・頁岩・安山岩等である。基部形状により大きく4類に区別される。

I類(1~15)は、平基もしくは平基に近いもので、正三角形を呈するもの(1~6・11・12)、二等辺三角形を呈するもの(7~10)、五角形を呈するもの(13~15)に細分される。

II類(16~27)は、基部の挟りが浅いもので、正三角形を呈するもの(16・17)、二等辺三角形を呈するもの(18~20)、五角形を呈するもの(21~27)に細分される。

III類(28~41)は、基部の挟りがII類よりわずかに深いものである。逆V字状を呈するものもある。二等辺三角形を呈するもの(28~38)、五角形を呈するもの(39~41)に細分される。また、32は表面・裏面共に剥片の状態を残すもので剥片鏃と思われる。

IV類(42~58)は基部の挟りが深いもので、逆U字状を呈するものもある。正三角形を呈するもの(42)、二等辺三角形を呈するもの(45~48)、五角形を呈するもの(43・44・49~56)に細分される。

#### (2) 石匙 (第112図)

石匙は7点が出土している。石材は黒曜石・チャート・頁岩である。61は丁寧な交互剥離により刃部を形成している。62は横長剥片を素材とし、片側からの剥離で刃部を形成する。63は交互剥離が施されるものである。64・65は刃部が明瞭でないもの、66・67は交互剥離により刃部を形成するものである。

#### (3) 楔形石器 (第113図)

楔形石器は2点が出土している。石材はチャート・タンパク石である。いずれも丁寧な交互剥離が施されるものである。68はほぼ方形で作業部は上下共に平坦である。69は上部作業部がほぼ平坦で、下部は丸味をもつものである。

#### (4) スクレイパー (第113, 114図)

スクレイパーは7点が出土している。石材はチャート・黒曜石・安山岩である。いずれも交互剥離により刃部を形成するものである。70は剥片を利用し、一辺に二次加工を施し刃部としたものである。75・76は横長の剥片を素材としたもので刃部が弧状になるものである。

#### (5) 石錐 (第114図)

77は断面三角形のやや厚めの素材を使用し、両面からの丁寧な交互剥離で錐部を形成するものである。78は断面菱形の素材を使用し、交互剥離により錐部を形成するものである。

#### (6) 異形石器 (第114図)

異形石器としたものは4点が出土している。79は黒曜石を素材とする小型の石器で、断面が菱形を呈する。両面からの丁寧な交互剥離が施される。80・81は一見石匙を思わせるものであるが、つまみを有するものである。80は縦長剥片を素材としたものである。81は両面からの丁寧な交互剥離が

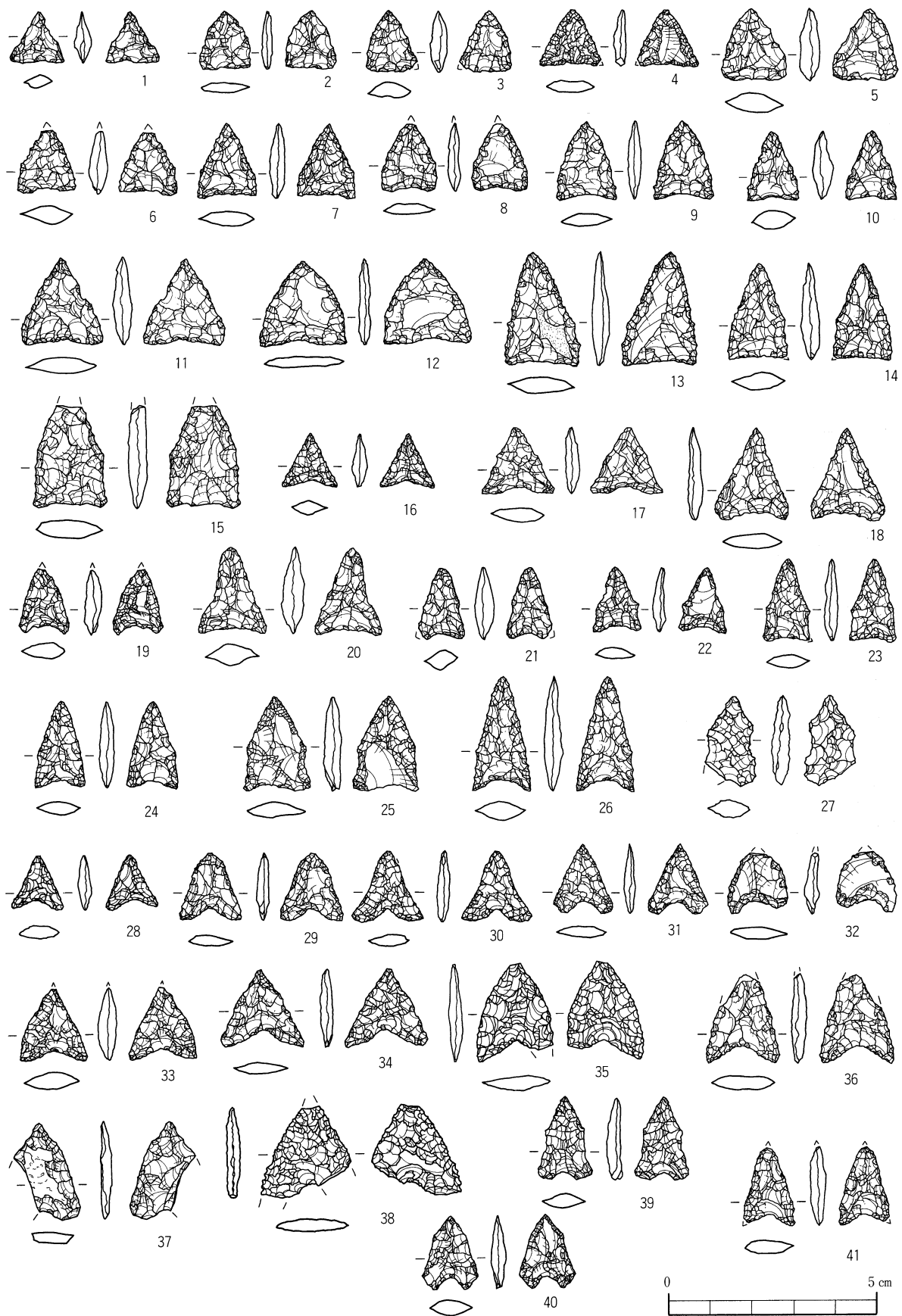

第110图 石器实测图1 石鏃 (1~41)

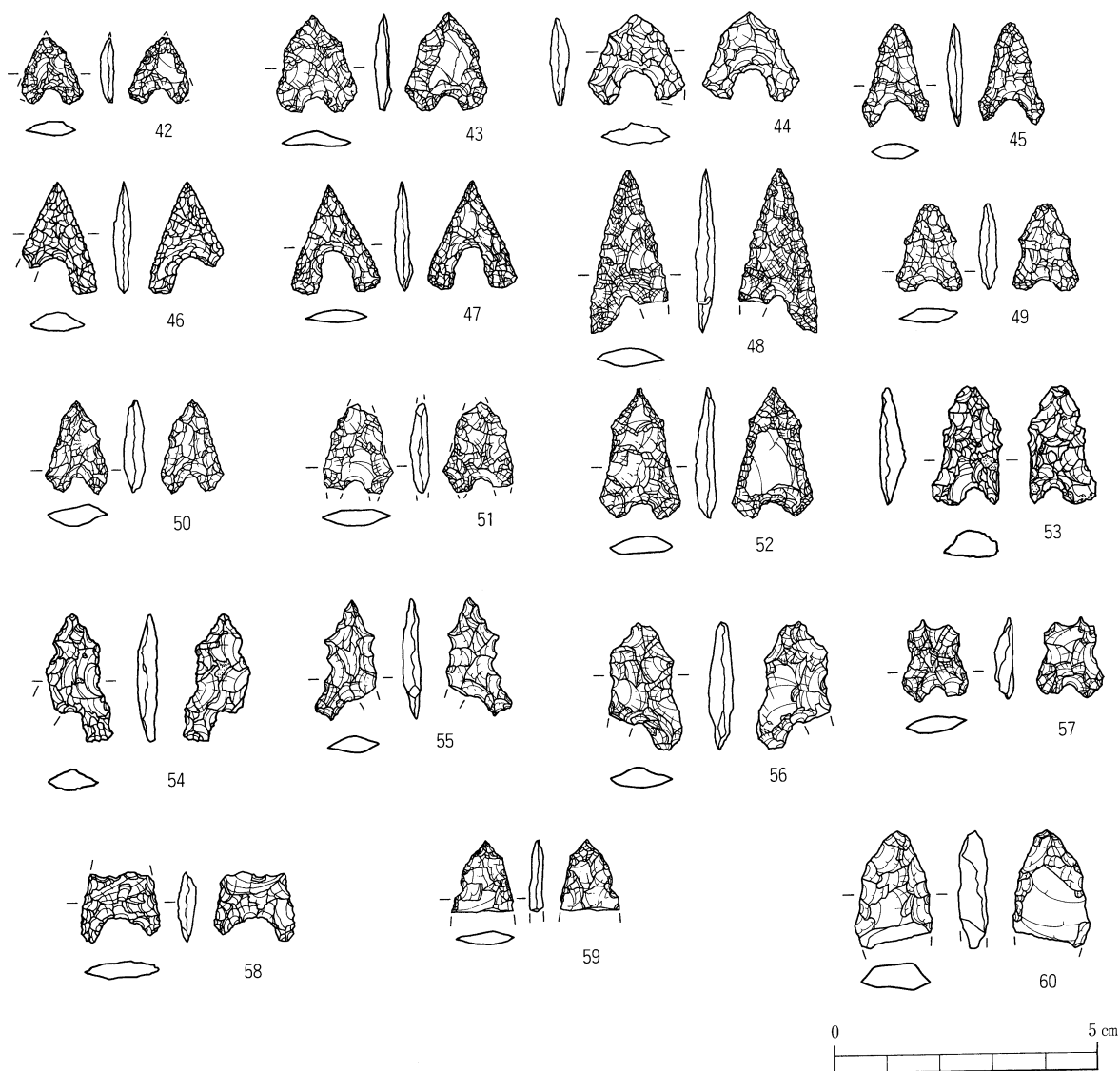

第111図 石器実測図2 石鏃 (42~60)

施される。82は扁平な砂岩の礫を磨き、さらに擦り切ることでえぐりを入れ、男根状に仕上げている。出土区がG-15区で周辺に共伴関係を示すような資料もないことから、時期も明確ではない。

(7) 使用痕のある剥片 (第115図)

使用痕のある剥片は9点が出土している。石材はすべて黒曜石である。83を除いて全て縦長剥片である。83はつまみ状の抉りを有し、側縁に使用痕が認められるものである。84~91も側縁に使用痕が認められるもので、86と91は自然面を残すものである。

(8) 石核 (第115, 116図)

石核は7点が出土している。石材は黒曜石であるが不純物を含む日東系のものと不純物を含まない腰岳産に類似したものがある。92は自然面の平坦面から剥離し、下面は平坦な剥離面を打面にして面を剥離し、打面と剥離面を転移している。93は平坦な剥離面を打面にして面側を剥離するもの。94は自然面・風化面のある礫の一端を剥離するもの。97は自然礫を使用するものである。平坦な自

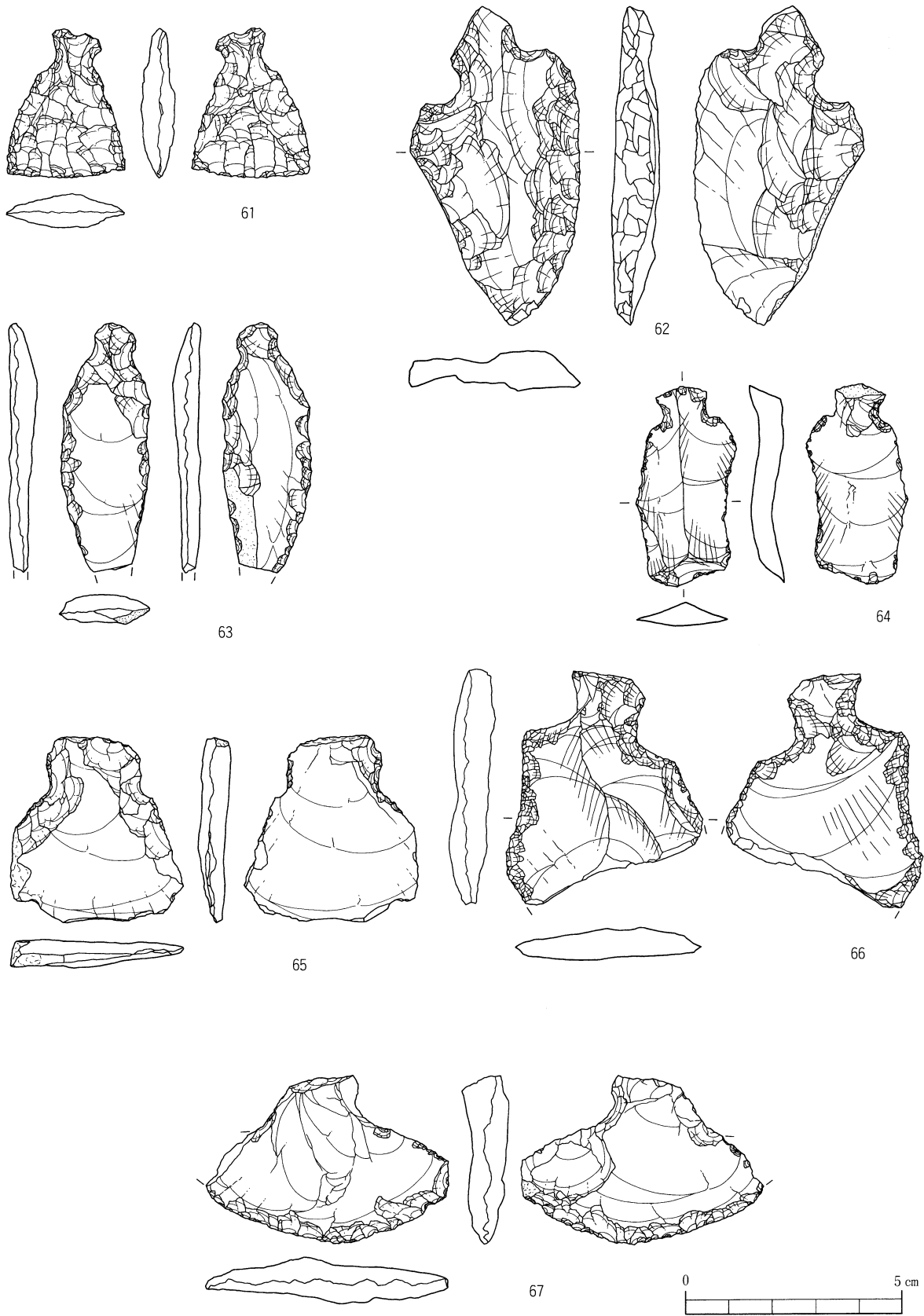

第112図 石器実測図3 石匙 (61~67)

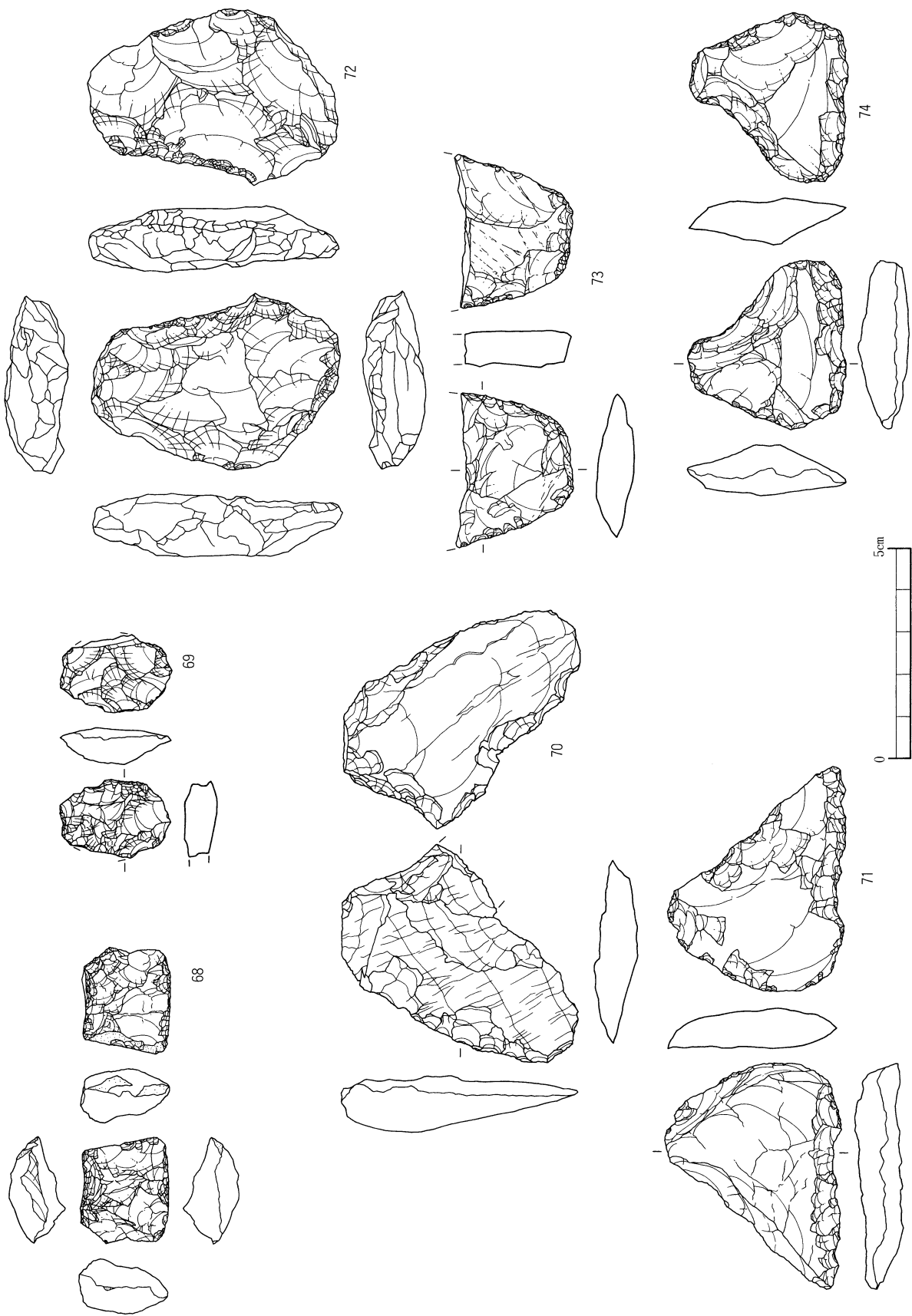

第113図 石器実測図4 スクレイパー (68~74)

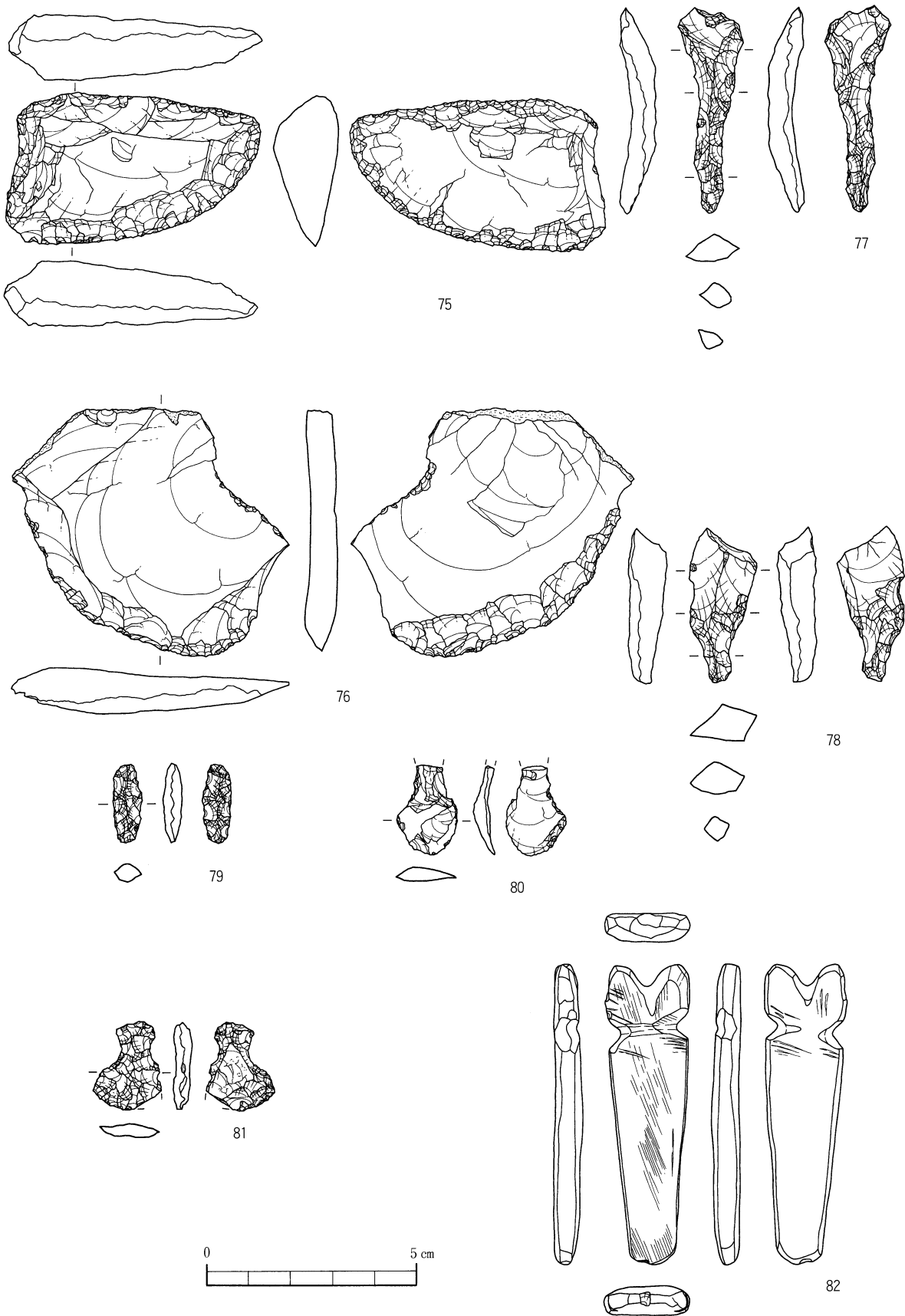

第114図 石器実測図5 スクレイパー，石錐，異形石器（75～82）





第115図 石器実測図6 使用痕のある剝片，石核（83～94）

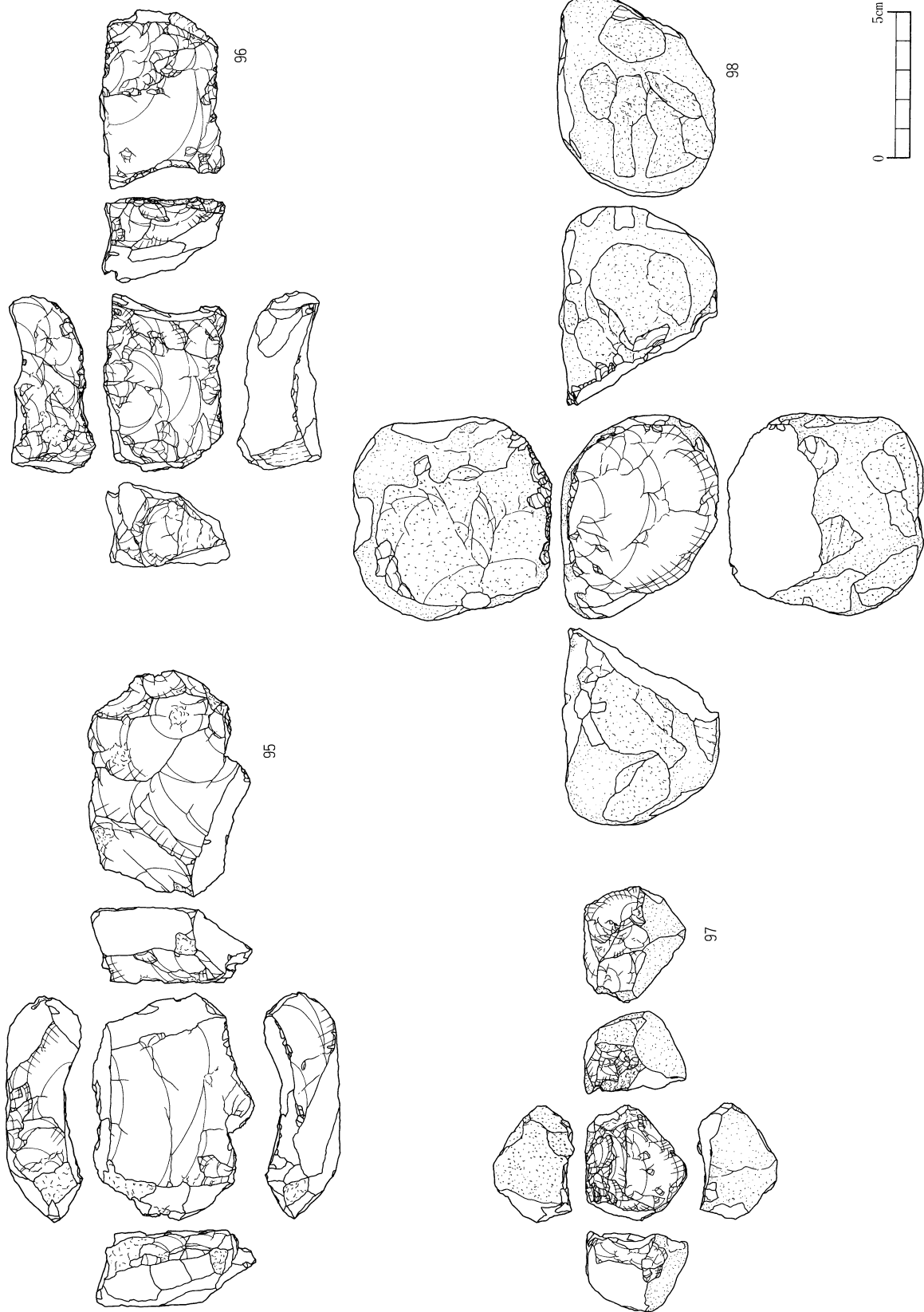

第116図 石器実測図7 石核 (95~98)

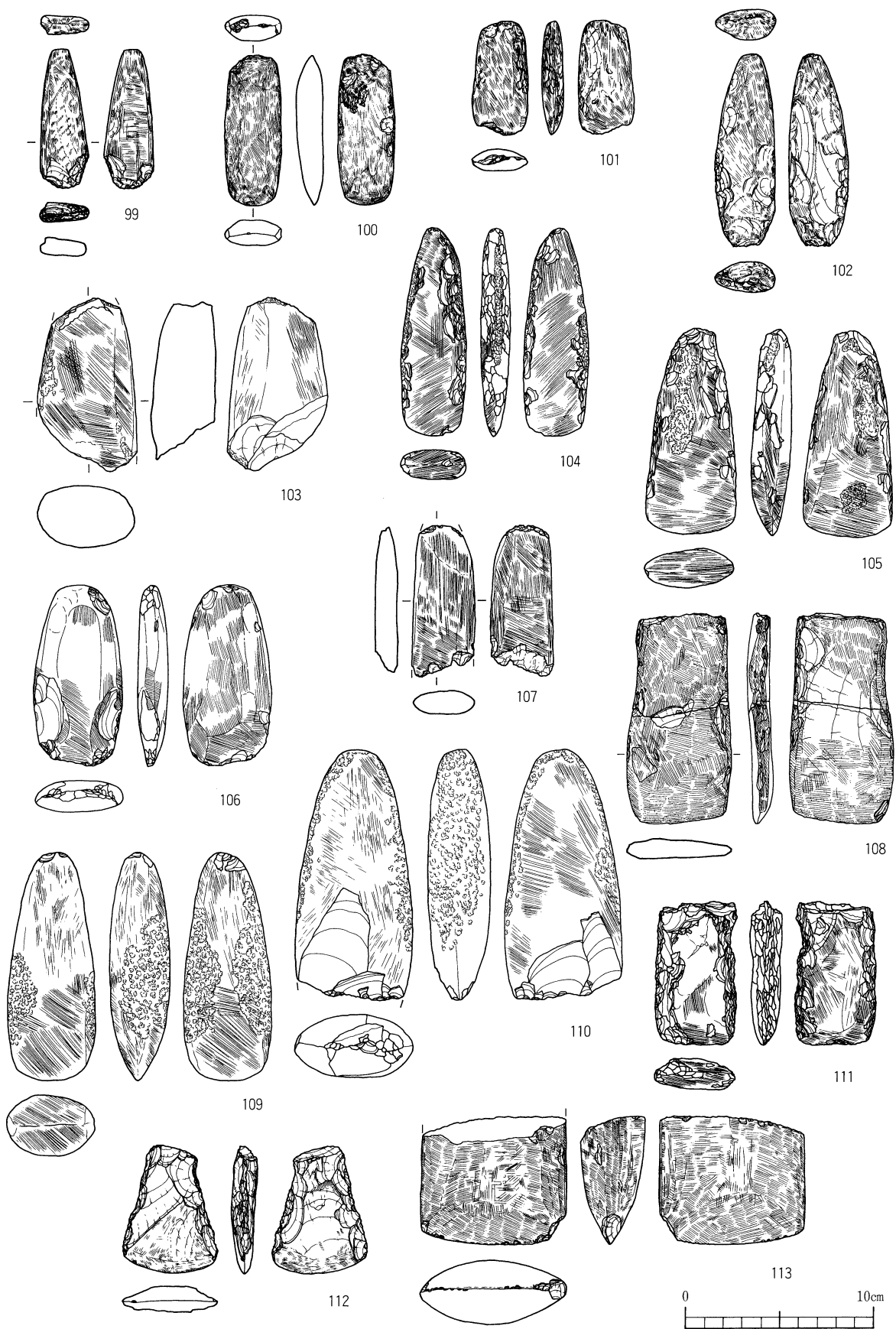

第117图 石器实测图8 磨製石斧 (99~113)

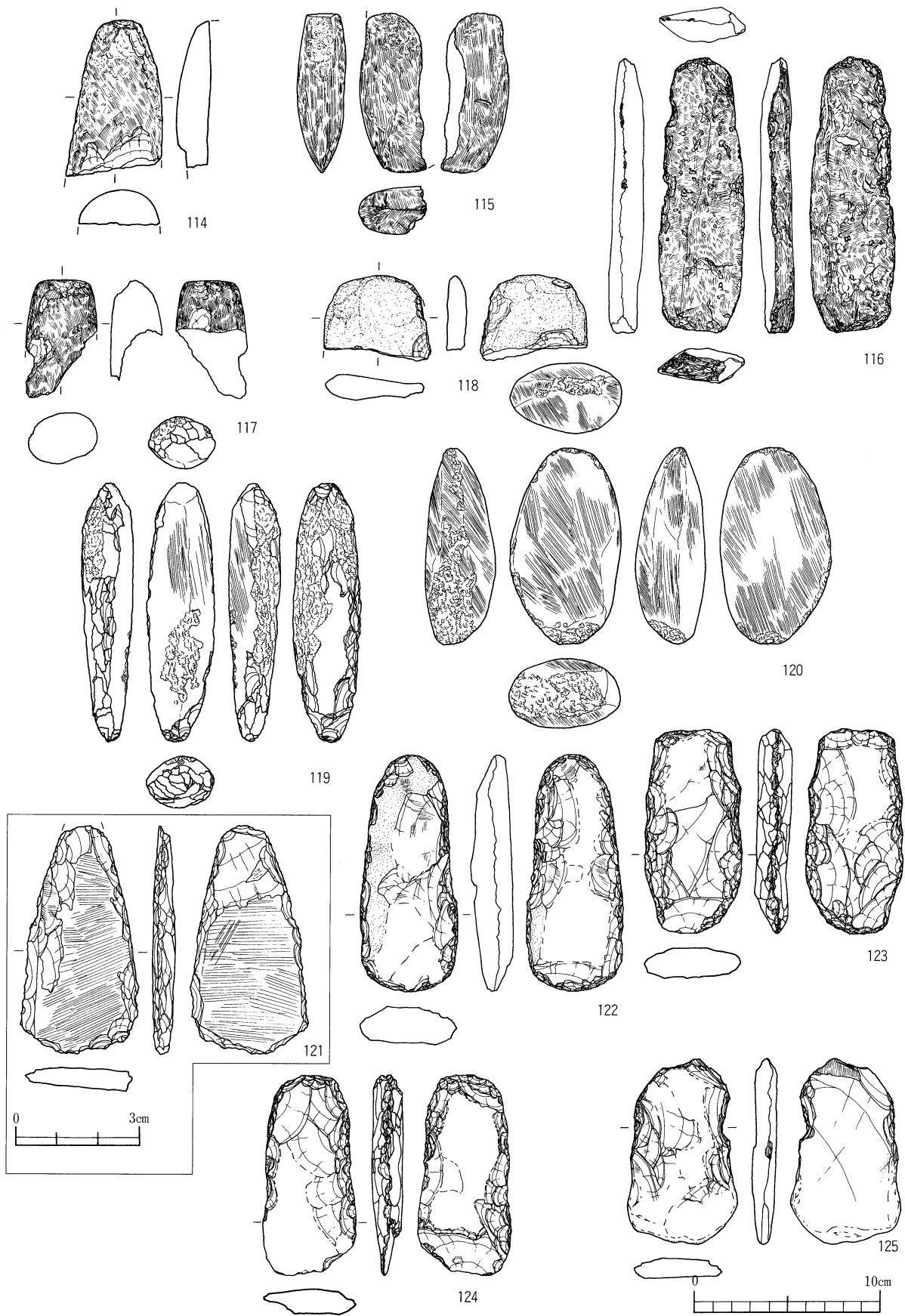

第118図 石器実測図9 磨製石斧・打製石斧 (114~125)

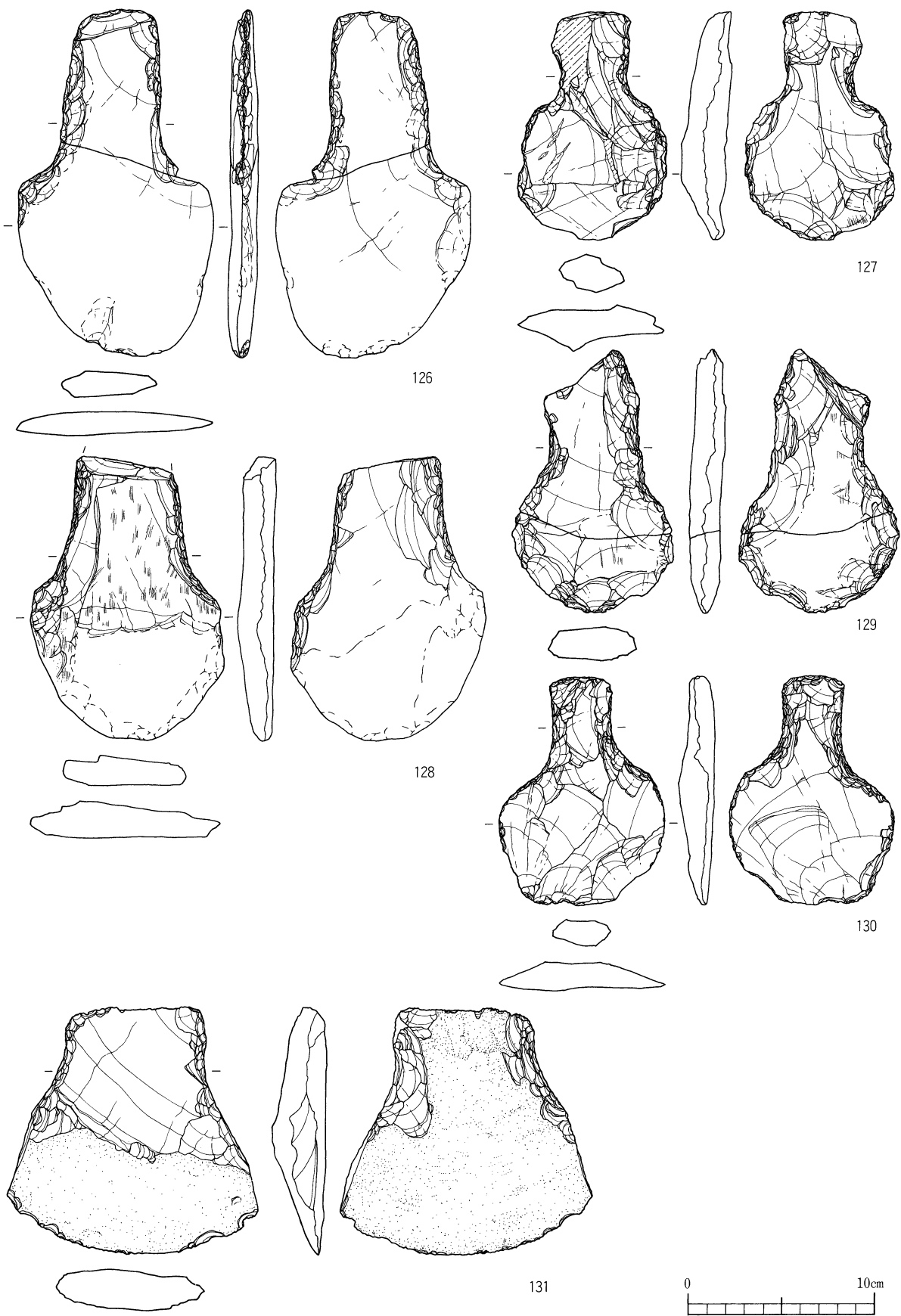

第119图 石器实测图10 扁平打製石斧1 (126~131)

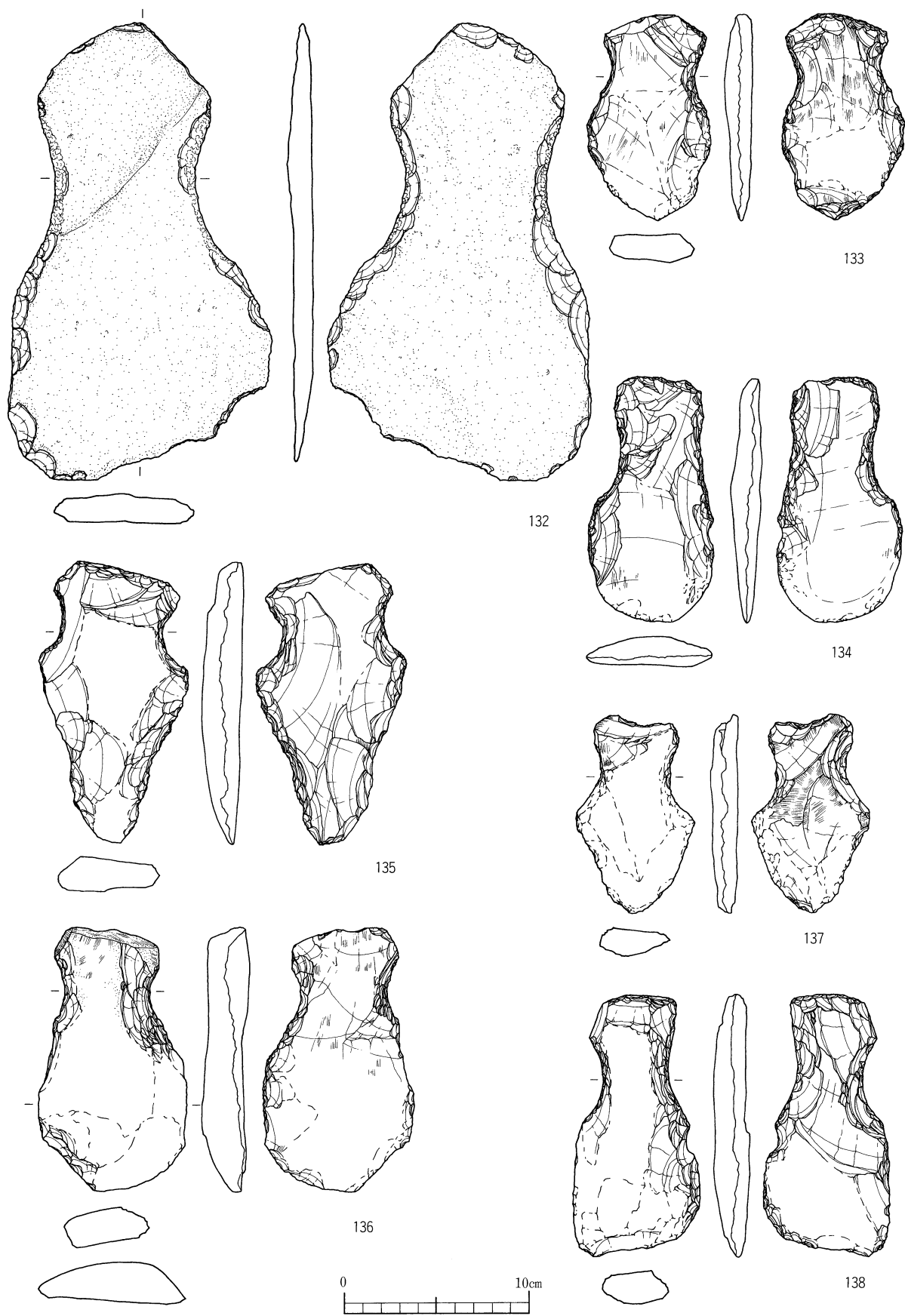

第120図 石器実測図11 扁平打製石斧2 (132~138)



第121図 石器実測図12 扁平打製石斧3 (139~147)

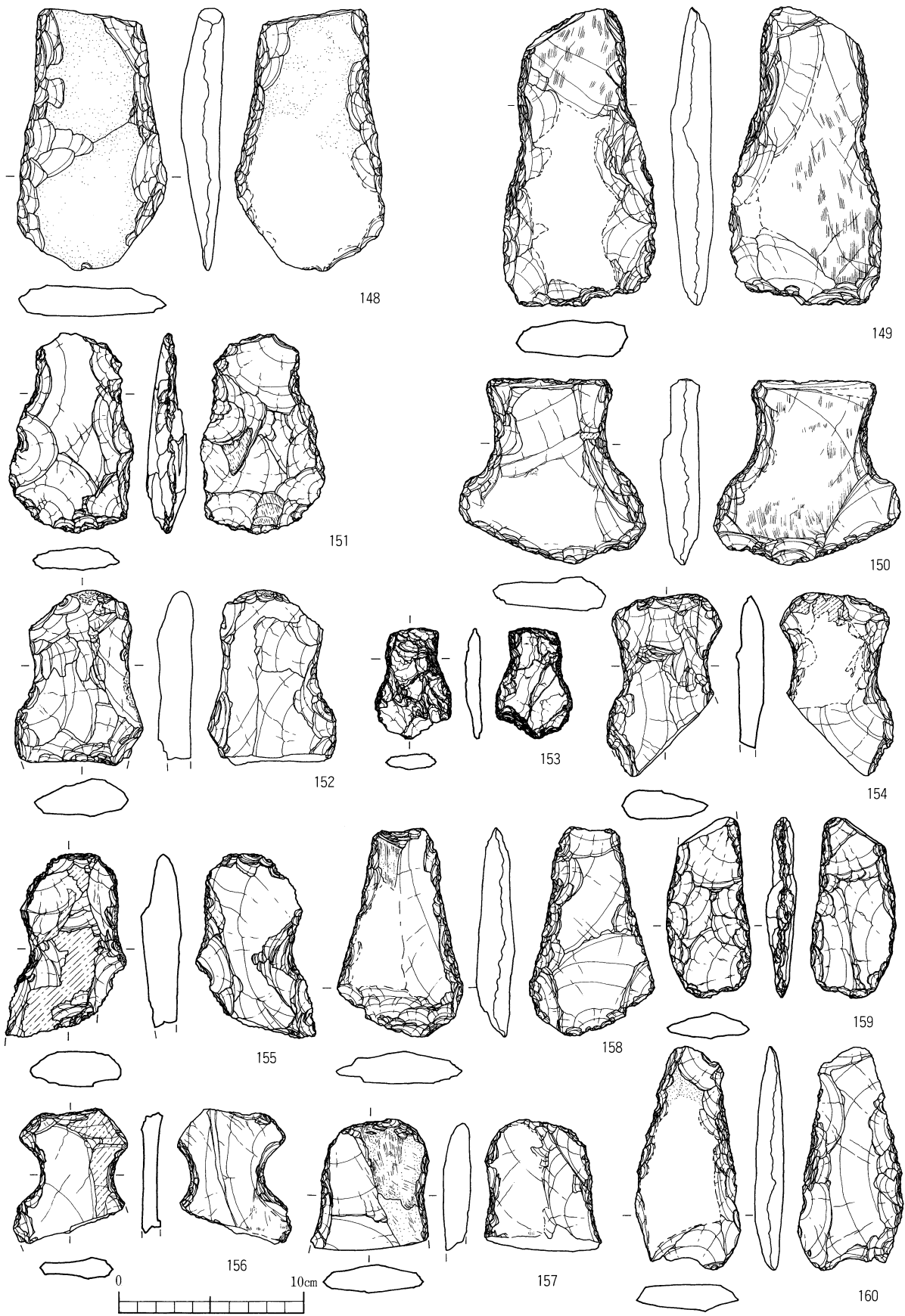

第122図 石器実測図13 扁平打製石斧4 (148~160)



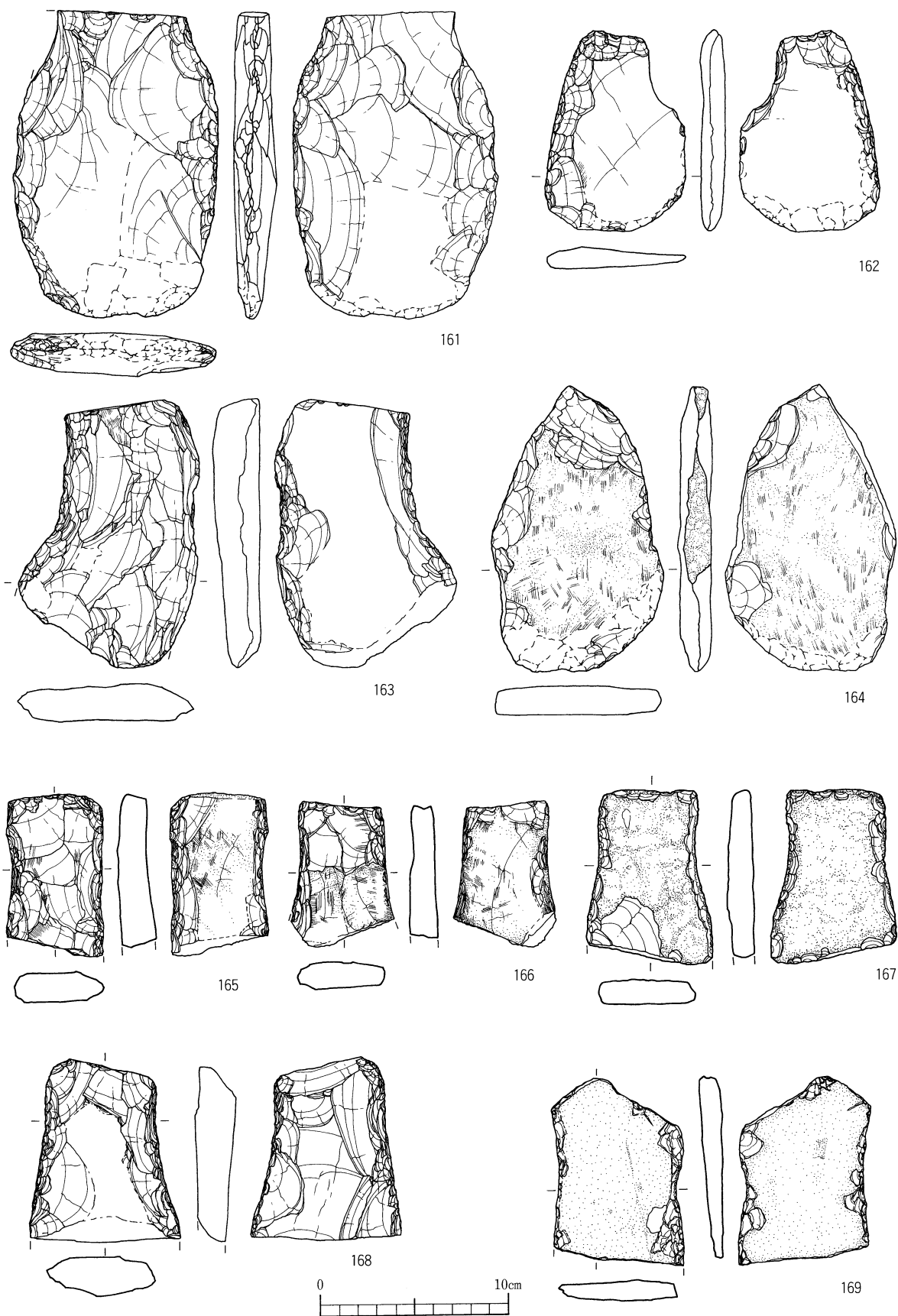

第123图 石器实测图14 扁平打製石斧5 (161~169)

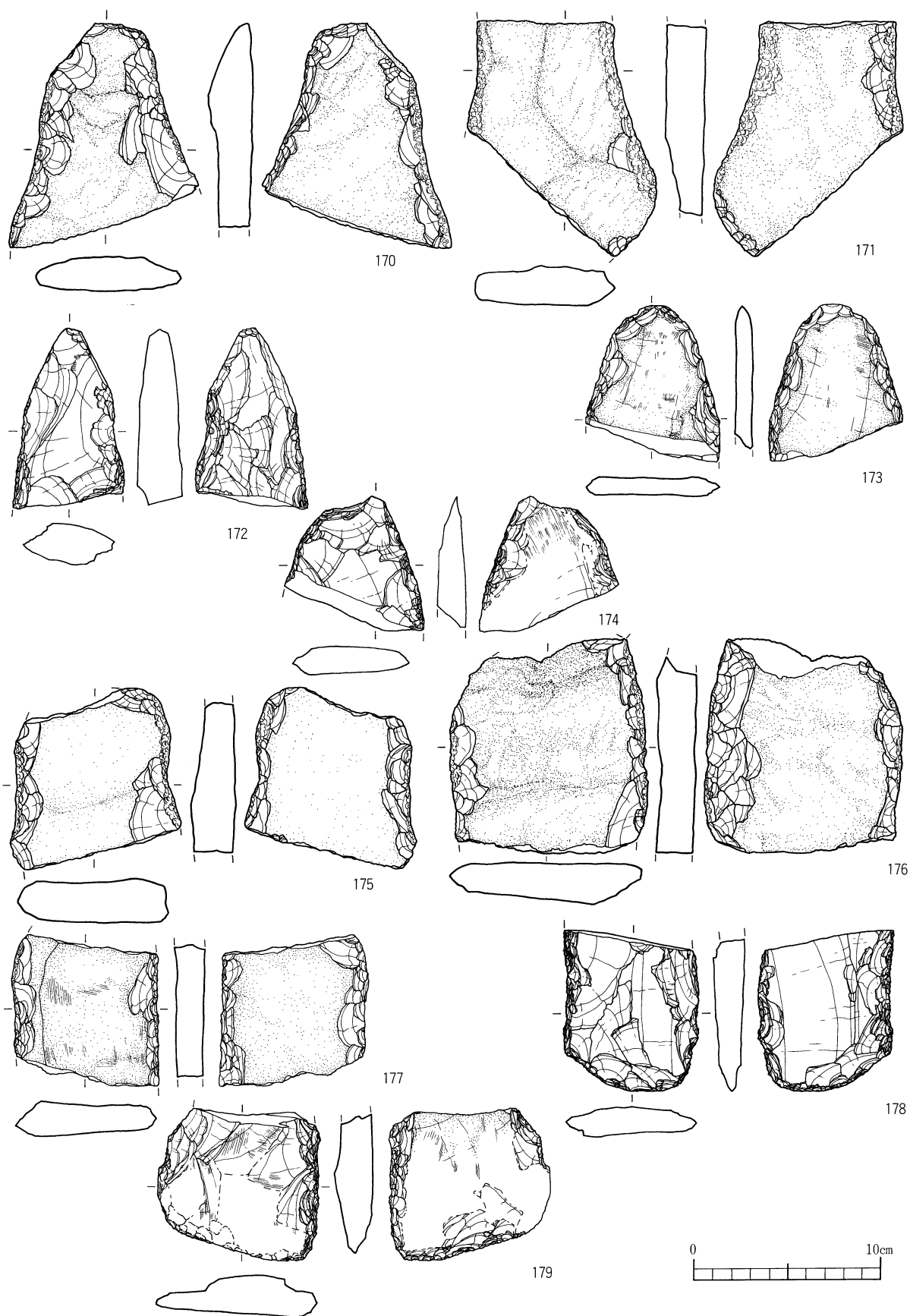

第124図 石器実測図15 扁平打製石斧6 (170~179)

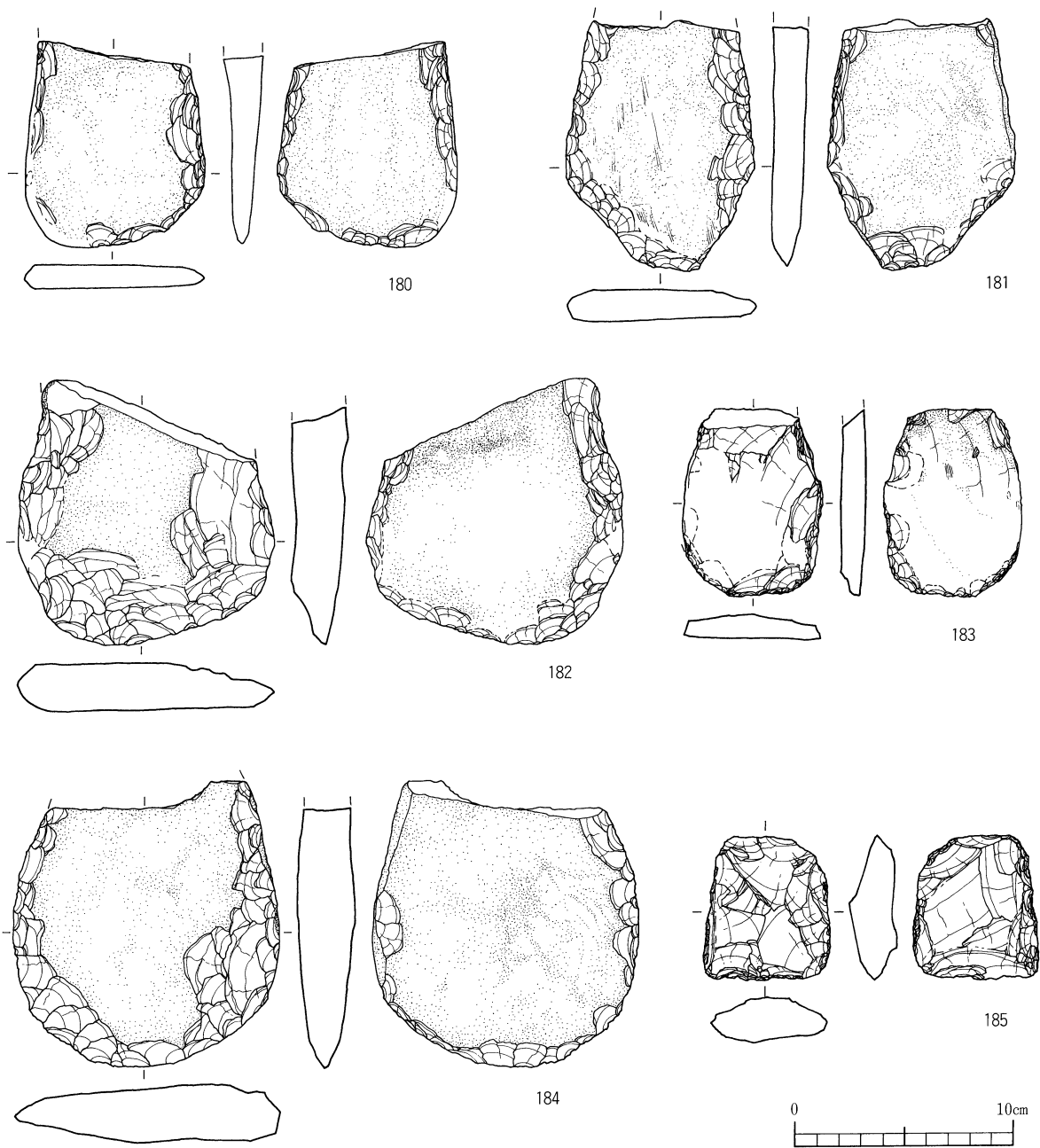

第125図 石器実測図16 扁平打製石斧7 (180~185)

然面を打面にして一面だけ作業面になっている。98は自然礫を使用するもので、平坦な自然面を打面にして一面だけ作業面になっている。

(9) 磨製石斧 (第117, 118図)

磨製石斧は、破損品・未製品を含めて23点出土している。石材は安山岩・頁岩が大半であるが、蛇紋岩・結晶片岩・粘板岩製のものも見られる。99~108はほぼ全面に研磨が見られるもの、109・110は敲打整形の痕跡が認められるもの、111・112は剝離調整の痕跡を残すもので部分的な研磨が施される。113~118は破損品で基部だけのもの (114・117・118)、と刃部だけのもの (113)、側縁が

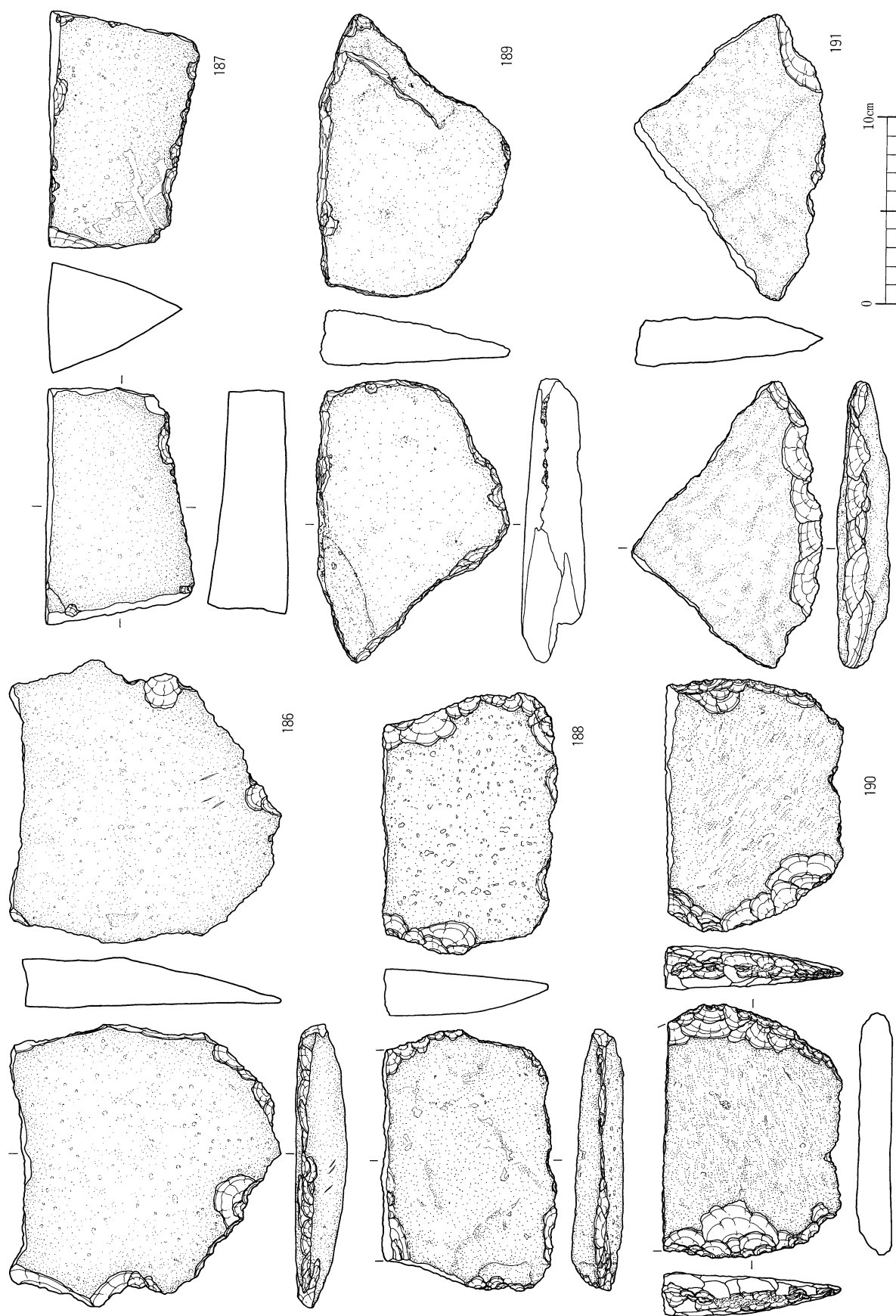

第126図 石器実測図17 石器 1 (186~191)

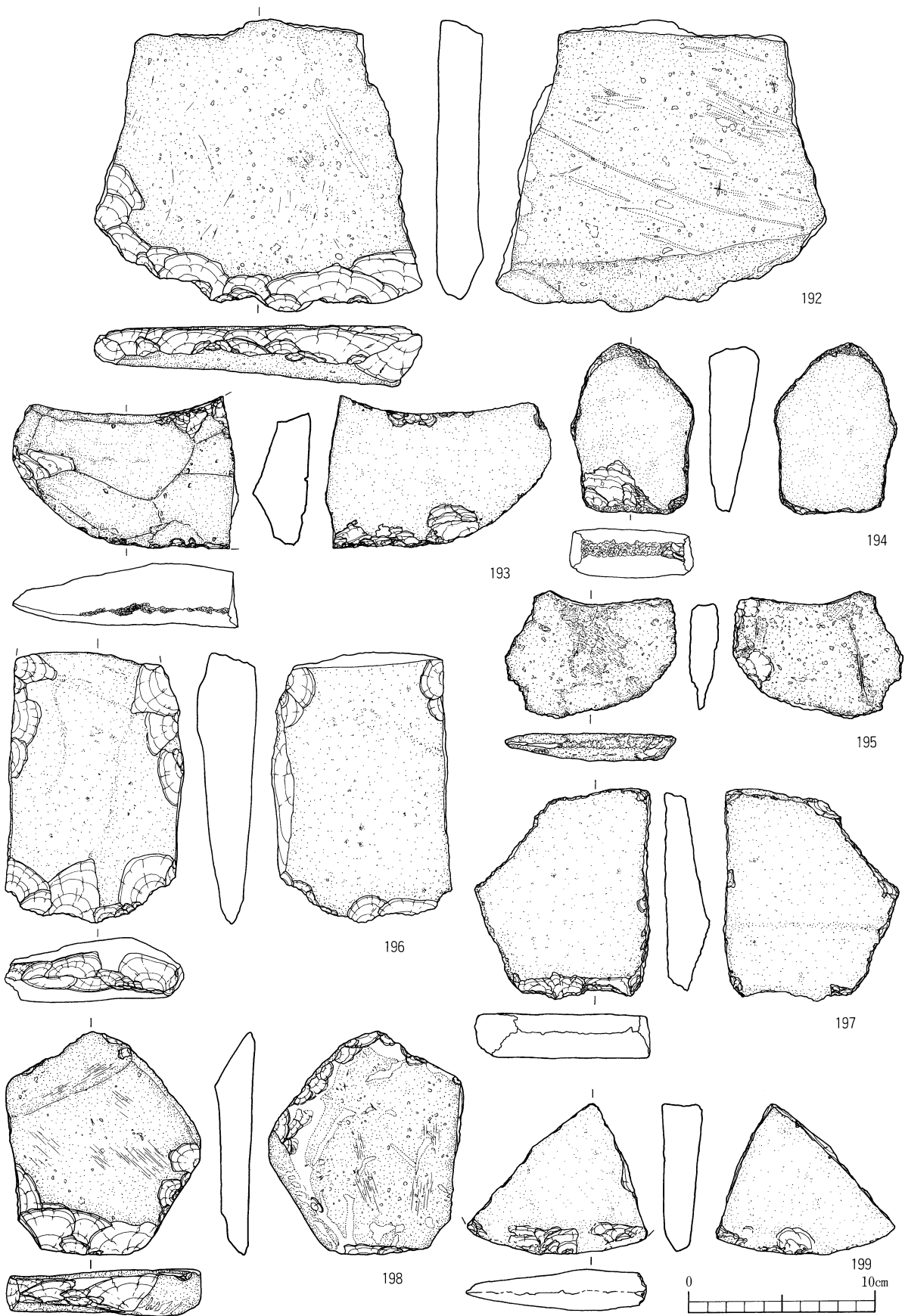

第127图 石器实测图18 礫器2 (192~199)

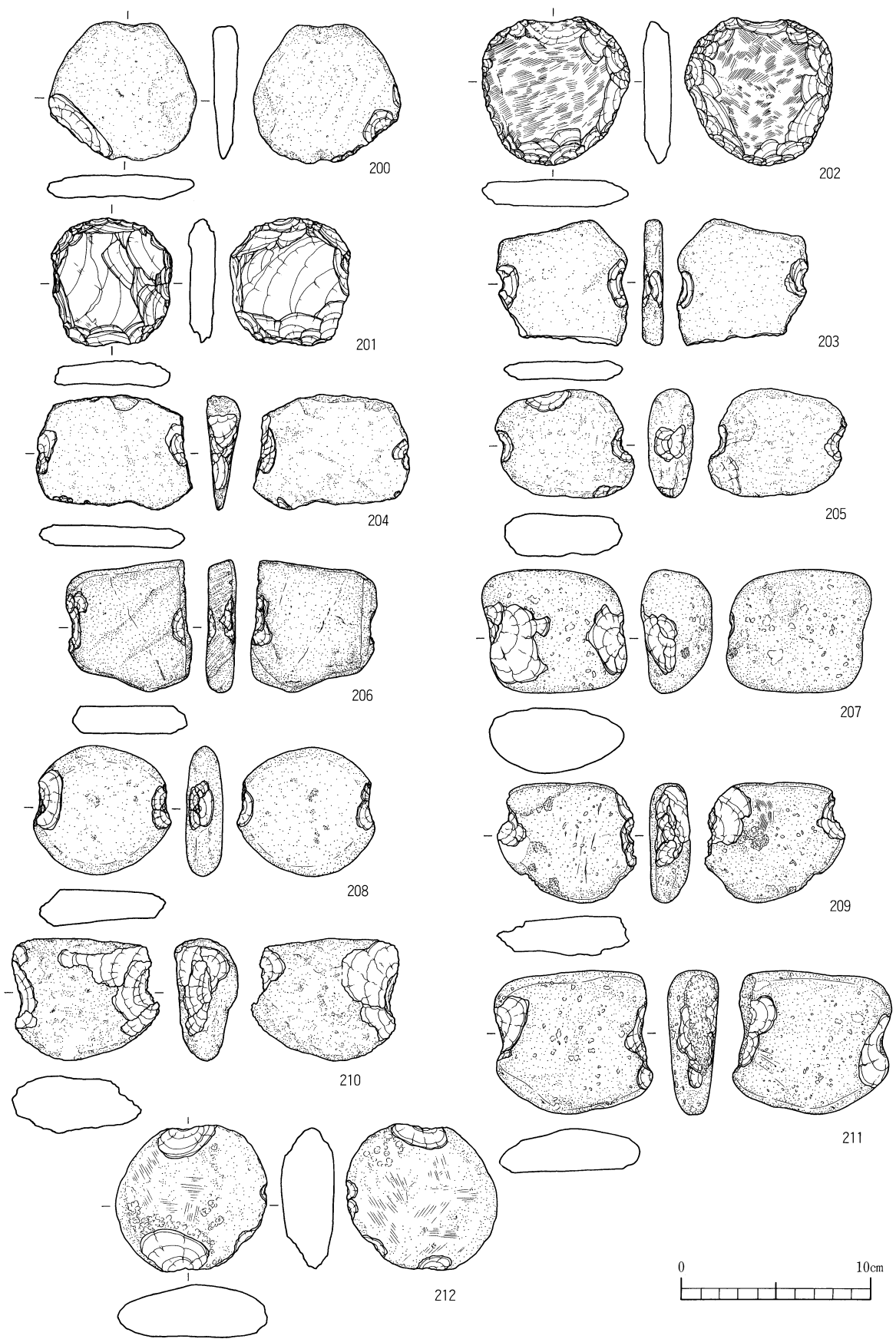

第128図 石器実測図19 円盤形石器・石錘 (200~212)

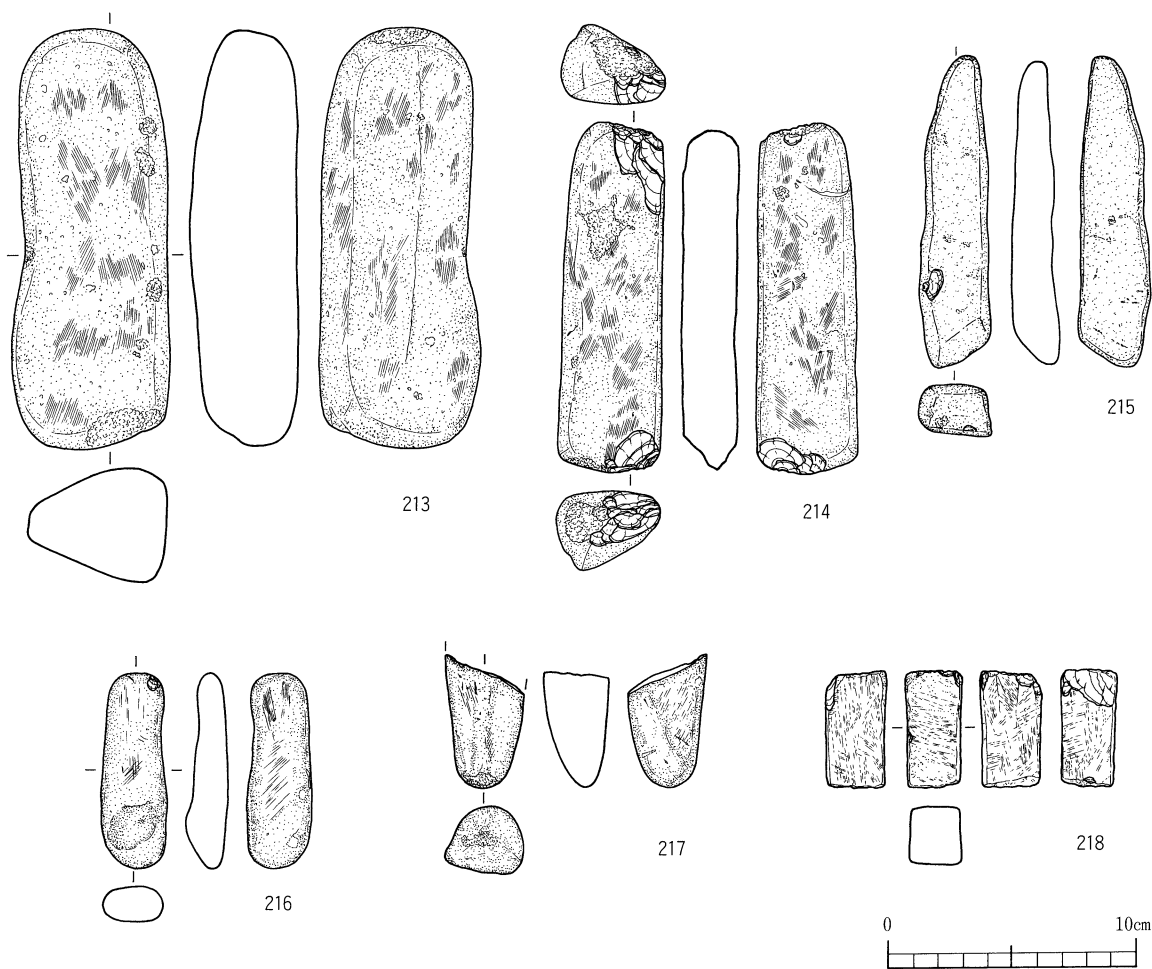

第129図 石器実測図20 棒状敲石 (213~218)

欠けているものがある。119・120は未製品として取り扱ったが、120については敲石等他の用途も考えられる。119は剥離及び敲打整形の痕跡が認められ、一部研磨も施されている。121は粘板岩製の薄いものである。側縁は剥離調整で、両面共に研磨が施されている。素材に原因するものと思われるが、他の磨製石斧とは様相が異なるもので伐採具として適用できるか判断に迷うものである。

(10) 打製石斧 (第118図)

打製石斧はほぼ完形のもの4点が出土しているが、いずれも短冊型を呈するものである。122・123・124は側縁に丁寧な交互剥離が施される。125は裏面に剥離があまり施されないものである。

(11) 扁平打製石斧 (第119図~第125図)

扁平打製石斧は、破損品を含めて60点が出土している。石材はほとんどが安山岩であるが、凝灰岩・結晶片岩も見られる。

いわゆる有肩石斧と称されるものであるが、肩の張り具合に変化が見られる。126~129は肩の張りが強く刃部は曲刃を呈するものである。131はややなで肩ある。132~147は肩の部分が抉り状を呈するものである。133・135・137・139・141は刃部が鋭角なものである。140・146は抉りの弱いもの、143~145・147は片面の抉りが強く対称にならないものである。148・149・151は抉りがわずか

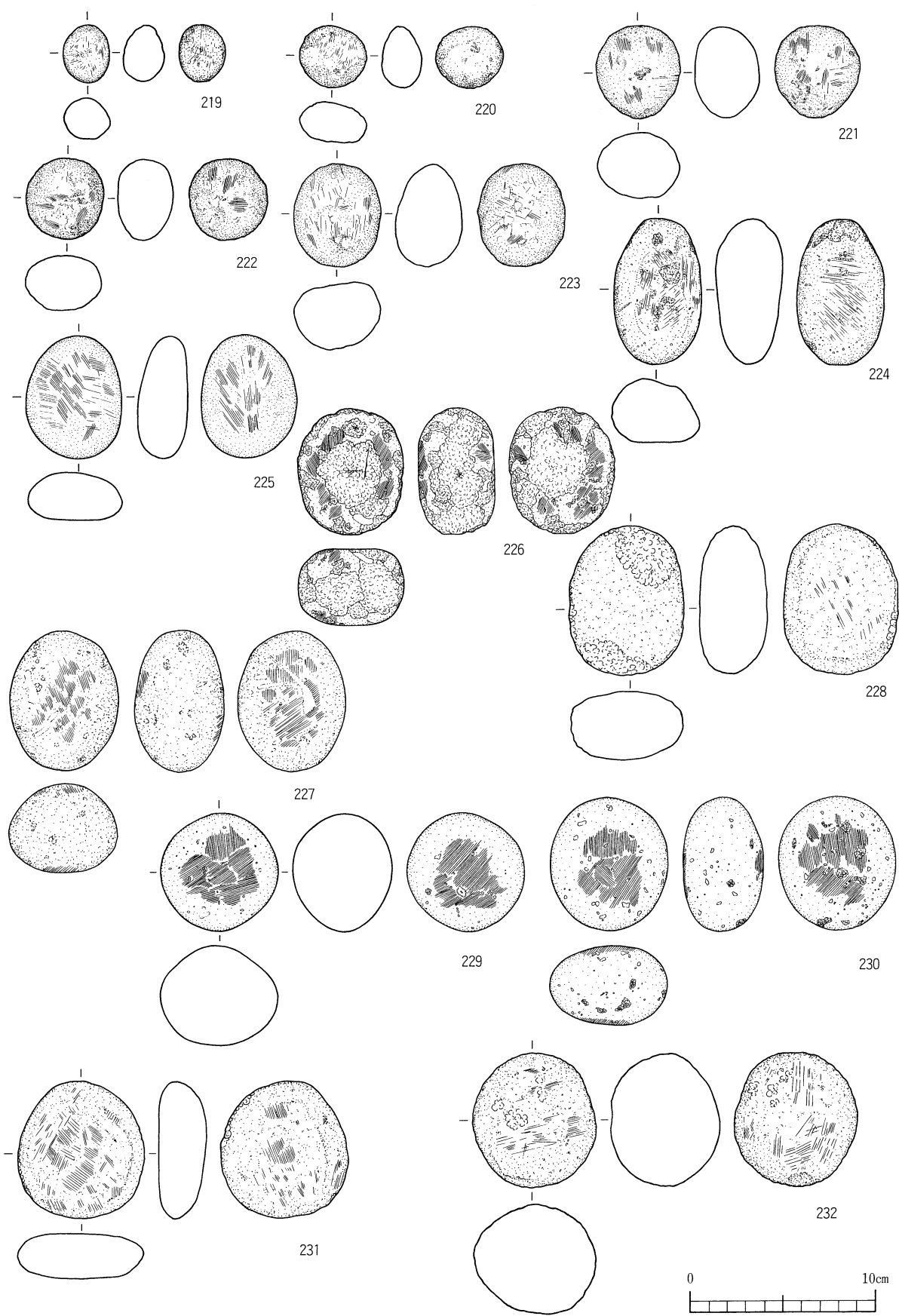

第130図 石器実測図21 磨石 1 (219~232)





第131図 石器実測図22 磨石 2 (233~241)

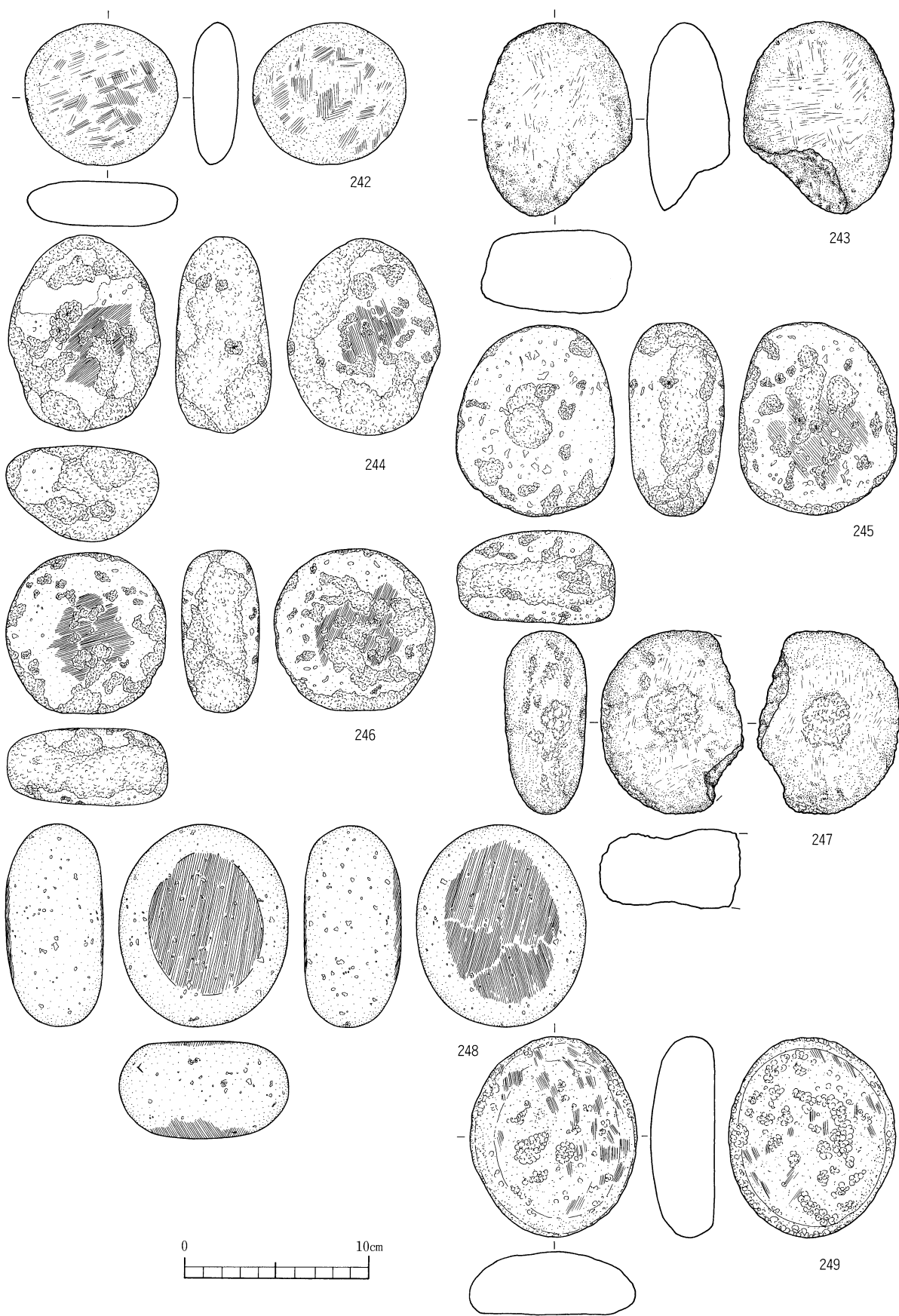

第132図 石器実測図23 磨石 3 (242~249)



第133図 石器実測図24 磨石 4 (250~255)

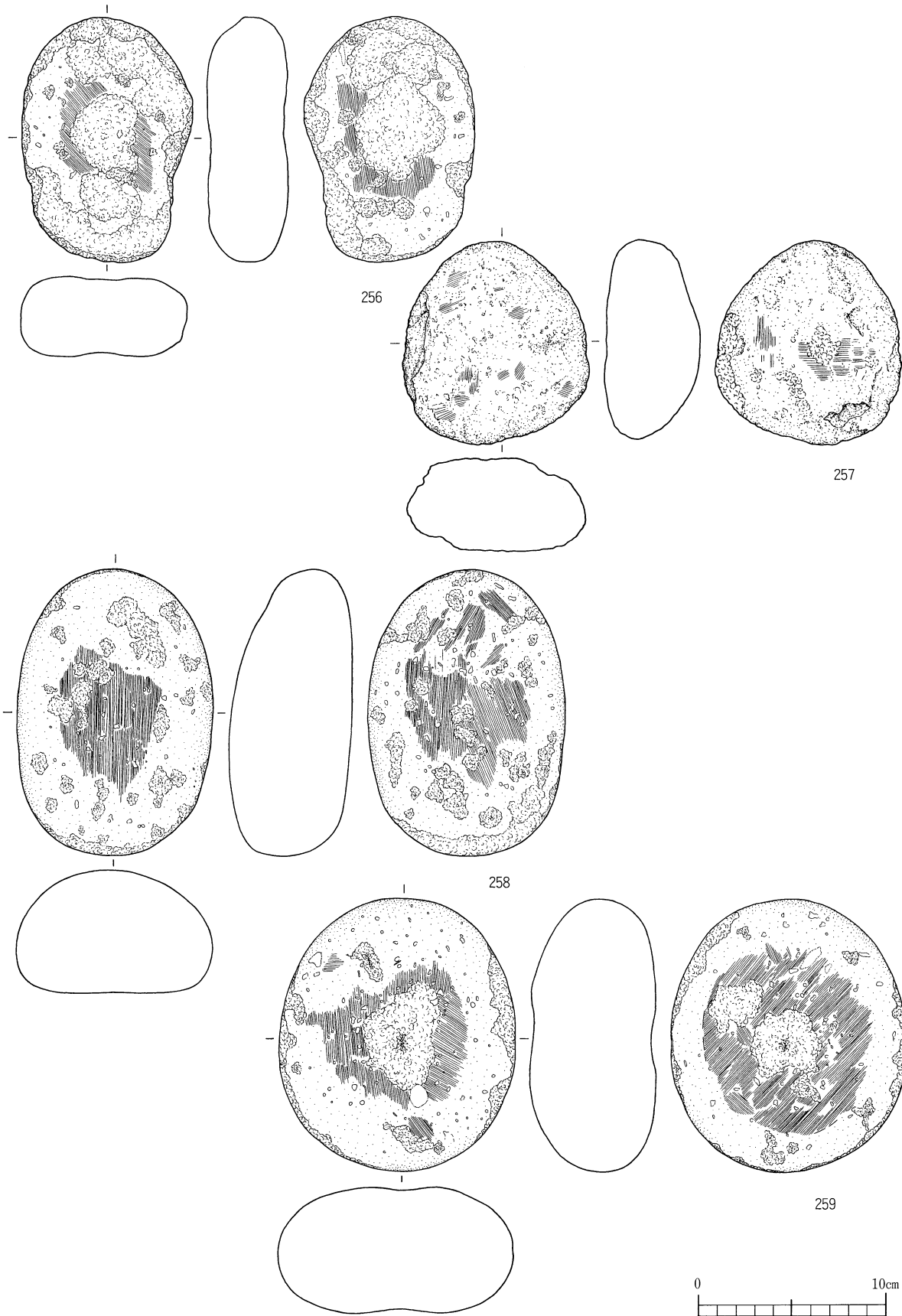

第134图 石器实测图25 磨石 5 (256~259)

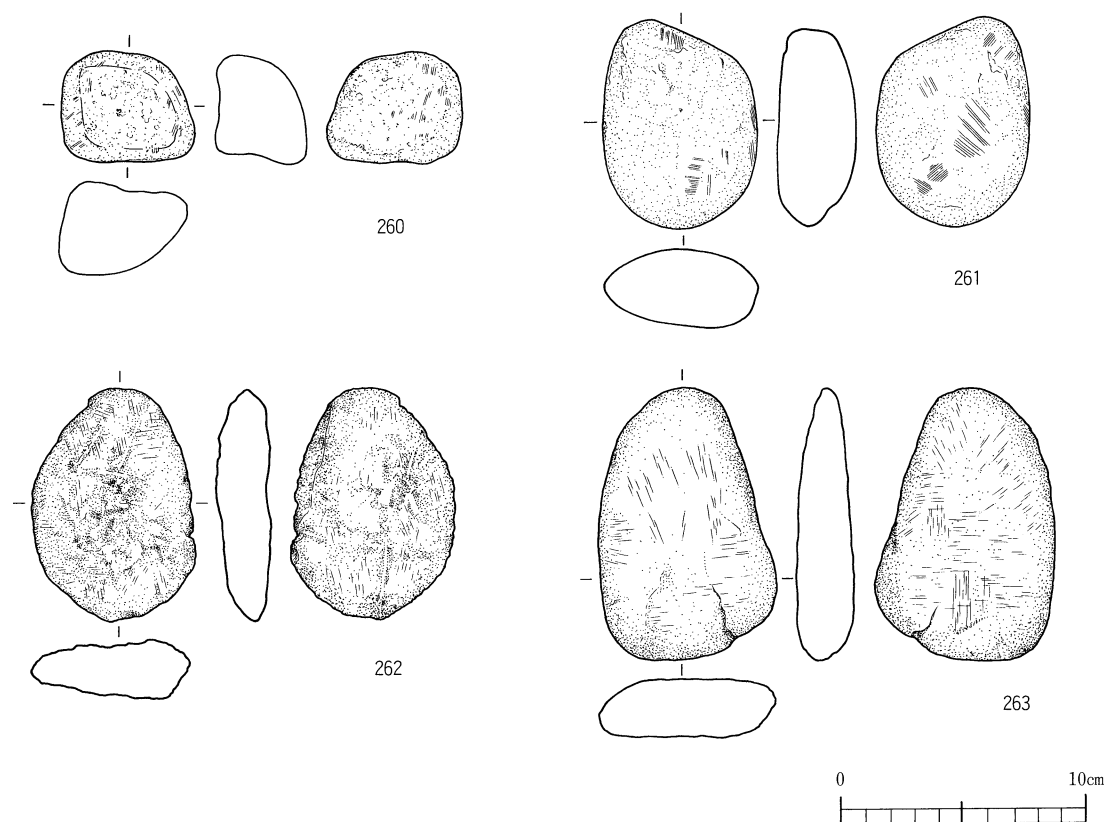

第135図 石器実測図26 敲石 (260~263)

に認められるものである。150は肩部から刃部までが短く、刃部が欠損した石斧の2次利用ではないかと思われる。152~158は肩の張りの強い有肩石斧の基部である。158~164は不定形なものである。165~174は肩の張りの弱い有肩石斧及び抉りの無い石斧の基部である。175~197は胴部、178・184は刃部である。185は小型で全面に交互剥離が施されているもので、円盤形石器に近いものである。

(12) 礫器 (第126図, 第127図)

礫器は14点が出土している。石材はほとんどが凝灰岩であるが、砂岩も見られる。186~193は横長剥片を素材としたものである。186~191は断面三角形を呈し、刃部に交互剥離及び使用による刃こぼれが認められる。190は側縁にも丁寧な交互剥離が施されている。192は刃部に片側からの剥離が施される。194~199は縦長剥片を素材としたものである。刃部はさほど鋭角ではないが、剥離および使用による刃こぼれが認められる。

(13) 円盤形石器 (第128図)

円盤形石器は扁平で円盤状を呈するもので3点出土している。石材は結晶片岩と頁岩である。200は側縁に剥離がみられるものであるが、石錘の可能性もある。201・202は全面に丁寧な交互剥離が施されるものである。202は両面に研磨の痕跡も認められる。

(14) 石錘 (第128図)

石錘は10点出土している。石材は凝灰岩と砂岩である。扁平な自然礫の両端に抉りを入れたもの(203~206・209・211)、やや厚めの自然礫の両端に抉りを入れたもの(207・210)と磨石を利用し

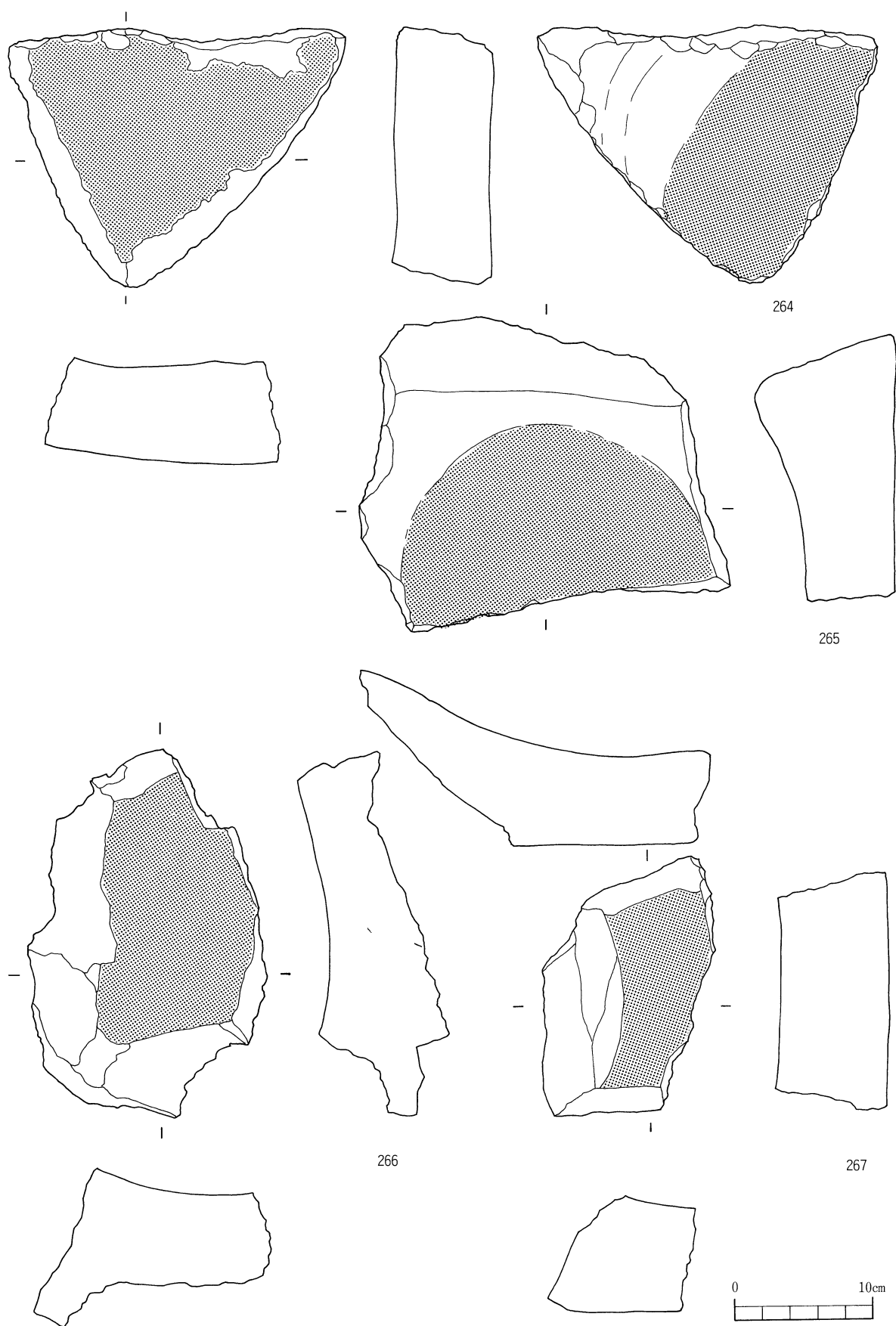

第136图 石器実測図27 石皿1 (264~267)

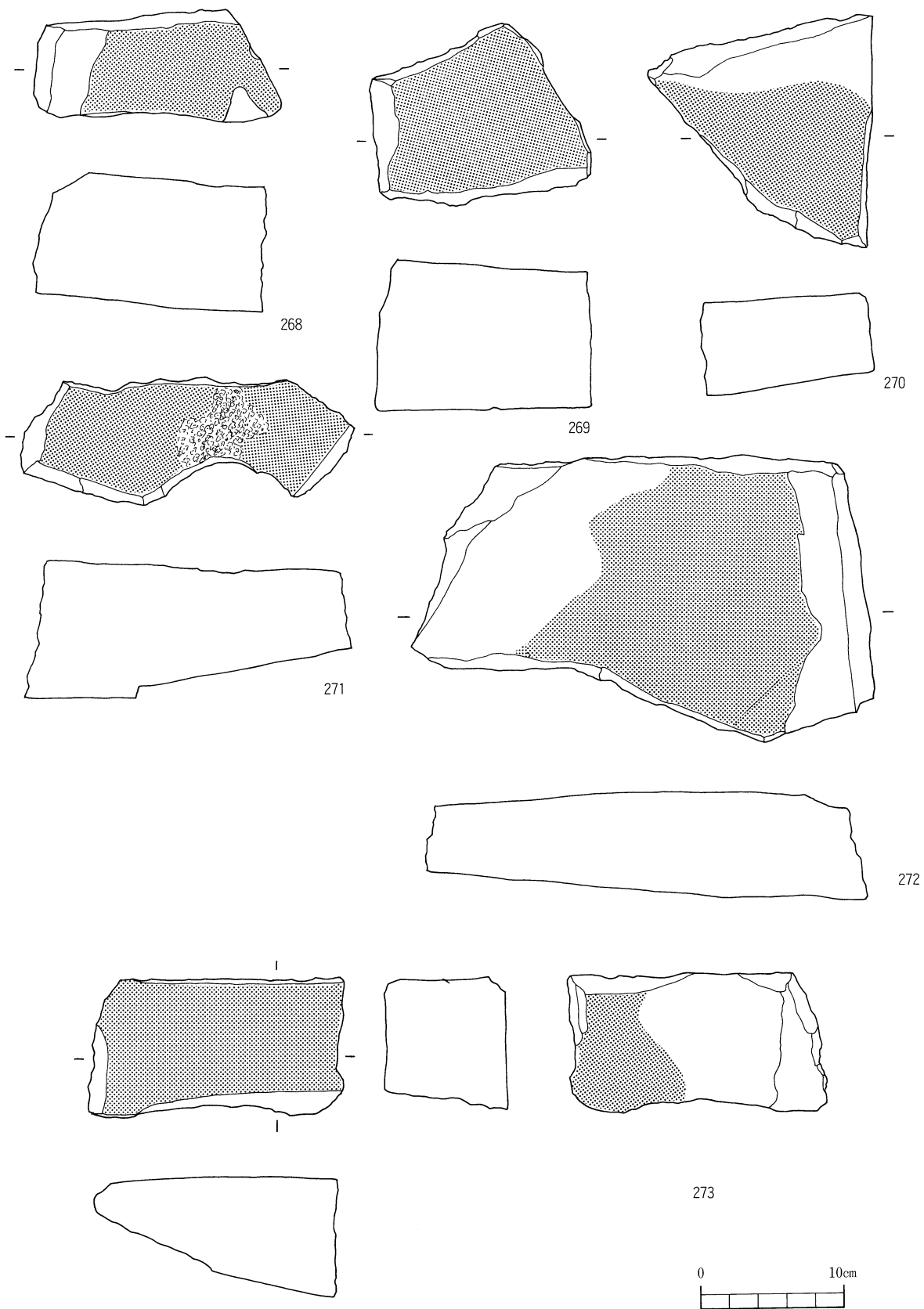

第137图 石器实测图28 石皿2 (268~273)

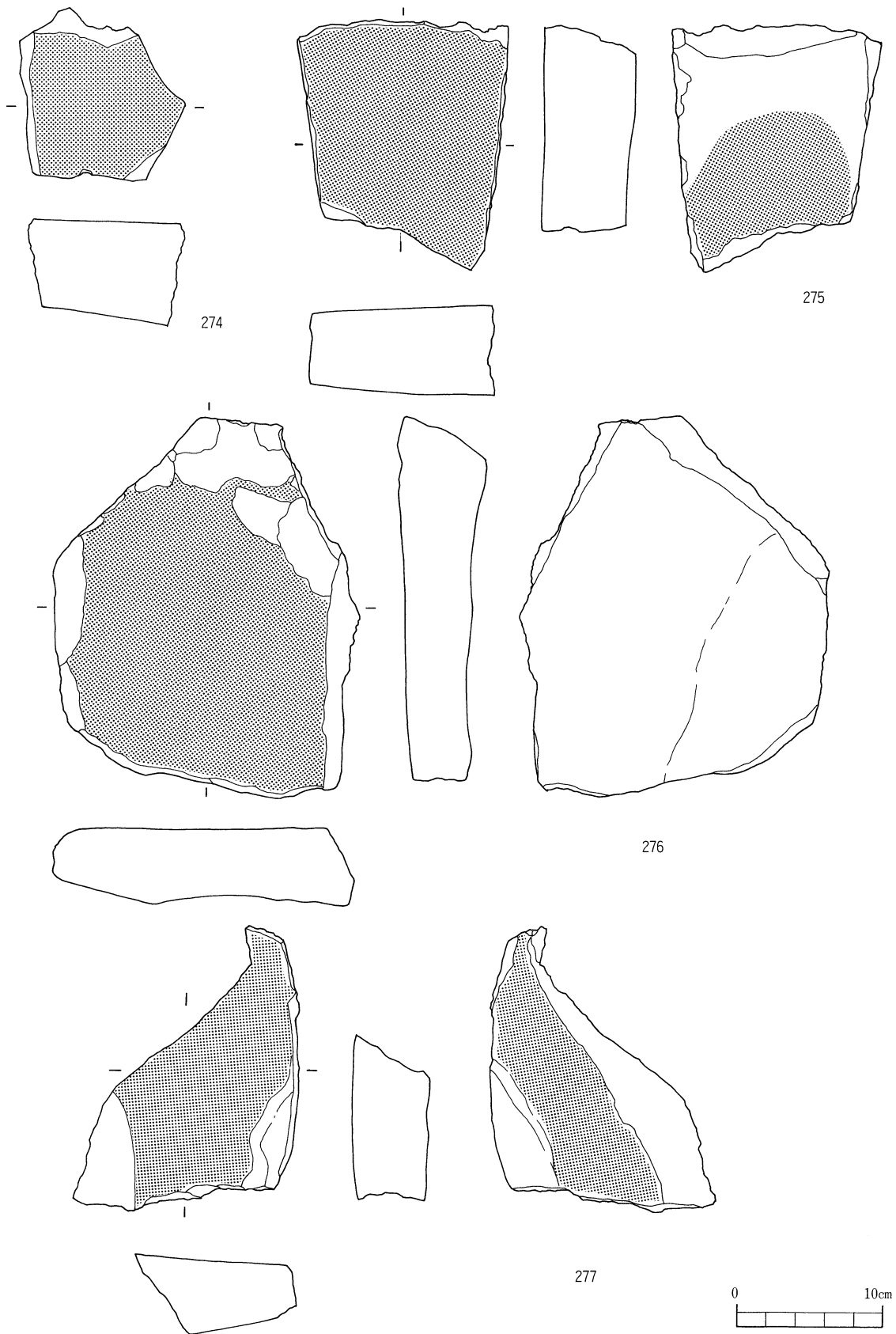

第138图 石器実測図29 石皿3 (274~277)



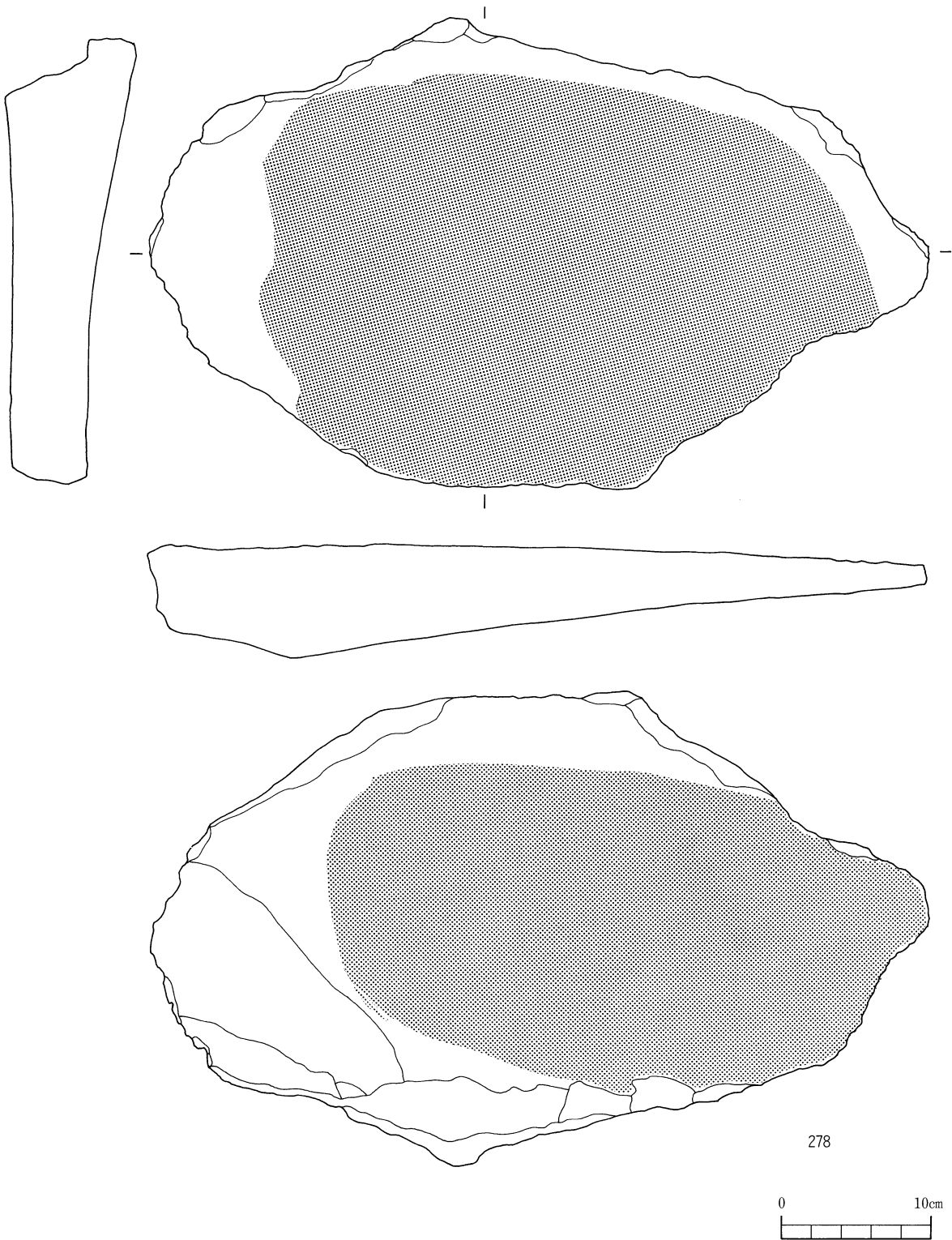

第139図 石器実測図30 石皿4 (278)

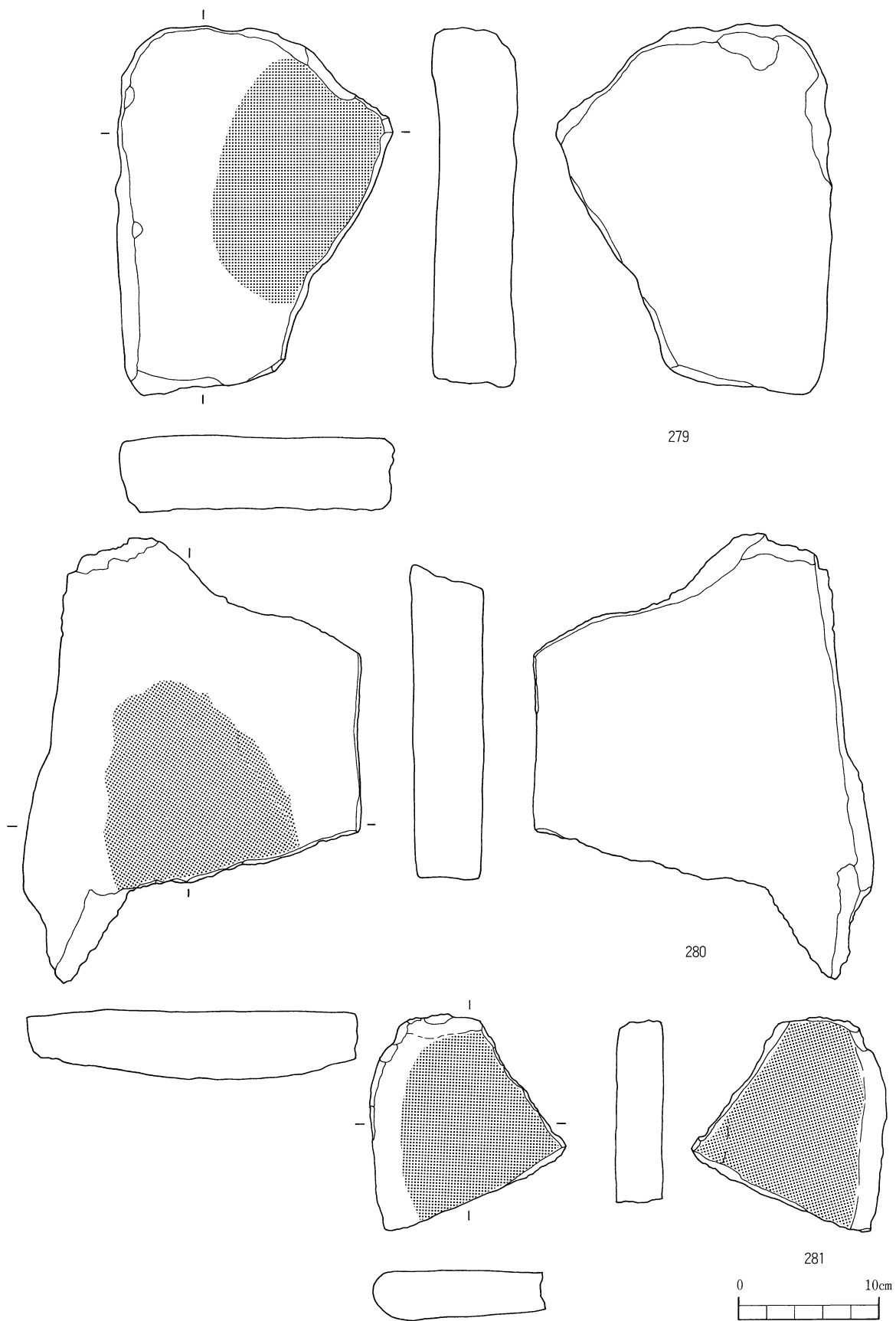

第140图 石器实测图31 石皿5 (279~281)

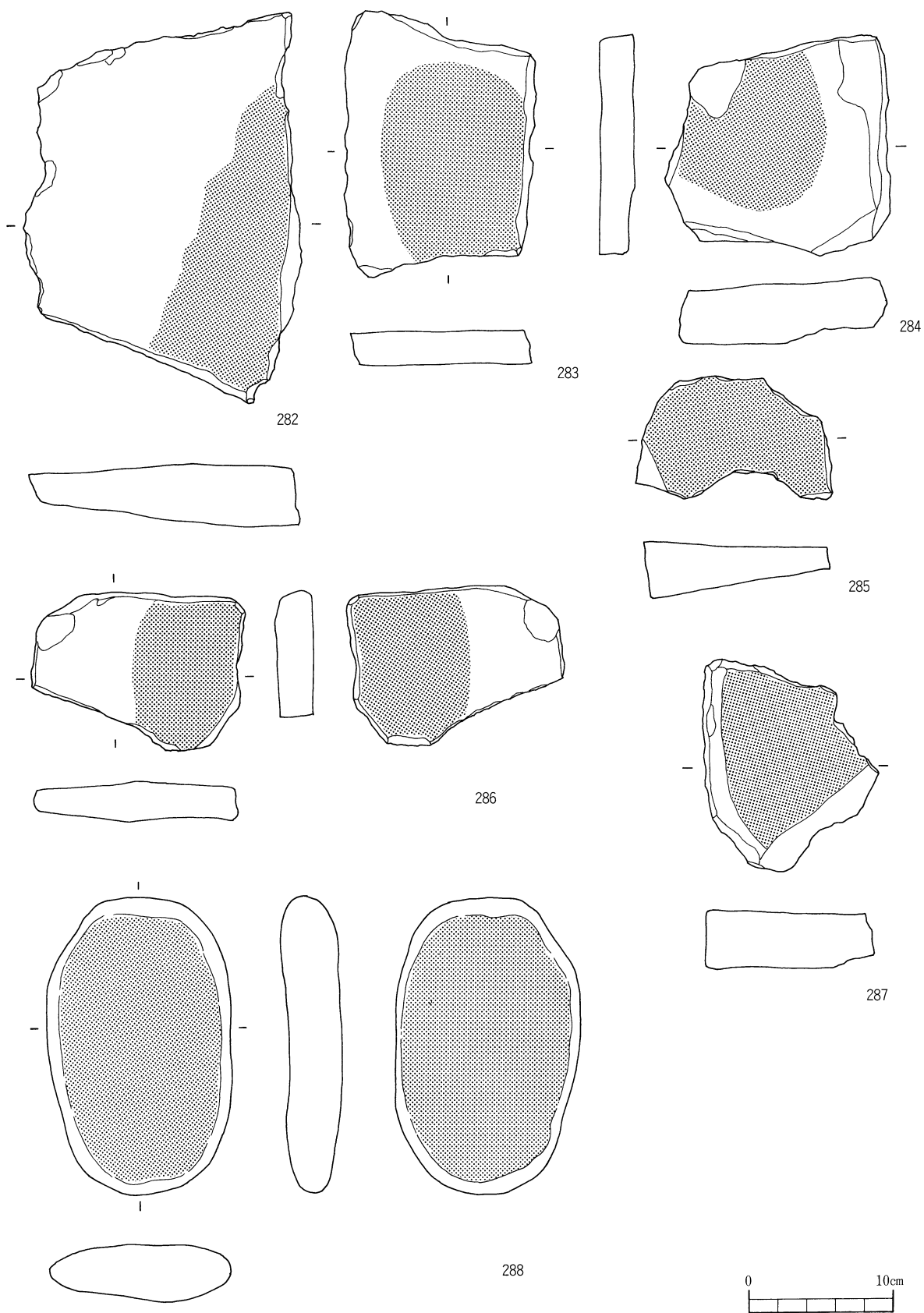

第141図 石器実測図32 石皿6 (282~288)

たと思われるもの（208・212）に分けられる。

**(15) 棒状敲石（第129図）**

棒状敲石は、棒状の自然礫を利用したもので5点が出土している。213・214・216は上端と下端に敲打痕が観察されるものであるが、両面に研磨の痕跡も認められるものである。215は下端に敲打痕が観察され、研磨の痕跡の認められないものである。217は上部が欠損するもので、下端に敲打痕、両面に研磨の痕跡が認められるものである。

**(16) 砥石（第129図）**

218は砥石と思われるもので、石材は凝灰岩である。断面方形を呈する小型のもので、4面にきめ細かい研磨の痕跡が観察される。

**(17) 磨石（第130図～第134図）**

磨石は欠損品まで含めて40点が出土している。石材はほとんどが凝灰岩であるが、砂岩・結晶片岩も見られる。磨石としたものには小型のもの、磨石の機能だけのもの、磨石と敲石の機能をもつもの、磨石・敲石に凹石としての機能も備えたもの等がある。

219～222は小型で磨面も顕著でなく土器製作における調整具の可能性を持つものである。磨石だけのものは223・225・227・229～232・238・239・242・248・250・251である。磨石と敲石のものは224・228・233～237・240・241・243・244・249・252・255・257・258である。磨石・敲石・凹石のものは226・245～247・254・256・259である。概して3つの機能をもつものは大型のものに多いようである。236は他の磨石が円形を呈するのに対して略長方形を呈するという特徴を持っている。

**(18) 敲石（第135図）**

敲石は棒状のものと不定形なものに分類できるが、260～263の4点は不定形なものである。石材は凝灰岩・砂岩・結晶片岩である。素材の自然礫をそのまま利用したものと考えられるもので、敲打痕・磨痕が認められる。

**(19) 石皿（第136図～第141図）**

石皿は図化したものは24点である。石材は安山岩・砂岩である。264～276は厚手の角礫を利用したもので、264・273・275は両面で作業をしているものである。265・266はよく使いこなされたもので作業面のへこみが著しいものである。271は作業面の一部に敲打の痕跡が認められるものである。276～287はやや薄手の角礫を利用したもので276～278・281・286は両面で作業をしているものである。278はほぼ完形であるが長辺が52cmを測る大型のものである。288は薄い円礫を利用したもので、両面で作業をしているものである。

## 第5分冊のまとめ

上野原遺跡第4工区において、およそ6300年前の、鬼界カルデラの爆発による噴出物ーアカホヤ火山灰降下以後の縄文時代の遺構・遺物を取り上げたのが第5分冊である。後世の削平により、残存状況は良好ではなかったものの、縄文時代前期から、多少の差はあるが断続的に各時期の所産がみられ、上野原台地における占地の推移がうかがえる。

以下、時期ごとに総括したい。

### 縄文時代前期

B-6区で曾畑式土器が集中的に出土した。ただし、個体数は数点であった。

また、型式の不明な土器が一個体分出土した。丸底になると推定される全体的な形態と、一見深浦式土器にみられるような文様、内面の貝殻条痕等の類似点からここでは前期に位置づけた。しかし、類例の増加をまって再度検討する必要があるだろう。

### 縄文時代中期

春日式土器に比定される土器、完形に復元される一個体分が出土した。これは補修孔が4カ所も穿たれており、土器使用形態を知る上で貴重な資料となるであろう。また阿高式（系統）土器2個体分が出土した。

### 縄文時代後期

指宿式土器も個体数としては4個体程度の量である。E-9区に集中出土している。また、市来式（系統）土器はその種類は多いものの、これも絶対数は少ない。

一方、三万田式土器に比定される土器が6個体程度出土したが、出土地点がそれぞれ大きく隔たっている。鹿児島県内では三万田式土器の出土例は出土遺跡数自体多くない。この前段階に位置づけられている北部九州系の磨消縄文土器は後期の貝塚や加治木町干迫遺跡などで多く出土しているが、無文化する時期の資料は垂水市宮下遺跡（註1）以外に多くはない。上野原遺跡においても少量であるが、後期該当遺物の絶対量が多くない中で、この量は注目される。特に、鉢の脚と推定される資料は鹿児島県内では初めての例である。

### 縄文時代晩期

遺構では竪穴住居跡、掘立柱建物跡、柱穴群、土坑、ピット、石斧埋納遺構、集石、炭化堅果類集中区が検出された。土坑は多いが、それ以外は数カ所ずつにすぎない。さらにそれぞれが離れた位置に所在していた。

竪穴住居跡は形態の異なる2基が検出された。2号竪穴住居跡は、中間研志氏によって命名された、いわゆる「松菊里型住居」と考えられる（註2）。本来、弥生時代の住居形態と認識されているものであるが、本報告では縄文時代晩期に位置づけている。竪穴に土器がなく、また周辺に弥生時代前期または突帯文土器が出土しておらず、晩期の土器のみが多量に出土しているからである。

この形態の住居跡は、県内では弥生時代前期の例であるが、日置郡日吉町六ツ坪遺跡（註3）で1基、鹿児島市魚見ヶ原遺跡（註4）で2基発見されている。これらは時期の違いに加え、規模も上野原遺跡の例より大きいものである。南九州におけるこの種の住居形態の変遷は課題である。

次に、1軒の掘立柱建物跡とその復元可能と思われる柱穴群が発見された。これらの遺構は県内では日置郡松元町仁田尾遺跡（註5）で最初に発見され、現在調査中の日置郡金峰町農業センター

遺跡群（註6）でも検出されている。上野原遺跡の当該期掘立柱建物跡は1棟だけ独立した場所に配置され、2間×1間の規則的な柱穴配置をしている。一方、柱穴群は方向性があり、柱間もある程度一定したものがあがるが、上屋構造を推定するにはこの遺跡の情報だけでは困難である。農業センター遺跡群でも類似した配置の柱穴群があり、あわせて検討していく必要があろう。

土坑は27カ所検出され、晩期で最も多い遺構であった。G-8区に11カ所検出されたように集中的に存在する傾向にある。検出面での平面形は円形を基本とするが、断面形は方形、逆台形、U字状、袋状、2段のもの、3段のものなどがあり、様々であった。堅果類など植物遺体の炭化物が多量にふくまれているものが5基あったが、赤色顔料を含むもの、石材の碎片を多く含むものも数例あった。これらは遺物が概して埋土中に破片が散在している状態であるなどの堆積状況からみても、その機能は様々であろう。この中で、検出面で石皿を配置している土坑25や、石皿が配置されたあと、落ち込み埋まったものと思われる土坑24などは石皿を土坑の標識として配置しているものと思われる（註7）。土坑25は半裁した状態でそのまま取り上げ、保存したが、展示資料としても活用されている。

ドングリ集中区は2カ所あったが、このうちE-7区のもは土坑、焼土、石皿のセットとして認識でき、堅果類を食の素材とその加工の一類型として捉えられるのではなかろうか。

調査中、検出面では遺構と判断して掘り下げを進め、遺物も土器片ではあるが、一定量出土しているものの、遺構下面が安定していないものがいくつかあり、樹痕として判断したものがいくつかあった。なかには記録が中断したものもある。人為的な行為によってのみ構築された穴（土坑など）だけを遺構とするのではなく、樹痕や自然的な落ち込みなどを利用して、ものを廃棄する行為も遺構として認識すべきであった。

土器は器種により、深鉢、鉢（中鉢）、浅鉢、壺に分類し、それぞれ細分した。

深鉢には完形品がなく、口縁部から胴部にかけて残っているものからA、B、Cの3類に分類し、口縁部（10類）、胴部（1類）、底部（3類）にそれぞれで細分した。さらに、無刻目突帯文土器、刻目突帯文土器、孔列文土器に分類した。（註8）

深鉢Aは入佐式に相当し、口縁部bはその口縁部と思われる。口縁部aは口縁部外面に平行や弧状の沈線文を施すものであるが、これも入佐式の古段階に位置づけられるものである。

深鉢B・Cは黒川式に相当し、口縁部cは深鉢Bの口縁部と思われる。口縁部dも黒川式の中から新段階に位置づけられているものである。

口縁部が肥厚する口縁部eは、黒川式の範疇で捉えられている。ただし内傾する口縁部の端部を肥厚させるものとして認知されている。本報告では口縁部e-1、2のように、口縁部が外反ぎみにひらくものや直線的に開く口縁部または外反ぎみに開く口縁部にもその手法が認められた。これを先行型式として無刻目突帯文へと型式変化していくものであろうか。孔列文土器も口縁部eに穿孔もしくは穴をめぐらすものであった。

口縁部fはこれまでの分類における典型的な刻目突帯文土器の範疇ではない突帯を巡らす、あるいは刻みを施すといった不定形なものとして位置づけたが、このような型式の存在もこの南部九州地域における突帯文土器の成立について複雑な様相を示しているのではないかと考え、この種の資料の検討を今後の問題として掲げておきたい。

鉢（中鉢）はA, B, C, 組織痕, その他と胴部, 底部の部位によって分類した。A類の一部に入佐式があるものの, ほとんどが黒川式の粗製浅鉢と位置づけられている。

組織痕土器は編布痕, 網目圧痕や網代圧痕のあるものがあつた。編布痕があるものは, 縦糸の間隔が1.5～2 cmとやや広いものと1 cm程度のものなどがある。また胴部上半に編布痕がみられるものもあつた。

網目圧痕のみられるものは糸の間隔が3～5 mmであつた。出土量は県内でも比較的多いものとなった。

鉢の中には外面に木葉痕がみられるものもあり, 珍しい例として注目される。

浅鉢（いわゆる精製浅鉢）はA～Gとその他の8類に分類した。浅鉢A～Dは入佐式に位置づけられているもので, 浅鉢E, Fは黒川式に位置づけされているものである。また浅鉢Gは黒川式から突帯文土器の範疇に位置づけされるものである。

また, 黒川式にみられるリボン状突起や嘴状突起を有すものも多く出土している。さらに胴部に突帯で曲線文様を施すものもわずかながら出土している。壺形土器もわずかであるが出土している。

以上のように, 縄文時代晩期の土器は入佐式の古段階から黒川式の段階を経て, 突帯文土器の段階へと存在し, それぞれの組成がそろっているといえる。したがって, 遺跡もその期間, 営まれていたといえるであろう。しかし, その間の推移については分類ごとの出土数やその分布を詳細に検討していないので不明な点が多い。また, その組成の量的な検討も時間的な制約もありできなかった。さらに, 遺跡残存状況の地点ごとの差も考慮する必要がある。そこで, 深鉢口縁部破片点数の比較のみで見れば, 口縁部aはC-6, H-10区, 口縁部bはB-7, E-7, G-7・8区, 口縁部cがE-7区に集中している。なお, 口縁部dは点数が少なく比較できない。口縁部e-1はB-6区, 口縁部e-2はB-7, C-6区, 口縁部e-3はB-7区, 口縁部e-4はB-7区, 口縁部e-5はB-6区に集中する。もちろん, グリッドの1辺は40 mであるから, その中での変容は曖昧さが残る。しかしながら, 微妙な推移は確認できるだろう。

いわゆる補修孔のみられるものは, その部位や穿孔のあけ方に注目した。部位については, 深鉢では口縁部につけるもの, 胴部に数カ所つけるものもある。鉢はいずれも口縁部の端部よりに穿孔が穿たれている。浅鉢は口縁部に穿孔があるものが多いが, 胴部にみられるものもある。穿孔のあけ方については3カ所つけるもの, 貫通しないものがある。

外面に煤の付着するものは深鉢, 鉢, 浅鉢にもあり, 器種に差がなくそれぞれ煮炊具としても使用しているといえる。補修孔の部位からも類推できるであろう。

土製品には 円盤形土製品が7点のほか, 球状土製品としたものが1点などあつた。土器の出土量にくらべ非常に少ない量であつた。

## 石器

石器は石鏃・石匙・スクレイパー・石錐・異形石器・使用痕のある剥片・石核・磨製石斧・打製石斧・肩平打製石斧・礫石器・円盤形石器・石錘・小型磨石・敲石・磨石・石皿が出土している。縄文時代晩期の所産が多数を占めると思われる。

晩期の長期にわたる所産であるため, この量を単純に比較するのは安易であるが, その比率は石鏃と扁平打製石斧が多くそれぞれ石器全体の2割程度を占めている。次に磨石, 石皿, 磨製石斧,

小形磨石が多く1割弱の量を占めている。その他は数パーセントの比率である。石鏃や扁平打製石斧は広範囲にわたって分布しているが、石鏃は特にG-7・8区に、扁平打製石斧はB-6, E-7, F-7, G-8区に多く出土している。G-8, E-7, F-7区は土坑が集中している範囲であり土掘り具としての扁平打製石斧の機能がうかがえる出土傾向を示しているといえよう。E-5区には3点の埋納遺構が所在したが、当然ではあるが、保存的な性格のもの（埋納遺構）と、消費・廃棄的なものでは分布のあり方が異なることがわかる。一方、磨製石斧は広範囲に数点ずつ分布する。このうちE-7, E-9, G-8区はわずかに多く、さらに未製品も伴っている。磨石は広範囲に分布し、E-7区に集中する。石皿も割合広範囲に分布している。小形磨石も広範囲に数点ずつ分布する傾向があった。

年代観や後世の削平という条件を無視した論理になるが、晩期の間においてもいくつかの暮らしの核があり、それが推移していると考えられる。ただし、土器片の量に対し、石器の組成とその量から検討すると規模の大きなものではないであろう。しかし、遺構や出土品には特徴的なものがあり、特に今回、分析しえなかった掘立柱建物跡や柱穴群の構造や性格については今後追加される資料も含め検討していかなければならないであろう。

## 註

- (1) 垂水市教育委員会「垂水市埋蔵文化財発掘調査報告書（5）宮下遺跡・小房迫前遺跡」2001年
- (2) 中間研志「松菊里型住居」『東アジアの考古と歴史』中、同朋舎出版、1987年
- (3) 日吉町教育委員会「日吉町埋蔵文化財発掘調査報告書（2）六ツ坪遺跡」1996年
- (4) 発掘調査事業報告書、現地説明資料及び「埋文だより」などによる。
- (5) 発掘調査事業報告及び新聞発表資料などによる。
- (6) 発掘調査事業報告及び埋蔵文化財センター展示パネルなどによる。
- (7) 山崎純男氏の御教示による。
- (8) 堂込秀人「南九州縄文晩期土器の再検討－入佐式と黒川式の細分－」（『鹿児島考古』第31号、1997年）を参考にした。

上野原縄文の森オープンに伴い、埋蔵文化財センターが始良町から国分上野原へ移転した。上野原の出土資料が里帰りしたことになる。今後は、新しい収蔵庫に保管されるとともに、大いに県民に向け活用されることを望むものである。ただ、そのための基礎となる詳細な分析は私の力量ではとても叶うものではなかった。

本報告書を作成するに当たって整理作業に携わったみなさんには大いに感謝します。私が発掘調査業務と報告書作成と掛け持ちしながらもなんとか本書が仕上がったのはみなさんの力のたまものです。ここに名前を記して感謝いたします。

石原啓子 落合由美子 坂元昭子 迫田章吾 篠原香代子 末廣みゆき 竹之下ハルミ  
田ノ上輝美 西清子 抜迫ヤス子 山形貴世子 山元順子 石塚恵 網屋にしき 前田裕子  
湯の上さゆり

また、第一調査係の諸氏にも現場等の業務のかたわらバックアップしていただきました。心より感謝いたします。



第1表 掘立柱建物跡柱穴計測表

(単位: cm)

柱間	長さ	柱間	長さ		径	深さ
P1-P2	153	P1-P6	255	P1	27	23
P2-P3	155	P2-P5	262	P2	18~27	23
P1-P3	306	P3-P4	248	P3	19~26	31
P4-P5	173			P4	(17)~26	17
P5-P6	157			P5	16~27	19
P4-P6	329			P6	19~22	7

第2表 縄文時代晩期の土坑観察表

No.	区	長径(cm)	短径(cm)	深さ(cm)	平面形	断面形	遺物
1	D-6	227	(185)	不明	楕円形	不明	土器(21点)
2	E-7	73	72	55	円形	三段	土器,炭化種子,炭化物,チップ,赤色顔料(48点)
3	E-7	102	(56)	49	(円形)	U字状	土器,炭化物,石鏃,チップ,フレーク,礫,赤色顔料(62点)
4	E-9	173	138	64	楕円形	逆台形	土器,炭化種子,炭化物,チップ,石鏃,磨製石斧片(30点)
5	E-9	120	98	34	楕円形	逆台形	土器,炭化物,チップ,フレーク
6	E-10	87	81	34	円形	方形	土器(18点)
7	F-7	120	116	60	円形	方形	土器,炭化物,チップ,フレーク(163点)
8	F-7	109	102	33	円形	二段	土器
9	F-10	60	57	38	円形	袋状	土器,コア,土塊(61点)
10	F-10	121	113	40	楕円形	逆台形	土器(59点)
11	G-8	117	115	82	円形	袋状	土器,チップ,剥片(15点)
12	G-8	82	67	46	楕円形	方形	土器
13	G-8	90	85	60	円形	袋状	土器,チップ(70点)
14	G-8	80	78	78	円形	袋状	土器(86点)
15	G-8	89	76	73	楕円形	方形	土器,チップ(66点)
16	G-8	110	101	72	楕円形	袋状	土器,チップ,礫,炭化物(33点)
17	G-8	93	82	75	不定形	袋状	土器,チップ,フレーク(94点)
18	G-8	99	90	46	円形	逆台形	土器,チップ(28点)
19	G-8	101	100	66	円形	方形	土器,剥片,礫(112点)
20	G-8	116	90	42	楕円形	逆台形	土器,チップ(13点)
21	G-8	88	83	35	円形	U字状	土器,チップ(30点)
22	H-7	120	115	16	円形	U字状	土器,炭化種子,チップ,打製石斧(ドングリピット)(51点)
23	H-7	120	114	65	円形	逆台形	土器
24	H-8	112	100	73	円形	袋状	土器,石皿(ドングリピット),(2274点)
25	H-8	55	47	14	円形	U字状	(ドングリピット)
26	H-8	35	33	12	円形	逆台形	土器,チップ
27	I-8	48	42	8	円形	U字状	土器(11点)

第3表 縄文前期～後期の土器観察表

挿図 番号	番号	区	層	器種	部位	施文・調整		色調		胎土	備考
						外面	内面	外面	内面		
2	1	C-6	IV	深鉢	口縁	沈線, 刺突, ナデ	貝殻条痕	黒褐2.5Y3/1	にふい褐7.5YR5/4	雲母, 礫	曾畑式
	2	B-6	IV	深鉢	口縁	刺突, ナデ	刺突, ナデ	暗灰黄2.5Y5/2	にふい黄褐10YR5/4	角閃石	曾畑式
	3	B-6	IV	深鉢	口縁	沈線, 刺突, ナデ	ナデ	黒7.5Y2/1, にふい黄橙10YR6/4	にふい黄橙10YR6/4	石英, 礫	曾畑式
	4	B-6	III	深鉢	口縁	沈線, ナデ	ナデ	黒色5Y2/1	黒褐色2.5Y3/2	滑石	曾畑式
	5	B-6	IV	深鉢	口縁	刺突, ナデ	ナデ	にふい黄褐10YR5/4	にふい黄橙10YR6/4	長石	曾畑式
	6	B-6	III	深鉢	胴部	沈線, 刺突, ナデ	ナデ	にふい黄橙10YR6/4	暗灰黄2.5Y5/2	雲母, 礫, 角閃石	曾畑式
	7	B-6	III	深鉢	胴部	沈線, ナデ	ナデ	黄灰2.5Y4/1, にふい黄褐10YR5/3	黒5Y2/1, 褐灰10YR4/1	滑石	曾畑式
	8	B-6	IV	深鉢	胴部	沈線, ナデ	ナデ(工具ナデ?)	にふい黄褐10YR5/4, にふい黄褐10YR5/3	黒褐10YR3/1	滑石, 礫	曾畑式
	9	B-6	III	深鉢	胴部	沈線, 丁寧なナデ	ナデ	灰N3/ 鈍い黄橙10YR6/4	黒5Y2/1, にふい黄2.5Y6/4	雲母, 砂粒	曾畑式
	10	B-6	III	深鉢	胴部	沈線, 丁寧なナデ	ナデ	黄灰2.5Y4/1, にふい黄橙10YR6/3	褐灰10YR4/1, にふい黄橙10YR6/3	雲母, 砂粒	曾畑式
	11	B-6	IV	深鉢	胴部	沈線, ナデ	ナデ	黒5Y2/1	黒褐10YR3/2	雲母, 石英, 砂粒	曾畑式
	12	B-6	IV	深鉢	胴部	沈線, ナデ	ナデ	にふい黄橙10YR6/4	にふい黄2.5Y6/3, 黄灰2.5Y5/1	滑石, 雲母	曾畑式
	13	H-6	III	深鉢	胴部	沈線, ナデ	ナデ	にふい褐7.5YR5/4	にふい黄褐10YR6/4	石英, 金雲母	
	14	B-6	III	深鉢	胴部	沈線, ナデ	ナデ	にふい黄橙10YR6/4	暗灰黄2.5Y5/2	雲母, 石英	曾畑式
	15	B-6	IV	深鉢	胴部	沈線, ナデ	工具ナデ	黒褐2.5Y3/1	暗灰黄2.5Y5/2	角閃石	曾畑式
	16	B-6	IV	深鉢	胴部	沈線, ナデ	ナデ, ヘラミガキ	黒5Y2/1, にふい黄橙10YR6/4	黄灰2.5Y4/1, にふい黄橙10YR6/3	雲母, 角閃石, 砂粒	曾畑式
	17	B-7	III	深鉢	底部	ナデ	ナデ	にふい黄褐色10YR5/3	暗灰黄色2.5Y5/2, 明黄褐色10YR6/6	滑石, 雲母	曾畑式, 補修孔
	18	B-6	IV	深鉢	底部	ナデ	ナデ	にふい黄褐色10YR5/3	にふい黄色2.5Y6/4, 橙色7.5YR6/6	滑石, 雲母	曾畑式, 補修孔
	19	B-6	IV	深鉢	底部	ナデ	ナデ	にふい黄褐色10YR5/4, 灰黄褐色10YR4/2	にふい黄色2.5Y6/3	滑石, 雲母	曾畑式, 補修孔
3	20	E-5	III	深鉢	胴部	ナデ	ナデ, 条痕	にふい黄橙10YR6/4, 灰黄2.5Y6/2	灰黄2.5Y6/2, 褐灰10YR4/1, にふい黄橙10YR6/4	砂粒, 雲母	
	21	B-7	III	深鉢	完形	貝殻条痕文	貝殻条痕文, ナデ	にふい黄褐色10YR7/4	明黄褐色10YR7/6~4/1	石英, 角閃石	春日式, 補修孔
4	22	F-7		深鉢	胴部	ナデ, 凹線文	ナデ, 条痕	にふい褐色7.5YR5/4	にふい橙7.5YR6/4	長石, 砂粒	阿高式
	23	D-6	IV	深鉢	胴部	ナデ	ナデ	褐色7.5YR4/3	にふい黄褐色10YR5/3, 灰黄褐色10YR4/2	石英, 砂粒	阿高式
	24	D-7	IV	深鉢	胴部	ナデ	ナデ	にふい黄褐色10YR5/3, 灰黄褐色10YR4/2	にふい黄褐色10YR5/4, にふい黄褐色10YR6/3, にふい褐色7.5YR5/4	砂粒, 石英	阿高式
	25	E-9	III	深鉢	口縁	ナデ	ナデ	にふい褐色7.5YR5/4	にふい黄褐色10YR5/4, 灰黄褐色10YR4/2	石英, 砂粒	指宿式
	26			深鉢	胴部	凹線文, ナデ	ナデ, ケズリ	にふい黄褐色10YR6/3	にふい黄褐色10YR5/4	雲母, 石英, 砂粒	指宿式
	27			深鉢	胴部	凹線文, ナデ	ナデ, ケズリ	にふい黄褐色10YR6/4	にふい黄褐色7.5YR5/3	金雲母, 石英, 砂粒	指宿式
	28	F-7	III	深鉢	胴部	ナデ	ケズリ	にふい褐色7.5YR5/4	明赤褐色5YR5/6	長石, 雲母	指宿式
	29	E-9		深鉢	口縁	ナデ	ナデ	にふい赤褐色5YR5/3	褐色7.5YR4/3	雲母, 砂粒, ガラス	指宿式
	30	E-9		深鉢	口縁	ナデ	ナデ	褐色7.5YR4/3	にふい黄褐色10YR5/3, 黒褐色2.5Y3/2	雲母, ガラス, 砂粒	指宿式
	31	E-9		深鉢	口縁~胴部	ナデ, 貝殻条痕	ナデ, 貝殻条痕	にふい赤褐色5YR5/3, 灰褐色7.5YR4/2, にふい黄褐色10YR4/3	にふい黄褐色10YR5/3, 灰褐色7.5YR4/2	ガラス, 角閃石, 砂粒	指宿式

挿図 番号	番号	区	層	器種	部位	施文・調整		色調		胎土	備考	
						外面	内面	外面	内面			
4	32	E-9		深鉢	胴部	ナデ	ナデ	にぶい黄褐色 10YR4/3	黒褐色2.5Y3/2	石英,砂粒	指宿式	
	33	F-8 F-9	II	深鉢	口縁	ナデ,沈線,貝殻刺 突文	ケズリ	橙5YR6/6	橙5YR7/6	砂粒		
5	34	F-9		深鉢	口縁	ナデ	ナデ	褐色7.5YR4/3 黒色5Y2/1	黒色5Y2/1,にぶい 黄褐色10YR5/4	雲母,石英,礫	市来式	
	35	H-10	III	深鉢	口縁	工具ナデ後施文	工具ナデ	明赤褐5YR5/6	明赤褐5YR5/6	石英,角閃石,砂粒	市来系	
	36	H-6	III	深鉢	口縁	ナデ	ナデ	赤褐色5YR5/6, 褐色7.5YR4/3	にぶい黄褐色 10YR4/3,にぶい黄 橙色10YR6/4	雲母,石英,ガラス, 礫	市来式	
	37	H-6	III	深鉢	口縁	ナデ	工具ナデ,ナデ	にぶい褐色7.5Y5/4, 黄灰色2.5Y4/1,にぶ い黄褐色10YR5/4	にぶい黄褐色 10YR5/3,にぶい赤 褐色2.5YR4/4	雲母,石英,砂粒	市来式	
	38	H-6	III	深鉢	口縁	ナデ	ケズリ	黒褐色10YR3/1,褐 色7.5YR4/3	にぶい褐色 7.5YR5/4,にぶい 黄褐色10YR5/3	雲母,砂粒	市来式	
	39			深鉢	口縁	ナデ	ナデ	にぶい黄褐色10YR6/3	にぶい黄褐色10YR5/3	石英,ガラス,砂粒	市来式	
	40	G-8	III	深鉢	口縁	爪連続刺突,ナデ	ナデ	暗灰黄2.5Y4/2	灰5Y4/1	砂粒,雲母	市来式	
	41	G-9	III	深鉢	口縁	爪刺突,凹線,ナデ 貝殻条痕	ナデ,貝殻条痕	にぶい黄褐10YR5/4	にぶい黄褐10YR5/3	雲母,石英	市来式	
	42	G-9	III	深鉢	口縁	ナデ,刺突文	ナデ	にぶい黄橙10YR6/4	にぶい黄褐色10YR5/4	石英		
	43	H-6	III	深鉢	口縁	貝殻腹縁文,貝殻 条痕	貝殻条痕,ナデ	明赤褐5YR5/6	明褐7.5YR5/6,に ぶい黄褐10YR4/3	雲母,石英,砂粒		
	44	H-10	III	深鉢	胴部	工具ナデ	工具ナデ	にぶい赤褐5YR5/4	にぶい赤褐5YR5/4	雲母,石英,砂粒	市来式	
	45	G-9	III	深鉢	胴部	ナデ,刺突文	ナデ	にぶい褐色7.5YR5/4	にぶい黄橙10YR6/3	石英		
	46	G-9	III	深鉢	胴部	ナデ	ナデ	にぶい黄褐色10YR5/3	暗灰黄色2.5Y4/2	金雲母,石英,礫		
	47	H-9	IV	深鉢	底部	条痕	条痕	にぶい黄橙10YR6/ 4,黒褐2.5Y3/1	黒褐2.5Y3/2, 黄褐2.5Y5/3	雲母,輝石,礫	にぶい黄橙10 YR6/4,黒褐 10YR3/1(底 部)	
	48	G-7	III	深鉢	底部	ナデ,条痕	ナデ	明赤褐色5YR5/6, 灰褐色7.5YR4/2	にぶい赤褐色5 YR5/4	砂粒,石英		
	49	B-6	IV	深鉢	底部	条痕	条痕	にぶい褐色7.5YR5/4	明褐色7.5YR5/6, 暗灰黄色2.5Y4/2	石英,礫		
	50	I-9		深鉢	底部	条痕,ナデ	ナデ	にぶい褐色7.5YR5/4	褐色7.5YR4/3	角閃石,雲母,石英		
	6	51	G-7	III	深鉢	口縁	ナデ	ナデ	暗褐色7.5YR3/2	褐色7.5YR4/4, オリープ黒色5Y3/1	雲母,砂粒	三万田式
		52	E-7	IV	深鉢	口縁	ヘラミガキ	ヘラミガキ	黒褐色10YR3/2	黒褐色2.5Y3/2, 褐色7.5YR4/4	砂粒,雲母,石英	三万田式
53		G-10	III	深鉢	口縁	丁寧なナデ	丁寧なナデ	黒褐10YR3/2	黒2.5Y2/1	角閃石,雲母,砂粒	三万田式	
54		D-7	III	深鉢	口縁	工具ナデ,ナデ	ナデ	黒色7.5Y2/1	にぶい赤褐色5YR4/4, 褐色7.5YR4/3	雲母,ガラス,礫	三万田式	
55		G-8	III	深鉢	口縁	ナデ	ヘラミガキ	暗灰黄色2.5Y4/2	にぶい黄褐色10YR5/3	雲母,砂粒	三万田式	
56		E-7	IV	深鉢	口縁	ヘラミガキ	ヘラミガキ	黒褐色10YR3/2, 褐色7.5YR4/3	にぶい赤褐色5YR4/4	雲母,石英,輝石	三万田式, 波状口縁	
57		D-6	III	深鉢	口縁	凹線文,ナデ	ナデ	褐色7.5YR4/4	褐色7.5YR4/3	石英,雲母		
58		D-6	III	深鉢	口縁	凹線文,ナデ	ナデ	にぶい赤褐色5YR4/3	にぶい黄褐色10YR5/3	礫,雲母,石英,輝石		
59		G-11	III	深鉢	底部	ナデ	ヘラミガキ	にぶい黄褐色 10YR5/4	にぶい褐色7.5YR5/4	雲母,角閃石, 石英,軽石		
60		H-8	IV	深鉢	底部	ナデ	ナデ	明褐色7.5YR5/6	褐色7.5YR4/3	角閃石,雲母, 石英,砂粒		
61		D-7	IV	深鉢	底部	工具ナデ,ナデ	工具ナデ,ナデ	にぶい褐色7.5YR5/4	黄褐色2.5Y5/3	石英,砂粒,輝石		
62		D-6		深鉢	底部	ヘラミガキ	ヘラミガキ	灰黄褐色10YR4/2	黒色7.5Y2/1	雲母,ガラス,砂粒		
63		F-7	IV	鉢	脚部	ナデ	ナデ	赤褐色5YR4/6,に ぶい褐色7.5YR5/4	黒褐色10YR3/2,明 褐色7.5YR5/6	石英,砂粒		

第4表 遺構内出土土器観察表

挿図 番号	番号	区	遺構名	器種	部位	施文・調整		色調		胎土	備考
						外面	内面	外面	内面		
9	1	H-9	1号竪穴住居跡	深鉢	口縁~胴部	ナデ	ヘラミガキ, ナデ	黒褐色2.5Y3/1, 暗オリーブ褐色2.5Y3/3	オリーブ黒色5Y3/2, 黒色5Y2/1	砂粒, 雲母を含む	
	2	H-9	1号竪穴住居跡	浅鉢	口縁~胴部	ヘラミガキ	ヘラミガキ	黒褐色7.5YR3/2	黒色7.5YR2/1	雲母, 角閃石	
	3	H-9	1号竪穴住居跡	浅鉢	口縁	ヘラミガキ	ヘラミガキ	黒色2.5Y2/1	黒色N2/	砂粒	
	4	H-9	1号竪穴住居跡	浅鉢	口縁	ヘラミガキ	ヘラミガキ	にぶい赤褐色5YR5/4, 黄褐色2.5Y5/3	にぶい赤褐色5YR5/4, 黄褐色2.5Y5/3	雲母, 輝石	
	5	H-9	1号竪穴住居跡	浅鉢	口縁	ヘラミガキ	ヘラミガキ	黒色10YR2/1, 黒褐色10YR3/2	黒色10YR2/1	精良土	
	6	H-9	1号竪穴住居跡	深鉢	底部	工具ナデ, ナデ	ナデ内面丹塗	橙色5YR6/6	赤褐色5YR4/6	雲母, 礫	
25	9	D-6	土坑1	鉢	口縁	ヘラミガキ	ヘラミガキ	黒褐色2.5Y3/1	オリーブ黒色5Y3/1, 暗灰黄色2.5Y4/2	雲母	
	10	D-6	土坑1	深鉢	口縁	工具ナデ	工具ナデ	にぶい黄褐色10YR4/3	にぶい黄褐色10YR5/4, 褐色7.5YR4/4	石英, ガラス, 雲母	
	11	E-7	土坑2	浅鉢	口縁	ヘラミガキ	ヘラミガキ	明黄褐色10YR6/6, 暗褐色10YR3/3	黒褐色2.5Y3/2, 黒色2.5Y2/1	ガラス, 角閃石	
	12	E-7	土坑3	鉢	口縁~胴部	ナデ	ヘラミガキ	暗褐色10YR3/3, 黒褐色 2.5Y3/2, 橙色5YR6/6	黒褐色10YR3/2, 暗オリーブ褐色2.5Y3/3	雲母, 砂粒	
	13	E-9	土坑4	浅鉢	口縁~胴部	ヘラミガキ	ヘラミガキ	にぶい赤褐色5YR4/3, 黒色2.5Y2/1	黒色10YR2/1, 暗褐色7.5YR3/3	砂粒, 雲母	
	14	E-9	土坑4	浅鉢	口縁~胴部	ヘラミガキ	ヘラミガキ	黒10YR2/1, 褐7.5YR4/3	黄灰2.5Y4/1	角閃石, 雲母, 砂粒	
	15	E-10	土坑6	浅鉢	口縁~胴部	ヘラミガキ	ヘラミガキ	にぶい褐7.5YR5/4	褐7.5YR4/4	角閃石, 礫	
	16	E-10	土坑6	鉢	口縁~胴部	工具ナデ, ナデ	ヘラミガキ, ナデ	黒色10YR2/1, 黒褐色7.5YR3/2	褐色7.5YR4/4, 黒褐色10YR3/1	雲母, 礫, 砂粒, 石英	
	17	F-7	土坑7	浅鉢	リボン	ナデ	ナデ	黒色5Y2/1	黒褐色10YR3/1	石英, 雲母	
	18	F-7	土坑7	鉢	口縁	工具ナデ, ナデ	ヘラミガキ	黒褐色10YR3/1	灰黄褐色10YR4/2	砂粒, ガラス	
	19	F-7	土坑7	鉢	口縁~胴部	工具ナデ	条痕	黒褐色7.5YR3/2, 黒褐色2.5Y3/1	暗オリーブ褐色2.5Y3/3, にぶい赤褐色5YR4/4	雲母, 礫, 輝石	
26	20	F-10	土坑9	鉢	口縁	ヘラミガキ	ヘラミガキ	黒褐2.5Y3/1	褐7.5YR4/3	雲母, 角閃石, 石英	
	21	F-10	土坑9	浅鉢	リボン	ヘラミガキ	ヘラミガキ	黒褐10YR3/2	黒褐10YR3/2	雲母, 砂粒	
	22	F-10	土坑10	浅鉢	口縁	ヘラミガキ	ヘラミガキ	オリーブ黒色7.5Y3/1, オリーブ黒色7.5Y2/2	オリーブ黒色5Y3/1	礫, ガラス, 砂粒	
	23	F-10	土坑10	深鉢	口縁~胴部	工具ナデ	工具ナデ	黒褐色2.5Y3/1, 灰オリーブ色5Y4/2, にぶい黄褐色10YR5/4, にぶい赤褐色5YR5/4, 黒褐色7.5YR3/2	にぶい黄褐色10YR6/4, にぶい赤褐色5YR5/4, 黒色7.5Y2/1, 灰黄褐色10YR4/2	雲母, 礫, ガラス	
	24	F-10	土坑10	深鉢	口縁	工具ナデ	工具ナデ	褐色7.5YR4/4, 黒褐色2.5Y3/1	オリーブ黒色5Y2/2, 褐色7.5YR4/6	石英, 雲母, ガラス	
	25	G-8	土坑11	深鉢	口縁	ナデ	条痕	黒褐10YR3/2	にぶい褐7.5YR5/4	雲母, 石英, 角閃石	
	26	G-8	土坑13	深鉢	底部	ナデ	ナデ	にぶい黄橙10YR6/4	灰黄褐10YR4/2	石英, 角閃石, 砂粒	
	27	G-8	土坑17	浅鉢	口縁	ヘラミガキ	ヘラミガキ	オリーブ黒色5Y3/2	暗灰黄色2.5Y4/2	精良土	
	28	G-8	土坑18	浅鉢	口縁	ヘラミガキ	ヘラミガキ	黒褐10YR3/1	黒褐10YR3/2, 褐7.5YR4/4	角閃石, 雲母, 長石, 石英	
	29	G-8	土坑17-18	深鉢	胴部	ナデ	ナデ	褐色7.5YR4/4, 黒褐色10YR3/2	褐色7.5YR4/3, 黒褐色2.5Y3/1	雲母, 砂粒	
27	30	G-8	土坑19	浅鉢	口縁	ヘラミガキ	ヘラミガキ	黒5Y2/1	オリーブ黒5Y3/1	雲母, 軽石	
	31	G-8	土坑19	浅鉢	口縁	沈線, ヘラミガキ	ヘラミガキ	黒褐7.5YR3/2	暗褐7.5YR3/3	角閃石, 砂粒, 石英	
	32	G-8	土坑19	浅鉢	口縁	ヘラミガキ, 沈線	ヘラミガキ	灰褐7.5YR4/2	黒褐7.5YR3/1	角閃石, 石英, 砂粒	
	33	G-8	土坑19	浅鉢	口縁	沈線, ヘラミガキ	ヘラミガキ	黒褐2.5Y3/1	黒褐2.5Y3/1	石英, 砂粒, 角閃石	
	34	G-8	土坑19	浅鉢	胴部	ヘラミガキ	ヘラミガキ	赤褐色2.5YR4/6, 赤褐色5YR4/8	にぶい赤褐色5YR5/4	石英, 砂粒	
	35	G-8	土坑19	浅鉢	胴部	ヘラミガキ	ヘラミガキ	褐色7.5YR4/3, 褐色7.5YR4/6	明褐色7.5YR5/6, にぶい黄褐色10YR4/3	ガラス, 石英	
	36	G-9	土坑19	深鉢	口縁	ナデ	工具ナデ	黒褐色10YR3/2, 明褐色7.5YR5/6	暗褐色10YR3/3, 明赤褐色5YR5/6	雲母, 石英, 砂粒	
	37	H-7	土坑22	鉢	口縁	ナデ	ナデ	暗オリーブ褐色2.5Y3/3	黄褐色2.5Y5/3	礫, 砂粒, 石英	

挿図 番号	番号	区	遺構名	器種	部位	施文・調整		色調		胎土	備考
						外面	内面	外面	内面		
27	38	H-7	土坑23	深鉢	口縁	工具ナデ,一部ヘ ラミガキ	工具ナデ,一部ヘ ラミガキ	にふい黄褐色10YR5/4, にふい黄褐色10YR4/3	黒褐色2.5Y3/2	雲母	
	39	H-7	土坑23	浅鉢	口縁	ヘラミガキ	ヘラミガキ	オリーブ黒色5Y2/2	浅黄色2.5Y7/4, オリーブ黒色7.5Y3/1	長石,雲母	
	40	H-7	土坑2 3	深鉢	口縁~ 胴部	ヘラミガキ,ナデ	工具ナデ,ヘラミ ガキ,ナデ	黄褐色10YR5/6, にふい褐色7.5YR5/4, 黒褐色10YR3/1	オリーブ褐色2.5Y4/4, 暗灰黄色2.5Y4/2, 橙色7.5YR6/6	雲母,石英,礫	
	41	I-8	土坑27	深鉢	口縁	ナデ	ナデ	黒褐色10YR3/2	にふい褐色7.5YR5/4, 黒色5Y2/1,にふい黄 褐色10YR5/3	雲母,ガラス,砂 粒	
	42	I-8	土坑27	浅鉢	口縁	ヘラミガキ	ヘラミガキ	黒褐色10YR3/1	黒色2.5Y2/1	砂粒,雲母	
	43	G-10	ピット 2	浅鉢	口縁	ヘラミガキ	ヘラミガキ	灰5Y4/1	オリーブ黒7.5Y3/1	長石,雲母	
	44	G-10	ピット 1	深鉢	底部	工具ナデ,ナデ	ナデ	明褐7.5YR5/6	にふい黄橙10YR6/4	雲母,角閃石,長 石,石英	

第5表 縄文時代晩期の土器観察表

挿図	番号	区	層	分類	器種	部位	施文・調整		色 調		胎土	備考
							外面	内面	外面	内面		
31	1	G-8	III	深鉢A	深鉢	口縁~胴部	工具ナデ	工具ナデ, ナデ	黒褐2.5Y3/1, 褐7.5YR4/3	褐2.5Y3/1, 黒褐7.5YR3/1	雲母, 砂粒	
	2	H-7	III	深鉢A	深鉢	口縁~胴部	工具ナデ, ナデ, 一部ヘラミガキ	ヘラミガキ, ナデ	黒褐色10YR3/1, にふい赤褐色5YR4/4, 灰黄褐色10YR4/2	灰黄褐色10YR4/2, オリーブ黒色5Y3/2, にふい褐色7.5YR5/4	軽石, 輝石, 雲母	
	3	G-10	III	深鉢A	深鉢	口縁	工具ナデ	工具ナデ, 丁寧	褐7.5YR4/3	黒褐7.5YR3/1	雲母, 石英, 軽石	
	4	G-7	III	深鉢A	深鉢	口縁~胴部	工具ナデ, ナデ	ナデ	黒褐色2.5Y3/1, 黒褐色7.5YR3/1	灰色5Y4/1, にふ い黄色10YR5/3	雲母, 輝石, 砂粒	
	5	G-8	III	深鉢A	深鉢	口縁~胴部	工具ナデ, ナデ	工具ナデ, ナデ	黒色7.5Y2/1, 灰黄褐色10YR4/2, 明赤褐色5YR5/6	黒色N2/, 暗灰黄色 2.5Y5/2, にふい黄 褐色10YR5/4	雲母, ガラス, 輝石, 砂粒	
	6	H-8	IV	深鉢A	深鉢	口縁	ナデ	ナデ	黒7.5YR2/1	褐7.5YR4/3	角閃石, 石英, 砂粒	
32	7	G-10	III	深鉢A	深鉢	口縁	ヘラミガキ	ヘラミガキ	黒褐2.5Y3/1	にふい赤褐5YR4/4	角閃石, 長石, 石英	スス付着
	8	G-10	III	深鉢A	深鉢	口縁	ヘラミガキ	ヘラミガキ, ナデ	にふい赤褐5YR4/4	黒7.5YR2/1	雲母, 軽石, 石英	
	9	G-10	III	深鉢A	深鉢	口縁	ヘラミガキ	ヘラミガキ	黒褐7.5YR3/2	褐7.5YR4/4	角閃石, 石英, 軽石, 礫	スス付着
	10	G-8	III	深鉢A	深鉢	口縁~胴部	ナデ	ヘラミガキ	灰褐色7.5YR4/2, 黒色5Y2/1	オリーブ黒色5Y3/1	雲母, ガラス, 礫	
	11	G-11	III	深鉢A	深鉢	口縁	縦方向横方向の ヘラミガキ	横方向のヘラミ ガキ (不明瞭)	黒褐10YR3/1	黒褐2.5Y3/2	軽石, 雲母, 長 石, 角閃石	
	12	H-7	III	深鉢A	深鉢	口縁	ヘラミガキ	ヘラミガキ	黒褐色~黒色 10YR3/2~1.7/1	明赤褐色~黒褐色5 YR5/6~10YR3/1	砂粒	
	13	G-11	II	深鉢A	深鉢	口縁~胴部	ナデ	ケズリ	にふい褐7.5YR5/4	明赤褐5YR5/6	軽石, 長石, 礫, 角閃石,	
	14	D-5	III	深鉢A	深鉢	口縁~胴部	ヘラミガキ, ナデ	ヘラミガキ, ナデ	にふい褐色7.5YR5/4, 灰 黄褐色10YR4/2	オリーブ黒色5Y3/1, 暗灰黄色2.5Y5/2	角閃石, 礫, 雲母	
	15	G-8	III	深鉢A	深鉢	胴部	工具ナデ	ナデ	灰褐7.5YR4/2	黒褐10YR3/1	雲母, 石英, 砂粒	
	16	G-11	III	深鉢A	深鉢	胴部	ナデ, 工具ナデ	ナデ, 工具ナデ	黒色5Y2/1	にふい褐色7.5YR5/4, 灰褐色7.5Y4/2	雲母, 礫, ガラ ス, 石英	
	17	H-7	III	深鉢A	深鉢	胴部	ヘラミガキ	ヘラミガキ	褐色~黒褐色, 黒色7.5 YR4/4~3/1, 1.7/1	褐色~黒褐色, 黒色7.5 YR4/4~3/1, 1.7/1	砂粒, 角閃石, 礫, 雲母, 長石, 石英	スス付着
	18	F-11	III	深鉢A	深鉢	胴部	ナデ	工具ナデ, ナデ	にふい赤褐5YR4/4	にふい黄褐10YR5/3	雲母, 石英, 長石, 角閃石, 砂粒	
	19	I-8	III	深鉢A	深鉢	胴部	工具ナデ, ヘラミ ガキ	ナデ	黒褐7.5YR3/1	黒褐5YR3/1	角閃石, 雲母, 礫, 砂粒	
	20	B-7	III	深鉢A	深鉢	胴部	ヘラミガキ, ナデ	ナデ	浅黄色2.5Y7/4	浅黄色2.5Y7/4	雲母, ガラス, 砂粒	
	21	B-6	I	深鉢A	深鉢	胴部	ヘラミガキ	ヘラミガキ	にふい赤褐色5YR4/4, にふい黄褐色10YR6/4	にふい黄褐色10YR5/4, にふい黄褐色10YR6/4	雲母, 輝石, 砂粒	
33	22	H-6	III	深鉢A	深鉢	口縁~胴部	工具ナデ, ナデ	工具ナデ, ナデ	黒色10YR1.7/1, にふい赤褐色5YR4/4	オリーブ黒色5Y3/1, にふい黄褐色10YR5/4	雲母, 砂粒	
	23	E-7	III IV	深鉢A	深鉢	口縁~胴部	ナデ	ナデ	にふい褐色7.5YR5/4, オリーブ黒色5Y3/1	にふい黄褐色10YR5/4, 暗灰黄色2.5Y5/2, にふい褐色7.5YR5/4	ガラス, 砂粒	
	24	F-7	III	深鉢A	深鉢	口縁~胴部	工具ナデ, ナデ	ナデ	にふい赤褐色5YR4/4, 黒色5Y2/1	暗赤褐色5YR3/4, 黒色10YR1.7/1	雲母, ガラス, 礫	
34	25	E-5	IV	深鉢B	深鉢	口縁~胴部	工具ナデ	工具ナデ	橙2.5YR6/6, 暗灰2.5YR3/1	橙5YR6/6, にふい褐色7.5YR5/2	角閃石, 砂粒	
	26	D-7	IV	深鉢B	深鉢	口縁~胴部	工具ナデ	工具ナデ	にふい黄褐色10YR4/3, 褐灰色10YR4/1	にふい黄褐色10YR5/4, 灰黄褐色10YR4/2	雲母, 砂粉	
	27	E-9	III	深鉢B	深鉢	口縁~胴部	工具ナデ	工具ナデ	にふい赤褐色5YR4/4, 暗褐色10YR3/3	明赤褐色5YR5/6, にふい橙色5YR6/4	角閃石, 石英, 礫	
35	28	E-12	IV	深鉢B	深鉢	口縁~胴部	工具ナデ, ナデ	工具ナデ, ナデ	褐色7.5YR4/3, オリーブ黒色5Y3/1	にふい黄褐色10 YR5/3, 暗灰色N3/	雲母, 輝石, 砂粒	
	29	J-9	II III	深鉢B	深鉢	口縁~胴部	工具ナデ, ナデ	工具ナデ, ナデ	にふい赤褐色5YR4/4	にふい赤褐色5YR4/4	雲母, 砂粒	

挿図	番号	区	層	分類	器種	部位	施文・調整		色 調		胎土	備考
							外面	内面	外面	内面		
36	30	E-7	III	深鉢B	深鉢	口縁	ナデ	ナデ	褐色7.5YR4/3, 黒色2.5Y2/1	にぶい黄褐色10YR4/3, 褐7.5YR4/3	輝石, ガラス	
	31	D-7	IV	深鉢B	深鉢	口縁	工具ナデ, ナデ	ナデ	明赤褐色5YR5/6, 黒褐色2.5Y3/1	にぶい黄褐色10YR4/3, 黒褐色2.5Y3/2	雲母, 輝石, 砂粒	
	32	H-10	III	深鉢B	深鉢	口縁~胴部	工具ナデ	ヘラミガキ	黄灰2.5Y4/1, にぶい黄褐色10YR5/3	にぶい黄褐色10YR6/3, 黒10YR2/1	雲母, ガラス	
	33	C-6	III IV	深鉢B	深鉢	口縁	工具ナデ, ナデ	工具ナデ, ナデ	オリーブ黒色7.5Y3/1, 黒褐色10YR3/2, 褐色7.5YR4/3	明赤褐色5YR5/6, にぶい赤褐色5YR4/4, 黄褐色2.5Y5/3	角閃石, 礫, 砂粒, 雲母	
	34	E-7	IV	深鉢B	深鉢	胴部	工具ナデ, ナデ	ナデ	明赤褐色5YR5/6, 灰褐色7.5YR4/2	暗灰黄色2.5Y4/2, 明赤褐色5YR5/6, にぶい黄褐色10YR5/4	礫, ガラス, 石英, 雲母	
	35	D-6	IV	深鉢B	深鉢	胴部	工具ナデ	工具ナデ, ナデ	褐色7.5YR4/4, 黒褐色7.5YR3/2	褐色7.5YR4/4, 褐色7.5YR4/3	雲母, 輝石	
37	36	I-8	III	深鉢A	深鉢	口縁~胴部	工具ナデ, ナデ	ナデ (一部工具ナデ)	黒7.5YR2/1, 赤褐5YR4/6	にぶい赤褐5YR4/4, にぶい黄褐色10YR5/4	雲母, 角閃石, 石英, 砂粒	
	37	G-10	II	深鉢A	深鉢	胴部	工具ナデ, 条痕風の 工具ナデ	工具ナデ, 剥落	黒褐2.5Y3/1	暗褐10YR3/3	礫, 石英, 雲母, 角閃石, 砂粒	
	38	G-8	III	深鉢A	深鉢	胴部	ナデ, 工具ナデ	工具ナデ	褐7.5YR4/4	灰黄褐10YR4/2, 褐7.5YR4/3	雲母, 石英, 砂粒	
	39	G-8	III	深鉢A	深鉢	胴部	工具ナデ, 部分的 ヘラミガキ	ナデ	褐7.5YR4/3	黒褐7.5YR3/2	角閃石, 砂粒	
	40	E-9	III	深鉢A	深鉢	胴部	工具ナデ	ナデ	にぶい 橙5YR6/4, 灰黄褐10YR6/2	にぶい黄褐色10YR6/3	雲母, 角閃石, 石英	外面は工具ナデ 痕が残っている
	41	F-10	III	深鉢A	深鉢	胴部	工具ナデ	工具ナデ	黒色10YR2/1	黒褐色2.5Y3/2	角閃石, 礫, 砂粒, 雲母	
	42	D-6		深鉢A	深鉢	胴部	工具ナデ, ナデ	ナデ	黒褐色2.5Y3/2, に ぶい赤褐色5YR4/4	にぶい褐色7.5YR5/4, 暗灰黄色2.5Y4/2	砂粒, 雲母, 礫	
43	G-8	III	深鉢A	深鉢	胴部	ナデ	ナデ	暗赤褐5YR3/3	黒褐5YR2/1	雲母, 石英, 砂粒		
38	44	E-7	IV	深鉢B	深鉢	胴部	工具ナデ, ナデ	工具ナデ, ナデ	にぶい赤褐色5YR4/4, にぶい黄褐色10YR4/3, 黒褐色10YR3/2	にぶい赤褐色5YR5/4, 黒褐色10YR3/2, 褐色7.5YR4/3	雲母, 輝石, 角閃石, (ガラス), 石英	
	45	E-7		深鉢B	深鉢	胴部	ナデ	工具ナデ	赤褐色5YR4/6, 黒褐色2.5Y3/2	黄褐色2.5Y5/3	雲母, 輝石, ガラス	
	46	E-7	III	深鉢B	深鉢	胴部	工具ナデ, ナデ	ナデ	にぶい赤褐色5YR4/3, 褐色10YR4/4	褐色7.5YR4/4	雲母, 輝石, 礫	
	47	D-7	IV	深鉢B	深鉢	胴部	工具ナデ	ナデ, ケズリ	黒色7.5Y2/1	にぶい黄褐色10YR6/4, にぶい赤褐色5YR5/4	雲母, ガラス, 砂粒	
	48	E-7	IV	深鉢B	深鉢	胴部	工具ナデ, ヘラミ ガキ	ヘラミガキ, ケズリ	にぶい黄褐色10YR4/3	暗灰黄色2.5Y4/2	長石, 砂粒, 礫	
	49	E-9	III	深鉢B	深鉢	胴部	工具ナデ, ナデ	工具ナデ, ナデ	にぶい赤褐5YR5/4	明赤褐5YR5/6	雲母, 角閃石, 石英	
	50	B-7	III	深鉢B	深鉢	胴部	ヘラミガキ, ナデ	ナデ	にぶい黄褐色10YR4/3, 黒褐色2.5Y3/1	オリーブ黒色5Y3/1	ガラス, 雲母	
	51	E-7	IV	深鉢B	深鉢	胴部	工具ナデ, ナデ	工具ナデ, ナデ	明赤褐色5YR5/6, 黒褐色7.5YR3/1, 黒褐色2.5Y3/2	灰黄褐10YR4/2	雲母, 礫	
	52	B-7	III	深鉢B	深鉢	胴部	ナデ	工具ナデ, ナデ	にぶい黄褐色10YR4/3, 暗褐色7.5YR3/3	暗褐色10YR3/3, 灰黄褐色10YR4/2	雲母	
	53	B-7	II	深鉢B	深鉢	胴部	工具ナデ	ナデ	黒褐色10YR3/1, にぶい黄褐色10YR4/3, にぶい褐色7.5YR4/3	褐灰色10YR4/1, にぶい黄褐色10YR5/3	雲母, 角閃石, 砂粒	
	54	D-7	IV	深鉢B	深鉢	胴部	工具ナデ, ナデ	工具ナデ	明赤褐色5YR5/6, 黒褐色10YR3/2	黒褐色10YR3/1, 褐色7.5YR4/3	角閃石, ガラス	
	55	E-7	IV	深鉢B	深鉢	胴部	工具ナデ, ナデ	ナデ, ケズリ	黒色5Y2/1, 灰黄褐色10YR4/2	にぶい赤褐色5YR5/4, にぶい黄褐色10YR6/3	雲母, 輝石, 砂粒, ガラス	

挿図	番号	区	層	分類	器種	部位	施文・調整		色 調		胎土	備考
							外面	内面	外面	内面		
38	56	G-6	IV	深鉢B	深鉢	胴部	工具ナデ, 条痕	ナデ	オリーブ黒色5Y3/1	オリーブ黒色5Y3/1, 褐色7.5YR4/3	雲母, 石英, 砂粒	
	57	G-7	III	深鉢B	深鉢	胴部	工具ナデ, 条痕	ナデ, ケズリ	オリーブ黒色5Y3/1	にふい褐色7.5YR5/4	角閃石, 雲母, 礫	
	58	G-8	III	深鉢B	深鉢	胴部	ナデ	ケズリ(工具ナデ)	褐7.5YR4/3	灰黄褐10YR4/2	角閃石, 砂粒, 石英	
39	59	F-7	III	深鉢B	深鉢	胴部	ナデ	工具ナデ, ナデ	黄褐色2.5Y5/3, 黒褐色5YR2/1	暗灰黄色2.5Y4/2, にふい黄褐色10YR5/4, 黄褐色2.5Y5/3	輝石, 雲母, 軽石, 礫	
	60	E-7	III	深鉢B	深鉢	胴部	ナデ, 条痕	ナデ, 条痕	オリーブ黒色5Y3/1, にふい赤褐色5YR4/4	にふい褐色7.5YR5/4, 黒褐色2.5Y3/2	雲母, 輝石, 砂粒	
	61	G-8		深鉢B	深鉢	胴部	ヘラミガキ	ヘラミガキ	黒色7.5YR1.7/1	黒褐色7.5YR5/7	石英, ガラス, 砂粒	
	62	E-7	IV	深鉢B	深鉢	胴部	工具ナデ, ナデ	工具ナデ, ナデ	褐色7.5YR4/4, 褐色7.5YR4/3	暗灰黄色2.5Y4/2	石英, 雲母, 砂粒	
	63	F-7	IV	深鉢B	深鉢	胴部	ナデ	ナデ	赤褐色5YR4/6, にふい褐色7.5YR5/4	黒褐色10YR3/2, 明褐色7.5YR5/6	石英, 砂粒	
	64	C-6	III	深鉢B	深鉢	胴部	ナデ	ナデ	黒色5Y2/1	明赤褐色5YR5/6	雲母	
40	65	E-7	IV	深鉢C	深鉢	口縁~胴部	工具ナデ, ナデ	工具ナデ	黒褐色2.5Y3/1	黒褐色10YR3/2	雲母, 石英	
	66	D-6	II III	深鉢C	深鉢	口縁~胴部	工具ナデ, ナデ	工具ナデ	灰黄褐色10YR4/2	にふい黄褐色10YR5/4, 灰黄褐色10YR4/2	石英, 雲母, ガラス	
	67	B-6	I III	深鉢C	深鉢	口縁~胴部	工具ナデ	工具ナデ, ナデ	黒褐色5YR3/1, 灰褐色5YR4/2	にふい褐色7.5YR5/4	雲母, 輝石	
	68	B-6	IV	深鉢C	深鉢	口縁~胴部	工具ナデ	工具ナデ	にふい褐色7.5YR5/4, 褐色7.5YR4/3, 黒色7.5YR2/1	にふい黄褐色10YR5/4, にふい赤褐色5YR5/4, 橙色5YR6/6	雲母, 礫, 石英, 砂粒	肥厚部あり
	69	H-9	III	深鉢C	深鉢	胴部	工具ナデ	工具ナデ	オリーブ黒色5Y2/2, にふい赤褐色5YR4/4	黒褐色10YR3/1, にふい赤褐色5YR4/4	礫, 砂粒, 雲母	スス付着
	70	E-9	III	深鉢C	深鉢	口縁	工具ナデ, ナデ	ナデ	黒褐2.5Y3/1	にふい赤褐5YR4/4	雲母, 角閃石, 石英	
41	71	B-7	III	胴部	深鉢	胴部	工具ナデ	工具ナデ	褐色7.5YR4/4, 黒褐色2.5Y3/2	明赤褐色5YR5/6, 灰褐色5YR4/2	雲母, 石英, 砂粒	
	72	G-7	III	胴部	深鉢	胴部	工具ナデ	ナデ(?)	明赤褐色5YR5/6	にふい褐色7.5YR5/4	石英, 砂粒	
	73	G-7	III	胴部	深鉢	胴部	工具ナデ, ヘラミガキ	ナデ(?)	赤褐色5YR4/6, 黒褐色7.5YR3/1	灰黄褐色10YR4/2	砂粒, 雲母, 礫	
	74	G-7	III	胴部	深鉢	胴部	ヘラミガキ, ナデ	ナデ	明赤褐色5YR5/6, にふい褐色7.5Y5/4	暗灰黄色2.5Y5/2, にふい黄褐色10YR6/4	雲母, 砂粒, 礫	
	75	C-6	IV	胴部	深鉢	胴部	工具ナデ, ナデ	工具ナデ, ナデ	にふい黄褐色10YR4/3, 黒褐色10YR3/2	明赤褐色5YR5/6	雲母, 輝石, 砂粒, 礫	
42	76	H-7	III	胴部	深鉢	胴部	工具ナデ, ナデ	工具ナデ	オリーブ黒色5Y3/1, 明黄褐色10YR6/6, 褐色7.5YR4/4	黒色7.5YR2/1, にふい黄褐色10YR6/4	雲母, 輝石, 砂粒(ガラス)	
	77	G-7	III	胴部	深鉢	胴部	工具ナデ, ナデ	ナデ	黒色10YR1.7/1, 暗灰褐色2.5YR3/2	黒褐色2.5YR3/2, 赤褐色5YR4/6	砂粒, 雲母	
	78	B-6	I	胴部	深鉢	胴部	ヘラミガキ	ヘラミガキ	にふい黄褐色10YR5/4, 明赤褐色2.5YR5/6	にふい黄褐色10YR4/3	雲母	
	79	B-7	II	胴部	深鉢	胴部	ナデ, 沈線	ナデ	黒褐色7.5YR3/1, にふい赤褐色5YR4/4	灰褐色5YR4/2, 灰黄褐色10YR4/2	雲母, 輝石, 礫, ガラス, 砂粒	
43	80	G-6		口縁部a	深鉢	口縁	ナデ, 沈線	ナデ	黒色5Y2/1	黒褐色7.5YR2/2, にふい赤褐色5YR4/4	雲母, 石英, 砂粒	
	81	H-7	III	口縁部a	深鉢	口縁	ナデ, 弧状沈線	ヘラミガキ	褐色7.5YR4/3	にふい黄褐色10YR5/4	雲母, 石英, 砂粒	
	82	F-7	III	口縁部a	深鉢	口縁	ナデ, 沈線	ナデ	黒褐色10YR3/2	オリーブ黒色5Y3/1	ガラス, 角閃石, 輝石	
	83	F-7	III	口縁部a	深鉢	口縁	ナデ, 弧状沈線	ナデ	黒褐色2.5Y3/1	褐色7.5YR4/3, 黒色7.5Y2/1	ガラス, 石英, 雲母	波状口縁
	84	F-7	IV	口縁部a	深鉢	口縁	ナデ, 沈線	ナデ	にふい褐色7.5YR5/4	にふい黄褐色10YR4/3	石英, 砂粒	



挿図	番号	区	層	分類	器種	部位	施文・調整		色 調		胎土	備考
							外面	内面	外面	内面		
43	85	G-8	III	口縁部a	深鉢	口縁	ナデ, 沈線	ナデ	黒褐7.5YR3/1	黒10YR2/1	砂粒, 雲母	
	86	C-7	III	口縁部a	深鉢	口縁	ナデ, 沈線	ナデ	にふい褐色7.5YR5/4	にふい黄褐色10YR5/4	礫, 石英, 雲母, 輝石, ガラス	
	87	H-10	III	口縁部a	深鉢	口縁	沈線, ナデ	ナデ	黒褐10YR3/2	黒褐10YR3/1	角閃石, 雲母	
	88	H-10	III	口縁部a	深鉢	口縁	ナデ, 沈線	ヘラミガキ	黒褐2.5Y3/1	黒褐2.5Y3/2	雲母, 角閃石, 砂粒	
	89	H-10	III	口縁部a	深鉢	口縁	ナデ, 沈線	ナデ	灰黄褐10YR4/2	灰黄褐10YR5/2	雲母, 角閃石, 砂粒	
	90	H-10	III	口縁部a	深鉢	口縁	ナデ, 沈線	ナデ	褐7.5YR4/6	にふい褐7.5YR5/3	角閃石, 礫	
	91	F-7	III IV	口縁部a	深鉢	口縁	ナデ, 沈線, リボン	ナデ	灰黄褐色10YR4/2	にふい黄褐色10YR4/3, 黒褐色7.5YR3/2	ガラス, 輝石, 砂粒	
	92	D-7	III	口縁部a	深鉢	口縁	工具ナデ, ナデ, 沈線	ナデ	黒色5Y2/1	にふい赤褐色5YR4/3	雲母, 石英	
	93	C-6	IV	口縁部a	深鉢	口縁	工具ナデ, ナデ, 沈線	ナデ	灰褐色7.5YR4/2	灰黄褐色10YR4/2, にふい黄褐色10YR5/4	雲母, 角閃石, ガラス, 砂粒	
	94	C-6	IV	口縁部a	深鉢	口縁	ナデ, 沈線	ナデ	黒褐色10YR3/1	暗灰黄色2.5Y4/2	ガラス, 砂粒	
	95	D-7	III	口縁部a	深鉢	口縁	ナデ, 沈線	ナデ	にふい赤褐色5YR4/3, オリーブ黒色5Y3/1	オリーブ黒色5Y3/1, 暗灰黄色2.5Y4/2	角閃石, 砂粒, ガラス	
	96	C-6	III	口縁部a	深鉢	口縁	工具ナデ, 沈線	ナデ	黒褐色2.5Y3/1	オリーブ黒色5Y3/1, にふい黄褐色10YR4/3	雲母, 砂粒	
	97	H-8	III	口縁部a	深鉢	口縁	ナデ, 沈線	ナデ	黒褐10YR3/1	褐7.5YR4/3	角閃石, 礫, 石英	スス付着, 波状口縁
	98	A-7	III	口縁部a	深鉢	口縁	ナデ, 沈線	ナデ	褐色7.5YR4/3	にふい褐色7.5YR5/4, 暗灰黄色2.5Y5/2	雲母, 砂粒	
	99	H-7	III	口縁部a	深鉢	口縁	ナデ, 沈線	ナデ	にふい赤褐色5YR4/4, 黒褐色7.5YR3/1	にふい赤褐色5YR4/4, 黒色N2/	雲母, 角閃石, ガラス	
	100	H-8	IV	口縁部a	深鉢	口縁	ナデ, 沈線	ナデ	灰褐7.5YR4/2	黒褐7.5YR3/1	雲母, 石英, 砂粒	
	101	G-7	III	口縁部a	深鉢	口縁	ナデ, 沈線	工具ナデ	黒褐色10YR3/1	黒褐色2.5Y3/1	雲母, 輝石, 長石, 礫	
	102	G-8	III	口縁部a	深鉢	口縁	ナデ, 弧状沈線	ナデ	黒色N1.5/, 暗赤褐色5YR3/2	黒色N1.5/, にふい赤褐色5YR4/4	雲母, 輝石	
	103	H-10	III	口縁部a	深鉢	口縁	ナデ, 沈線	ヘラミガキ	黒褐2.5Y3/1	黒褐2.5Y3/1	雲母, 礫, 角閃石	
	104	H-8	IV	口縁部a	深鉢	口縁	ナデ, 沈線	ナデ	黒褐7.5YR3/2	褐7.5YR4/4	雲母, 石英, 砂粒	
	105	C-6	IV	口縁部a	深鉢	口縁	ナデ, 沈線	ナデ	明褐色7.5YR5/6	にふい褐色7.5YR5/4	雲母, 輝石	
106	G-10	III	口縁部a	深鉢	口縁	ナデ, 縦方向弧状沈線	ナデ	にふい褐7.5YR5/4	にふい赤褐5YR4/4	角閃石, 石英, 軽石		
107	C-6	IV	口縁部a	深鉢	口縁	ナデ, 沈線	ナデ	オリーブ黒色7.5Y3/1	にふい褐色7.5YR5/4, 灰色7.5Y4/1	雲母, 砂粒		
44	108	B-7	II	口縁部b	深鉢	口縁	工具ナデ	工具ナデ	赤褐色5YR4/6	明赤褐色5YR5/6, にふい黄色2.5Y6/3	輝石, ガラス, 雲母	
	109	H-10	III	口縁部b	深鉢	口縁	工具ナデ	ナデ, 破線	黒褐10YR3/1	褐7.5YR4/3	雲母, 角閃石, 砂粒, 石英	
	110	H-7	III	口縁部b	深鉢	口縁	工具ナデ	条痕	黒色5Y2/1	黒褐色10YR3/1	角閃石, ガラス, 砂粒	
	111	G-11	III	口縁部b	深鉢	口縁	工具ナデ	工具ナデ	黒7.5YR2/1	黒7.5YR2/1	石英, 砂粒	
	112	G-7	III	口縁部b	深鉢	口縁	工具ナデ	ナデ	にふい褐色7.5YR5/4	にふい黄褐色10YR5/4	雲母, ガラス, 砂粒	
	113	H-8	IV	口縁部b	深鉢	口縁	工具ナデ	ナデ	にふい褐5YR4/3	にふい黄橙10YR6/4	雲母, 石英, 砂粒	
	114	E-7	/	口縁部b	深鉢	口縁	工具ナデ	工具ナデ	黒褐色2.5Y3/1, にふい赤褐色5YR4/4	にふい赤褐色5YR5/4	雲母, ガラス	
	115	F-7	I	口縁部b	深鉢	口縁	工具ナデ	工具ナデ	褐色7.5YR4/6, にふい黄褐色10YR5/4	明褐色7.5YR5/6, 明赤褐色5YR5/6	礫, ガラス	
	116	G-7	III	口縁部b	深鉢	口縁	工具ナデ	ナデ	黒褐色2.5Y3/1	灰黄褐色10YR4/2	雲母, 砂粒	
	117	G-7	III	口縁部b	深鉢	口縁	工具ナデ	工具ナデ	黒褐色7.5YR3/1	にふい赤褐色5YR4/4, にふい黄褐色10YR6/3	雲母, 輝石, 礫	

挿図	番号	区	層	分類	器種	部位	施文・調整		色調		胎土	備考
							外面	内面	外面	内面		
44	118	G-7	III	口縁部	深鉢	口縁	工具ナデ	ナデ	黒褐色2.5Y3/1	暗灰黄色2.5Y5/2 黒褐色10YR3/1	雲母,長石,石英	
	119	G-8	IV	口縁部	深鉢	口縁	条痕	ヘラミガキ	黒褐7.5YR3/1	褐灰10YR4/1	雲母,角閃石,砂粒	
	120	H-7	II III	口縁部	深鉢	口縁	斜方向貝殻条痕	丁寧な横ナデ	にぶい黄褐色10YR4/3, 灰黄褐色10YR4/2	灰黄褐色10YR4/2	石英,金雲母,白色石など細かい石	稜あり
	121	G-7	III	口縁部	深鉢	口縁	工具ナデ	ナデ	黒褐色2.5Y3/2	褐灰色10YR4/1	砂粒	
	122	B-7	III	口縁部	深鉢	口縁	工具ナデ	工具ナデ	黒褐色2.5Y3/2,にぶい 黄褐色10YR4/3	明赤褐色5YR5/6, にぶい褐色7.5YR5/4	輝石,雲母,石英	
	123	H-7	I II	口縁部	深鉢	口縁	工具ナデ	ナデ	褐色7.5YR4/4, 黒褐色10YR3/2	褐色7.5YR4/4,にぶい黄 褐色10YR4/3,黒褐色2.5 Y3/1,黒褐色10YR3/2	雲母,石英	
	124	G-7	III	口縁部	深鉢	口縁	工具ナデ	ナデ	黒褐色7.5YR3/2, 黒褐色2.5Y3/1	オリーブ黒色5Y3/1	雲母,石英	
	125	E-9	III	口縁部	深鉢	口縁	工具ナデ	ナデ	黒7.5YR2/1	褐7.5YR4/3	雲母,角閃石,石英	スス付着
	126	B-6	III	口縁部	深鉢	口縁	工具ナデ	工具ナデ,ナデ	明赤褐色5YR5/6, 黒褐色10YR3/1	にぶい褐色7.5YR5/4	ガラス,輝石,雲母	
	127	G-7	III	口縁部	深鉢	口縁	工具ナデ	工具ナデ,ナデ	黒褐色2.5Y3/1, 黄褐色2.5Y5/3	にぶい黄褐色10YR4/3, 黒褐色2.5Y3/2	雲母,砂粒	
128	F-7	III	口縁部	深鉢	口縁	工具ナデ	ナデ	黒色2.5Y2/1	黒褐色2.5Y3/1, にぶい褐色7.5YR5/3	石英,ガラス,砂粒		
45	129	G-7	III	口縁部	深鉢	口縁~胴部	工具ナデ(条痕状)	ナデ	にぶい褐色7.5YR5/4, にぶい黄褐色10YR4/3	明赤褐色5YR5/6, 褐色7.5YR4/3	雲母,砂粒	
	130	B-7	III	口縁部	深鉢	口縁	工具ナデ	工具ナデ	明赤褐色5YR5/6, にぶい赤褐色5YR4/4	にぶい褐色7.5YR5/4, にぶい褐色7.5YR5/3, にぶい黄色2.5Y6/3	雲母,長石,礫	
	131	G-7	III	口縁部	深鉢	口縁	条痕状の工具ナデ	工具ナデ	にぶい黄褐色10YR5/3, 灰黄褐色10YR4/2	にぶい褐色7.5YR5/4	雲母,輝石	
	132	H-7	III	口縁部	深鉢	口縁	工具ナデ	工具ナデ	黒褐色10YR3/2	褐色7.5YR4/3, オリーブ黒色5Y3/1, にぶい黄褐色10YR5/3	雲母,ガラス,砂粒	
	133	G-8	III	口縁部	深鉢	口縁	工具ナデ(条痕)	ナデ	にぶい黄褐色10YR7/4	にぶい黄褐色10YR7/4	石英,砂粒	
	134	G-11	III	口縁部	深鉢	口縁	工具ナデ	工具ナデ	黒7.5YR2/1	黒7.5YR2/1	雲母,角閃石,礫	
	135	G-7	III	口縁部	深鉢	口縁	工具ナデ	ナデ	黒褐色2.5Y3/1	オリーブ黒色5Y3/1	石英,砂粒,雲母	
	136	G-7	III	口縁部	深鉢	口縁	工具ナデ	工具ナデ	黒色10YR2/1	黒褐色10YR3/1	石英	
	137	G-7	III	口縁部	深鉢	口縁	工具ナデ,ナデ	ナデ	黒褐色2.5Y3/1	オリーブ黒色5Y3/1, 黒褐色2.5Y3/1	雲母,石英,礫	
	138	B-7	II	口縁部	深鉢	口縁	工具ナデ	工具ナデ,ナデ	にぶい黄褐色10YR5/4, 黒褐色2.5Y3/1	明赤褐色5YR5/6	輝石,雲母,ガラス	
	139	B-7	II	口縁部	深鉢	口縁	工具ナデ	工具ナデ,ナデ	暗褐色10YR3/3	にぶい赤褐色5YR4/4	雲母,輝石,ガラス	
	140	B-7	III	口縁部	深鉢	口縁	工具ナデ	工具ナデ,ナデ	にぶい黄褐色10YR5/4, オリーブ黒色5Y3/1	赤褐色5YR4/6, 灰褐色7.5YR4/2	輝石,雲母,砂粒	
	141	B-6	III	口縁部	深鉢	口縁	工具ナデ,ナデ	ナデ	黒褐色10YR3/1	にぶい黄褐色10YR5/3, 黒褐色2.5Y3/1	礫,雲母,ガラス,砂粒	
	142	D-7	IV	口縁部	深鉢	口縁	工具ナデ	ナデ	明褐色7.5YR5/6, 黒褐色2.5Y3/2	明赤褐色5YR5/6	雲母,輝石,ガラス,礫	
	143	B-6	III	口縁部	深鉢	口縁	工具ナデ,ナデ	工具ナデ(タテ方向)	黒褐色2.5Y3/2	にぶい黄色2.5Y6/3, 灰色5Y4/1,灰色N4/	雲母,砂粒	
	144	B-7	III	口縁部	深鉢	口縁	工具ナデ,ナデ	工具ナデ,ナデ	にぶい赤褐色5YR5/4, にぶい赤褐色5YR4/3	褐色7.5YR4/3, 灰黄褐色10YR4/2	礫,輝石,ガラス	
	145	C-7	II	口縁部	深鉢	口縁	工具ナデ	ナデ	黄灰色2.5Y4/1, 暗灰黄色2.5Y5/2	にぶい黄褐色10YR4/3	雲母,角閃石,輝石,砂粒	
	146	H-7	III	口縁部	深鉢	口縁	工具ナデ	ナデ	黒褐色10YR3/1	にぶい赤褐色5YR5/4, 灰褐色7.5YR4/2	雲母,黒曜石,砂粒,石英	

挿図	番号	区	層	分類	器種	部位	施文・調整		色 調		胎土	備考
							外面	内面	外面	内面		
45	147	B-6	III	口縁部b	深鉢	口縁	工具ナデ, ナデ	工具ナデ, ナデ	にふい黄褐色10YR6/4, 橙色5YR6/6	にふい黄褐色10YR6/4	雲母, 砂粒, ガラス	
	148	G-6	III	口縁部b	深鉢	口縁	ナデ	ナデ	黒褐色10YR3/1	にふい赤褐色5YR4/4	雲母, 石英, 礫, ガラス	
	149	G-7	III	口縁部b	深鉢	口縁	ナデ	ナデ	黒褐色5YR2/2	黒褐色5YR2/2	石英, 雲母	
	150	H-7	III	口縁部b	深鉢	口縁	ナデ	ナデ	オリーブ黒色5Y3/1	オリーブ黒色5Y3/1	雲母, 砂粒	
	151	D-6	IV	口縁部b	深鉢	口縁	工具ナデ	工具ナデ	にふい黄褐色10YR6/3, 2/1	黄褐色2.5Y5/3, 4/2	雲母, 砂粒	
	152	D-5	III IV	口縁部b	深鉢	口縁	工具ナデ	ナデ	にふい褐色7.5YR5/4, 暗灰黄色2.5Y4/2	明赤褐色5YR5/6	礫, 砂粒, ガラス	
46	153	E-7	III	口縁部b	深鉢	口縁	ナデ	ナデ	オリーブ黒色10Y3/1, 明赤褐色5YR5/6, 黄褐色2.5Y5/3	明赤褐色5YR5/6, にふい黄褐色10YR5/3, オリーブ黒色10YR3/1	雲母, 輝石, 石英, 礫	
	154	D-6	IV	口縁部b	深鉢	口縁	工具ナデ	ナデ	黒褐色10YR3/1	にふい褐色7.5YR5/4, 灰褐色7.5YR4/2	雲母, 輝石, 礫	
	155	C-6	III IV	口縁部b	深鉢	口縁	ナデ	工具ナデ	黒褐色10YR3/2	にふい黄褐色10YR4/3, 黒褐色10YR3/2	雲母, 礫	
	156	E-7	II	口縁部b	深鉢	口縁	タテ方向の条痕	ヘラミガキ	黒色2.5Y2/1, 褐色7.5YR4/3	黒褐色10YR3/2, 褐色10YR4/4	角閃石, 砂粒	
	157	C-7	II	口縁部b	深鉢	口縁	工具ナデ	工具ナデ	にふい赤褐色5YR4/4	黄褐色2.5Y5/3, 暗灰黄色2.5Y5/2	雲母, 輝石, 砂粒	
	158	C-7	IV	口縁部b	深鉢	口縁	工具ナデ	工具ナデ	黒褐色10YR3/1	褐色10YR4/4, 黒褐色10YR3/1	ガラス, 輝石, 雲母, 砂粒	
	159	B-7	II	口縁部b	深鉢	口縁	ナデ	工具ナデ, ナデ	灰黄褐色10YR4/2, 黒褐色2.5Y3/2	黒褐色2.5Y3/1	ガラス, 石英, 軽石	
	160	D-6	IV	口縁部b	深鉢	口縁	工具ナデ, ナデ	刷毛目	黒褐色10YR3/2	にふい黄褐色10YR5/4	雲母, 角閃石, 小礫	
	161	E-9	III	口縁部b	深鉢	口縁	ナデ	ナデ	黒褐色10YR2/2, 黒色2.5Y2/1	明赤褐色5YR5/6, 黒色5Y2/1	雲母, 石英, 砂粒	
	162	D-6	IV	口縁部b	深鉢	口縁	工具ナデ, ナデ	工具ナデ, ナデ	黒褐色2.5Y3/1	にふい褐色7.5YR5/4, 黒褐色2.5Y3/2	雲母, 角閃石	
	163	B-7	III	口縁部b	深鉢	口縁	工具ナデ	ヘラミガキ	にふい黄5Y6/3, 暗灰黄色2.5Y4/2	にふい黄色2.5Y6/4, 灰黄色2.5Y6/2	砂粒, 礫, 輝石, ガラス	
	164	F-10	III	口縁部b	深鉢	口縁	ナデ	ヘラミガキ	黒褐色2.5Y3/2	黒褐色10YR3/1, 褐色7.5YR4/3	角閃石, 石英	
	165	D-7	II	口縁部b	深鉢	口縁	工具ナデ	ナデ	黒褐色10YR3/1	褐色7.5YR4/3	ガラス, 砂粒, 雲母	
	166	C-7	III	口縁部b	深鉢	口縁	ナデ	ナデ	褐色7.5YR4/3	褐色7.5YR4/3	礫, 雲母	
	167	C-7	III	口縁部b	深鉢	口縁	工具ナデ	ナデ	黒褐色10YR3/2	褐色7.5YR4/3	雲母, 礫	
	168	E-7	III	口縁部b	深鉢	口縁	ナデ	ナデ	灰褐色7.5YR4/2, にふい褐色7.5YR5/4	赤褐色5YR4/6	雲母, 輝石, ガラス	
	169	D-7	II	口縁部b	深鉢	口縁	工具ナデ	ナデ	にふい赤褐色5YR5/4	明赤褐色5YR5/6, 黒褐色10YR3/1	雲母, 輝石, ガラス	
	170	G-8	III	口縁部b	深鉢	口縁	工具ナデ	ナデ	黒褐色10YR3/2	黒褐色10YR3/2	雲母, 礫, ガラス	
	171	C-6	IV	口縁部b	深鉢	口縁	ナデ	ナデ	オリーブ黒色5Y3/1	灰オリーブ色5Y5/2, 暗灰黄色2.5Y4/2	ガラス, 雲母, 砂粒	
	172	C-7	III	口縁部b	深鉢	口縁	工具ナデ, ナデ	工具ナデ, ナデ	にふい褐色7.5YR5/4, にふい黄褐色10YR5/3	にふい褐色7.5YR5/4	雲母, 輝石, 砂粒	
	173	H-6	II	口縁部b	深鉢	口縁	工具ナデ	ナデ	にふい黄褐色10YR4/3	暗灰黄色2.5Y5/2	ガラス, 石英, 砂粒, 輝石	
174	G-8	III	口縁部b	深鉢	口縁	工具ナデ	ナデ	黒色5Y2/1	暗褐色7.5YR3/4, 褐色7.5YR4/3	雲母, 砂粒, 礫		
175	G-10	III	口縁部b	深鉢	口縁	丁寧な工具ナデ	丁寧な工具ナデ	黒褐色7.5YR3/1	褐7.5YR4/3	角閃石		
176	B-6	IV	口縁部b	深鉢	口縁	工具ナデ	工具ナデ	黒褐色10YR3/2	灰黄褐色10YR4/2, にふい赤褐色5YR4/4	雲母, 礫, 長石		

挿図	番号	区	層	分類	器種	部位	施文・調整		色 調		胎土	備考
							外面	内面	外面	内面		
46	177	G-8	III	口縁部b	深鉢	口縁	工具ナデ, ナデ	ナデ	灰黄褐色10YR4/2	灰黄褐色10YR4/2	雲母, 輝石, ガラス, 砂粒	
	178	G-8	III	口縁部b	深鉢	口縁	ナデ	ナデ	明赤褐色2.5YR5/6, 灰褐色7.5YR4/2	明赤褐色2.5YR5/6, 黒褐色7.5YR3/1	石英	
47	179	E-7	IV	口縁部b	深鉢	口縁	ナデ	ナデ	灰褐色7.5YR4/2, 黒色2.5Y2/1	にぶい赤褐色5YR5/4, 黒褐色2.5Y3/1	石英, 礫	
	180	G-8	III	口縁部b	深鉢	口縁	ナデ	ナデ	にぶい褐色7.5YR5/4	にぶい褐色7.5YR5/4	雲母, 石英, 砂粒	
	181	E-7	IV	口縁部b	深鉢	口縁	ナデ	ナデ	黒色10YR2/1, 灰黄褐色10YR4/2, 褐色7.5YR4/4	明赤褐色5YR5/6, 黒褐色10YR3/2	雲母, 輝石	
	182	D-7		口縁部b	深鉢	口縁	ナデ	ナデ	黒褐色7.5YR3/2, 黒褐色7.5YR3/1	にぶい赤褐色5YR4/4	角閃石, 石英	
	183	F-10	III	口縁部b	深鉢	口縁	ナデ	ナデ	にぶい褐色7.5YR5/4	にぶい褐色7.5YR5/4	雲母, 石英, 砂粒	
	184	E-7	IV	口縁部b	深鉢	口縁	ナデ	ナデ	黒色7.5Y2/1	にぶい赤褐色5YR5/4, にぶい褐色7.5YR5/4	雲母, 輝石	
	185	H-6	II	口縁部b	深鉢	口縁	ナデ	ナデ	黒褐色10YR3/2	灰褐色7.5YR4/2, にぶい赤褐色5YR4/4	輝石, 石英, 砂粒	
	186	D-7	IV	口縁部b	深鉢	口縁	ナデ	ナデ	褐色7.5YR4/3	黒褐色10YR3/2	雲母, 輝石, 石英	
	187	I-8	III	口縁部b	深鉢	口縁	工具ナデ	ナデ	褐灰10YR4/1	褐色7.5YR4/3	角閃石, 石英, 雲母, 砂粒	
	188	D-7	IV	口縁部b	深鉢	口縁	ナデ	ナデ	にぶい赤褐色5YR4/4	黒褐色2.5Y3/1	角閃石, 礫	
	189	C-7	III	口縁部b	深鉢	口縁	ナデ	ナデ	にぶい褐色7.5YR5/4	にぶい黄褐色10YR4/3, 灰黄褐色10YR4/2	輝石, 軽石	
	190	G-8	III	口縁部b	深鉢	口縁	工具ナデ	ナデ	灰褐色7.5YR4/2	にぶい黄褐色10YR5/3	雲母, 砂粒	
	191	F-7	III	口縁部b	深鉢	口縁	ナデ	工具ナデ	黒褐色10YR3/1	褐色7.5YR4/3, 黒褐色2.5Y3/1	石英, 砂粒	
	192	D-7	IV	口縁部b	深鉢	口縁	工具ナデ, ナデ	工具ナデ, ナデ	黒褐色10YR3/1	褐色7.5YR4/3, 灰黄褐色10YR4/2	雲母, 角閃石, 礫	
	193	E-7	IV	口縁部b	深鉢	口縁	工具ナデ, ナデ	ナデ	黒褐色10YR3/2	褐色10YR4/4, 黒褐色10YR3/2	雲母, 角閃石, 石英, 砂粒	
	194	D-7	IV	口縁部b	深鉢	口縁	工具ナデ, ナデ	ナデ	黒色7.5Y2/1, 明赤褐色5YR5/6, にぶい黄褐色10YR5/3	明赤褐色5YR5/6	(輝石), ガラス	
	195	G-6	IV	口縁部b	深鉢	口縁	ナデ	ナデ	暗灰黄色2.5Y4/2	暗灰黄色2.5Y4/2	雲母, 砂粒	
	196	G-7	III	口縁部b	深鉢	口縁	工具ナデ (?)	ナデ	にぶい褐色7.5YR5/4	にぶい赤褐色5YR5/4, 赤褐色5YR5/4, にぶい黄褐色10YR6/4	雲母, 砂粒, 礫	
	197	D-7	IV	口縁部b	深鉢	口縁	ナデ	ナデ	黒色7.5Y2/1, 黒褐色7.5YR3/1	オリーブ黒色5Y3/1	雲母, 砂粒, 角閃石	
	198	E-7	IV	口縁部b	深鉢	口縁	ナデ	ナデ	にぶい赤褐色5YR5/4, にぶい赤褐色5YR4/4	にぶい黄褐色10YR5/4, 黒褐色2.5Y3/1	雲母, ガラス, 輝石	
199	D-5	III	口縁部b	深鉢	口縁	ナデ	工具ナデ	黒色5Y2/1	黒褐色2.5Y3/1, 褐色7.5YR4/3	雲母, 輝石, 砂粒	波状口縁	
200	G-8	III	口縁部b	深鉢	口縁	工具ナデ	ナデ	黒褐色2.5Y3/1, 暗褐色7.5YR3/3	灰褐色7.5YR4/2	雲母, 礫		
201	F-7	IV	口縁部b	深鉢	口縁	ナデ	ナデ	黒色N2/	黒褐色2.5Y3/1	砂粒, ガラス, 雲母		
48	202	H-7	III	口縁部b	深鉢	口縁	工具ナデ	ナデ	明赤褐色5YR5/6, 褐色7.5YR4/3,	褐色7.5YR4/4, にぶい黄褐色10YR5/3, 黒褐色2.5Y3/2	雲母, 輝石, ガラス	
	203	F-7	IV	口縁部b	深鉢	口縁	ナデ	ナデ	黒褐色2.5Y3/1	黒色2.5Y2/1	砂粒	
	204	G-8	III	口縁部b	深鉢	口縁	ナデ	ナデ	黒褐色10YR3/1	黄灰色2.5Y4/1	雲母, 礫	
	205	G-10	III	口縁部b	深鉢	口縁	工具ナデ	ナデ	暗オリーブ褐色2.5Y3/3	にぶい黄褐色10YR4/3	雲母, 角閃石, 石英, 軽石	
	206	H-8	III	口縁部b	深鉢	口縁	工具ナデ	工具ナデ	黒7.5YR2/1	褐色7.5YR4/3	雲母, 石英, 礫, 砂粒	

挿図	番号	区	層	分類	器種	部位	施文・調整		色 調		胎土	備考	
							外面	内面	外面	内面			
48	207	C-7	III	口縁部b	深鉢	口縁	工具ナデ, ナデ	ナデ	褐色7.5YR4/4, 暗褐色10YR3/3	灰黄褐色10YR4/2	砂粒, 雲母	口唇にゆるやかにくぼみあり	
	208	F-7	IV	口縁部b	深鉢	口縁	ナデ	ナデ	にぶい黄褐色10YR5/4, にぶい赤褐色5YR4/4	にぶい黄褐色10YR5/4	礫, 輝石, ガラス		
	209	H-10	III	口縁部b	深鉢	口縁	工具ナデ	工具ナデ	黒褐色10YR3/1	褐灰10YR4/1	雲母, 角閃石, 軽石, 砂粒	スス付着	
	210	H-7	III	口縁部b	深鉢	口縁	工具ナデ	工具ナデ	黒褐色2.5Y3/1, 黒褐色10YR3/2	黒褐色10YR3/2, 黒褐色2.5Y3/1, 暗灰黄色2.5Y5/2	ガラス, 砂粒		
	211	G-7	III	口縁部b	深鉢	口縁	ナデ	ナデ	黒褐色7.5YR3/1	にぶい赤褐色5YR4/4	雲母, 角閃石		
	212	F-7	IV	口縁部b	深鉢	口縁	ナデ	ナデ	にぶい褐色7.5YR5/4	明赤褐色5YR5/6, 灰色7.5Y4/1	雲母, 石英		
	213	H-8	IV	口縁部b	深鉢	口縁	工具ナデ	ナデ	褐7.5YR4/3, 黒10YR2/1	黒褐色2.5Y3/2	雲母, 石英		
	214	G-8	III	口縁部b	深鉢	口縁	ナデ	ナデ	灰黄褐色10YR4/2	灰黄褐色10YR4/2, 黒褐色2.5Y3/1	雲母, 角閃石, 砂粒		
	215	G-8	III	口縁部b	深鉢	口縁	工具ナデ	ナデ	暗褐色10YR3/3	黒褐色2.5Y3/2	雲母, 角閃石, 石英, 砂粒		
	216	B-6	IV	口縁部b	深鉢	口縁	工具ナデ	工具ナデ	黒褐色2.5Y3/2, 黄褐色2.5Y5/3	にぶい褐色7.5YR5/4, にぶい黄褐色10YR4/3	砂粒, ガラス, 石英		
	217	B-7	II	口縁部b	深鉢	口縁	工具ナデ	工具ナデ	黒褐色2.5Y3/1	黒色7.5Y2/1, にぶい 褐色7.5YR5/4, 灰黄 褐色10YR4/2	雲母, 輝石 ガラス, 砂粒		
	218	H-7	III	口縁部b	深鉢	口縁	ナデ	ナデ	オリーブ黒色5Y3/1	黒褐色7.5YR3/2, 黒褐色10YR3/1	雲母, ガラス		
	219	D-7	II	口縁部b	深鉢	口縁	工具ナデ	ナデ, ヘラミガキ	にぶい黄褐色10YR5/3, 灰黄褐色10YR4/2	黒褐色10YR3/2, にぶい黄褐色10 YR4/3	輝石, 角閃石		
	220	C-6	IV	口縁部b	深鉢	口縁	ナデ, 工具ナデ	ナデ	黒褐色2.5Y3/1	にぶい黄褐色10YR4/3	雲母, 石英, 砂粒		
	221	B-7	IV	口縁部b	深鉢	口縁	工具ナデ	ナデ	にぶい黄褐色10YR6/4, オリーブ黒色5Y3/1	灰色5Y4/1, にぶ い黄色2.5Y6/4	雲母, 砂粒		
	222	D-7	IV	口縁部b	深鉢	口縁	ナデ	ナデ	暗褐色10YR3/3	暗褐色10YR3/3	雲母, 角閃石, 石英		
	49	223	E-7	IV	口縁部b	深鉢	口縁	工具ナデ	ナデ	にぶい黄褐色10YR6/4, 灰色7.5Y4/1, にぶい赤褐色5YR5/4	にぶい黄褐色10YR5/4, にぶい赤褐色5YR5/4	雲母, 輝石, ガラス	
		224	H-8	IV	口縁部b	深鉢	口縁	工具ナデ	ナデ	黒10YR2/1	黄褐色2.5Y5/3	角閃石, 石英	
225		F-7	IV	口縁部b	深鉢	口縁	工具ナデ	ナデ	黒褐色10YR3/1	にぶい黄褐色10YR5/3, にぶい褐色7.5YR5/4	雲母, 輝石, 石英, 砂粒		
226		F-7	IV	口縁部b	深鉢	口縁	工具ナデ	ナデ	黒褐色10YR3/1	灰褐色7.5YR4/2	雲母, 礫		
227		E-9	III	口縁部b	深鉢	口縁	工具ナデ	工具ナデ	灰褐色7.5YR4/2	灰黄褐色10YR4/2	角閃石		
228		B-6	IV	口縁部b	深鉢	口縁	工具ナデ	工具ナデ	黒褐色2.5Y3/2	にぶい黄褐色10YR5/4, オリーブ黒色5Y3/1	雲母, 角閃石		
229		H-8	IV	口縁部b	深鉢	口縁	工具ナデ	工具ナデ	黒褐色10YR3/1	黒褐色10YR3/3	角閃石, 雲母, 礫		
230		E-7	IV	口縁部b	深鉢	口縁	ナデ	ナデ	にぶい赤褐色5YR5/4	にぶい赤褐色5YR4/4	礫, 石英, 砂粒		
231		G-11	III	口縁部b	深鉢	口縁	工具ナデ	ナデ	黒7.5YR2/1	褐7.5YR4/3	雲母, 角閃石, 砂粒		
232		I-8	III	口縁部b	深鉢	口縁	工具ナデ	ナデ, 一部ミガキ	黒褐色7.5YR3/1	灰褐色7.5YR4/2	雲母, 角閃石, 礫		
233		G-8	III	口縁部b	深鉢	口縁	ナデ, ケズリ	ナデ	褐7.5YR4/4	褐7.5YR4/3	角閃石, 石英, 雲母, 砂粒		
234		E-7	IV	口縁部b	深鉢	口縁	工具ナデ	工具ナデ	黒褐色2.5Y3/2	にぶい褐色10YR4/3	砂粒		
235		B-7	II	口縁部b	深鉢	口縁	工具ナデ, ナデ	ナデ	黒褐色2.5Y3/1	にぶい褐色7.5YR5/4, オリーブ黒色5Y3/1	角閃石, 砂粒		
236		D-6	III	口縁部b	深鉢	口縁	工具ナデ	工具ナデ	赤褐色5YR4/6, 灰褐色7.5YR4/2	にぶい黄褐色10YR5/4	雲母, ガラス, 砂粒		

挿図	番号	区	層	分類	器種	部位	施文・調整		色調		胎土	備考
							外面	内面	外面	内面		
49	237	G-7	II	口縁部b	深鉢	口縁	工具ナデ	ナデ	黒褐色10YR3/1	黒褐色10YR3/2	ガラス,砂粒,雲母	
	238	G-7	III	口縁部b	深鉢	口縁	ナデ	ヘラミガキ	黒褐色2.5Y3/1	黒褐色2.5Y3/1	石英,雲母,砂粒	
	239	G-10	IV	口縁部b	深鉢	口縁	工具ナデ	ナデ	黒10YR2/1	にぶい褐7.5YR5/4	雲母,軽石	
50	240	G-8	III	口縁部b	深鉢	口縁	工具ナデ	ヘラミガキ	にぶい黄橙10YR7/4	にぶい黄2.5Y6/3	雲母,砂粒	
	241	C-6	IV	口縁部b	深鉢	口縁	工具ナデ	ヘラミガキ,ナデ	黒色5Y2/1	黒褐色10YR3/1, 暗灰黄色2.5Y4/2	輝石,砂粒,石英	
	242	B-7	IV	口縁部b	深鉢	口縁	ナデ	ヘラミガキ	にぶい黄橙10YR6/4, 暗灰黄色2.5Y4/2	にぶい黄橙10YR6/4	ガラス,礫,軽石	
	243	G-8	III	口縁部b	深鉢	口縁	工具ナデ	ヘラミガキ,ナデ	にぶい赤褐色5YR4/4, 黒褐色10YR3/1	にぶい赤褐色5YR4/4, 黒褐色10YR3/2	雲母,ガラス,礫	
	244	G-6	III	口縁部b	深鉢	口縁	工具ナデ	ヘラミガキ,ナデ	黒色2.5Y2/1	褐色7.5YR4/3, 黒褐色10YR3/1	石英,ガラス, 雲母	
	245	H-7	III	口縁部b	深鉢	口縁	工具ナデ	ヘラミガキ,ナデ	黒色2.5Y2/1	黒褐色5YR3/1, にぶい赤褐色5YR4/3	石英,砂粒	
	246	B-7	III	口縁部b	深鉢	口縁	工具ナデ	ヘラミガキ	にぶい黄橙10YR6/4	明赤褐色5YR5/6	長石,ガラス,礫	
	247	D-7	III	口縁部b	深鉢	口縁	工具ナデ	ヘラミガキ	黒褐色2.5Y3/1	褐色7.5YR4/3	輝石,角閃石, ガラス	
	248	E-7	III	口縁部b	深鉢	口縁	工具ナデ	ヘラミガキ	黒褐色2.5Y3/1	黒色2.5Y2/1	角閃石,砂粒	
	249	G-8	III	口縁部b	深鉢	口縁	工具ナデ	ヘラミガキ	黒色2.5Y2/1	オリーブ黒色5Y3/1	雲母,砂粒	
	250	D-6	IV	口縁部b	深鉢	口縁	工具ナデ,ナデ	工具ナデ,ヘラミ ガキ	黒褐色2.5Y3/1	黒褐色2.5Y3/2, にぶい黄褐色10YR4/3	雲母,長石	
	251	G-8	III	口縁部b	深鉢	口縁	ヘラミガキ	ヘラミガキ	黒褐10YR3/1	灰褐7.5YR4/2	雲母,角閃石	外面スス附着
	252	G-8	III IV	口縁部b	深鉢	口縁	ヘラミガキ	ヘラミガキ	黒色5Y2/1	オリーブ黒色5Y3/1, 暗灰黄色2.5Y4/2	雲母,石英	外面スス附着
	253	B-6	IV	口縁部b	深鉢	口縁	ヘラミガキ	ヘラミガキ	褐色～にぶい橙色 (7.5YR5/2～6/4)	暗灰黄色～にぶい黄橙 (2.5Y5/2～10YR6/4)	雲母,砂粒,角閃 石,石英,長石	
254	G-7	III	口縁部b	深鉢	口縁	ヘラミガキ,ナデ	ヘラミガキ,ナデ	明赤褐色2.5YR5/6	にぶい黄褐色～黒 褐色10YR7/4～3/1	雲母,ガラス, 長石,石英,砂粒		
255	I-8	III	口縁部b	深鉢	口縁	ヘラミガキ	ヘラミガキ,不明 瞭な沈線あり	黒7.5YR2/1	黒褐7.5YR3/1	角閃石,石英, 砂粒		
256	E-7	IV	口縁部b	深鉢	口縁	ヘラミガキ	ヘラミガキ	橙色5YR6/6	橙色5YR6/6	雲母,輝石,石英, 長石,角閃石		
257	B-7	II	口縁部b	深鉢	口縁	ヘラミガキ	ヘラミガキ	にぶい赤褐色5YR4/3	にぶい赤褐色5YR5/4	輝石,石英,ガラス		
258	G-8	III	口縁部b	深鉢	口縁	ヘラミガキ,ナデ	ヘラミガキ	にぶい黄褐色10YR4/3	灰黄褐色10YR4/2	雲母,礫		
259	G-8	III	口縁部b	深鉢	口縁	ヘラミガキ,ケズリ	ヘラミガキ	暗褐色7.5YR3/3, 黒褐色10YR3/1	にぶい赤褐色5YR5/4	雲母,砂粒		
260	G-6	II	口縁部b	深鉢	口縁	ヘラミガキ	ヘラミガキ	褐灰色10YR4/1	灰黄褐色10YR4/2, にぶい黄褐色10YR5/4	雲母,砂粒		
51	261	E-9	III	口縁部b	深鉢	口縁	ナデ	ヘラミガキ	黒褐2.5Y3/1	灰褐7.5YR4/2	角閃石,雲母,石英	
262	G-10	IV	口縁部b	深鉢	口縁	ナデ	ヘラミガキ,ナデ	黒褐10YR3/2	黒10YR2/1	雲母,角閃石, 軽石,砂粒		
263	B-7	IV	口縁部b	深鉢	口縁	工具ナデ,ミガキ	ヘラミガキ	灰褐色7.5YR5/2,4/2	にぶい橙色7.5YR6/4	雲母,ガラス,砂 粒,輝石,角閃石, 長石,石英		
264	B-7	II	口縁部b	深鉢	口縁	工具ナデ,ヘラミガキ	ヘラミガキ	褐灰色10YR5/1, 灰黄褐色10YR6/2	灰褐色7.5YR4/2, 黒褐色7.5YR3/1	砂粒,小石粒,角 閃石,石英,長石		
265	E-5	III	口縁部b	深鉢	口縁	ヘラミガキ,ナデ	ヘラミガキ	にぶい橙色7.5YR6/4	にぶい橙色7.5YR6/4	雲母,輝石,砂粒, 角閃石,長石,石英		
266	H-7	III	口縁部b	深鉢	口縁	ヘラミガキ	ヘラミガキ	黒色2.5Y2/1	黒色10YR2/1, 黒褐色7.5YR2/2	白色の粒		
267	E-7	II	口縁部b	深鉢	口縁	ヘラミガキ	ヘラミガキ	黒褐色～黒色 10YR3/1～1.7/1	灰黄褐色～黒褐色 10YR5/2～3/1	雲母,礫,砂粒, 長石,石英	スス附着	
268	E-7	II	口縁部b	深鉢	口縁	ナデ	ヘラミガキ	黒褐色10YR3/1	にぶい赤褐色5YR4/3	砂粒,石英,雲 母,ガラス,礫	スス附着	

挿図	番号	区	層	分類	器種	部位	施文・調整		色 調		胎土	備考
							外面	内面	外面	内面		
51	269	B-7	III	口縁部b	深鉢	口縁	ヘラミガキ	ヘラミガキ	褐灰色からにぶい橙色 7.5YR4/1~6/4	にぶい橙色~にぶい褐色 7.5YR6/4~5/3	砂粒,雲母,角閃石, 長石,石英	
	270	H-7	II	口縁部b	深鉢	口縁	ヘラミガキ,ナデ	ヘラミガキ	黒褐色2.5Y3/1	黒褐色10YR3/2	礫	
	271	E-9	III	口縁部b	深鉢	口縁	ヘラミガキ	ヘラミガキ	黒褐10YR3/2	褐7.5YR4/3	雲母,角閃石,礫	
52	272			口縁部b	深鉢	口縁	工具ナデ	ヘラミガキ	黒褐色5YR3/1	褐灰色(5YR4/1) ~灰褐色(5YR4/2)	雲母,角閃石, 砂粒,ガラス, 石英,長石	
	273	E-7	II	口縁部b	深鉢	口縁	ナデ	ヘラミガキ,ナデ	黒褐色10YR3/2	黒褐色2.5Y3/2	雲母,砂粒	
	274	H-7	III	口縁部b	深鉢	口縁	ナデ	ヘラミガキ	黒褐色2.5Y3/2, 黒褐色7.5YR3/2	黒褐色7.5YR3/2, 褐色7.5YR4/3	雲母,砂粒	
	275	E-7	II	口縁部b	深鉢	口縁	ナデ	ヘラミガキ	黒褐色10YR3/1	にぶい赤褐色5YR4/4, 灰褐色7.5YR4/2	雲母,礫,ガラス	
	276	B-7	III	口縁部b	深鉢	口縁	ナデ	ヘラミガキ	黒褐色~にぶい黄褐色 10YR3/1~6/3	灰黄褐色~にぶい黄褐色 10YR5/2~6/3	砂粒,角閃石, 石英,長石	
	277	B-7	III	口縁部b	深鉢	口縁	ナデ	ヘラミガキ	黄褐色2.5Y5/3, 黒褐色2.5Y3/2	明赤褐色5YR5/6	石英,砂粒	
	278	B-6	IV	口縁部b	深鉢	口縁	ナデ	ナデ,ヘラミガキ	にぶい黄褐色10YR7/ 4~灰黄褐色10YR4/2	黒褐色10YR3/1 ~黒色10YR2/1	ガラス,角閃石, 雲母,石英,長石	
	279	D-7	IV	口縁部b	深鉢	口縁	工具ナデ	工具ナデ,ヘラミ ガキ	明褐色7.5YR5/6~ にぶい褐色7.5YR5/4	橙色7.5YR6/6~ にぶい褐色7.5YR5/4	石英,砂粒,雲母, 角閃石,長石	
	280	D-7	IV	口縁部b	深鉢	口縁	ナデ	ナデ,ヘラミガキ	黒褐色10YR3/1~ 灰黄褐色10YR4/2	灰褐色7.5YR4/2~ 褐灰色7.5YR4/1	ガラス,雲母,砂粒, 角閃石,長石,石英	
	281	B-7	III	口縁部b	深鉢	口縁	ナデ	ヘラミガキ	にぶい褐色7.5YR6/4	褐色5YR6/6	雲母,輝石,礫	
	282	B-7	III	口縁部b	深鉢	口縁	ナデ	ヘラミガキ	オリーブ黒色7.5Y3/1, 暗灰黄色2.5Y4/2	にぶい黄褐色10YR6/4	礫,砂粒,石英	
	283	B-7	II	口縁部b	深鉢	口縁	工具ナデ,ヘラミ ガキ	ヘラミガキ	黒褐色10YR3/1, 黒褐色7.5YR3/2	褐色7.5YR4/3, にぶい黄褐色10YR5/4	ガラス,雲母, 砂粒	
	284	B-7	IV	口縁部b	深鉢	口縁	工具ナデ	ヘラミガキ	黒色7.5Y2/1	にぶい赤褐色5YR4/4, にぶい赤褐色5YR4/3	角閃石,ガラ ス,砂粒	
	285	E-7	IV	口縁部b	深鉢	口縁	ナデ	工具ナデ,ヘラミ ガキ	黒色10YR2/1, 褐色7.5YR4/4	明赤褐色5YR5/6	雲母,礫,石英	
	286	B-7	II	口縁部b	深鉢	口縁	ナデ	工具ナデ,ヘラミ ガキ	にぶい黄褐色10YR6/4	にぶい黄褐色10YR6/4	輝石,ガラス, 砂粒	
	287	G-7	III	口縁部b	深鉢	口縁	ナデ	工具ナデ,ヘラミ ガキ	黒褐色2.5Y3/1, 褐色7.5YR4/3	褐色7.5YR4/4	雲母,砂	
	288	E-7	III	口縁部b	深鉢	口縁	工具ナデ,ヘラミ ガキ	ヘラミガキ	黒褐色10YR3/2	黒褐色10YR3/2	ガラス,石英, 雲母,砂粒	
	289	E-7	IV	口縁部b	深鉢	口縁	ヘラミガキ	ナデ	黒色5Y2/1	暗灰黄色2.5Y4/2	礫	
	290	B-6	III	口縁部b	深鉢	口縁	ケズリ,ナデ	ヘラミガキ	にぶい黄褐色10YR5/4, にぶい褐色7.5YR5/4	にぶい黄褐色10YR5/4, にぶい黄褐色10YR5/3	雲母,輝石, 砂粒	
	291	D-7	IV	口縁部b	深鉢	口縁	工具ナデ	ヘラミガキ,ナデ	黒色10YR2/1~ 灰黄褐色10YR4/2	黒褐色7.5YR3/1~ 褐色7.5YR4/3	石英,角閃石, 砂粒,長石	
292	D-6	IV	口縁部b	深鉢	口縁	工具ナデ	ヘラミガキ	赤褐色5YR4/6~ にぶい赤褐色5YR4/3	にぶい赤褐色 5YR5/4~4/3	砂粒,角閃石,長石, 石英,雲母,輝石		
53	293	E-7	IV	口縁部c	深鉢	口縁	条痕	ナデ	黒色7.5Y2/1, にぶい黄褐色10YR6/3, にぶい赤褐色5YR4/4, 灰黄褐色10YR4/2	黒褐色2.5Y3/1, オリーブ黒色5Y3/1	ガラス,雲母, 輝石	
	294	G-8	III	口縁部c	深鉢	口縁	条痕	ナデ	にぶい黄褐色10YR6/4, 褐灰色10YR4/1	灰黄褐色10YR5/2, にぶい黄褐色10YR6/4	雲母,礫,石英	
	295	G-6	III	口縁部c	深鉢	口縁	工具ナデ	ナデ	黒褐色10YR3/1	黒褐色10YR3/1, 黒褐色10YR3/2	雲母,砂粒	
	296	E-7	III	口縁部c	深鉢	口縁	工具ナデ,ナデ	工具ナデ,ナデ	黒褐色2.5Y3/2	黒褐色2.5Y3/2, 暗灰黄色2.5Y4/2	雲母,砂粒	

挿図	番号	区	層	分類	器種	部位	施文・調整		色 調		胎土	備考	
							外面	内面	外面	内面			
53	297	E-7	IV	口縁部c	深鉢	口縁	条痕	ヘラミガキ, ナデ	灰黄褐色10YR4/2, 褐色7.5YR4/3	灰黄褐色10YR4/2, 黄褐色10YR5/3	角閃石, 雲母, 砂粒		
	298	E-7	III	口縁部c	深鉢	口縁	工具ナデ	工具ナデ, ナデ	黄褐色5YR4/6	黄褐色7.5YR5/4, 黒褐色2.5Y3/1	石英, 砂粒, 雲母		
	299	D-7	IV	口縁部c	深鉢	口縁	工具ナデ, ナデ	ナデ	オリーブ黒色5Y3/1, 灰黄褐色10YR4/2	オリーブ黒色5Y3/1	ガラス, 礫, 軽石	補修孔	
	300	F-7	IV	口縁部c	深鉢	口縁	工具ナデ	ナデ	暗赤褐色5YR3/3	オリーブ黒色5Y3/1, 暗灰黄色2.5Y4/2	雲母, 石英, 礫		
	301	G-7	III	口縁部c	深鉢	口縁	工具ナデ	工具ナデ	黒褐色10YR3/2	灰黄褐色10YR4/2	雲母, 石英		
	302	G-7	III	口縁部c	深鉢	口縁	工具ナデ	丁寧なナデ	黒褐色2.5Y3/1	黒褐色2.5Y3/1	角閃石, ガラス, 砂粒		
	303	E-7	III	口縁部c	深鉢	口縁	工具ナデ	ナデ	黒色5Y2/1	黒色5Y2/1	雲母, 石英, 砂粒		
	304	D-6	III	口縁部c	深鉢	口縁	工具ナデ	ナデ	オリーブ黒色5Y3/1	褐色10YR4/4	雲母, 角閃石, ガラス		
	305	B-7	II	口縁部c	深鉢	口縁	工具ナデ	工具ナデ	褐色10YR4/1, 黄褐色10YR4/3	黄褐色7.5YR5/4, 黄灰色2.5Y4/1	ガラス, 輝石, 礫		
	306	D-7	IV	口縁部c	深鉢	口縁	工具ナデ	ナデ	灰黄褐色10YR4/2	黄褐色10YR6/4	角閃石, 礫		
	307	E-9	III	口縁部c	深鉢	口縁	工具ナデ	ナデ	黄褐色10YR6/4	黄褐色10YR6/3	雲母, 石英, 砂粒		
	308	C-7	III	口縁部c	深鉢	口縁	工具ナデ	工具ナデ	暗灰黄色2.5Y4/2	黄褐色10YR5/3, 黄褐色7.5YR5/4	輝石, 雲母, 礫, ガラス		
	309	G-8	III	口縁部c	深鉢	口縁	ナデ	工具ナデ	褐色10YR4/1	灰黄褐色10YR5/2	角閃石, 砂粒, 軽石	スス付着	
	310	B-6	I	口縁部c	深鉢	口縁	工具ナデ	工具ナデ	黒色5Y2/1	オリーブ黒色5Y3/1, 灰黄褐色10YR4/2	雲母, ガラス		
	311	B-6	III	口縁部c	深鉢	口縁	工具ナデ	ナデ	オリーブ黒色5Y3/1, 灰黄褐色10YR4/2	黄褐色10YR5/4, オリーブ黒色5Y3/1	砂粒, ガラス		
	312	F-14 G-14	III IV	口縁部c	深鉢	口縁	工具ナデ	工具ナデ, ヘラミガキ	黒褐色2.5Y3/1, 黄褐色7.5YR5/4	黄褐色7.5YR5/4, オリーブ黒5Y3/1	雲母, 砂粒, 角閃石		
	54	313	C-6	IV	口縁部c	深鉢	口縁	工具ナデ, ナデ	工具ナデ, ナデ	黒褐色10YR3/1, 赤褐色5YR4/6	褐色7.5YR4/4, 暗灰黄色2.5Y4/2	角閃石, ガラス, 砂粒	
		314	D-6	IV	口縁部c	深鉢	口縁	ナデ	工具ナデ, ナデ	明赤褐色5YR5/6	明赤褐色5YR5/6	雲母, 輝石, ガラス	
		315	E-7	IV	口縁部c	深鉢	口縁	工具ナデ, ナデ	工具ナデ	黄褐色10YR4/3, 黄褐色10YR5/4	黄褐色10YR6/4	雲母, 輝石	
		316	E-7	IV	口縁部c	深鉢	口縁	条痕, ナデ	工具ナデ	黒褐色2.5YR3/1	黒褐色2.5YR3/1	ガラス, 角閃石	
317		E-7	IV	口縁部c	深鉢	口縁	ナデ	ナデ, 条痕	黄褐色10YR6/4, 黄褐色10YR5/3, 褐色7.5YR4/1	黄褐色10YR6/4, オリーブ黒色7.5Y2/2	ガラス		
318		E-7	IV	口縁部c	深鉢	口縁	ナデ	ナデ, 条痕	褐色7.5YR4/4, 褐色10YR4/4	黄褐色10YR4/3, 灰黄褐色10YR4/2	雲母, 輝石		
319		G-7	III	口縁部c	深鉢	口縁	ナデ	ナデ, 部分的にヘラミガキ	黒褐色7.5YR3/1	黒褐色7.5YR3/1	角閃石, 雲母, 礫		
320		E-7	IV	口縁部c	深鉢	口縁	工具ナデ, ナデ	工具ナデ, ナデ	黄褐色7.5YR5/4, 黄褐色10YR6/4	黄褐色7.5YR5/4, 黄褐色10YR6/4	雲母, 輝石, 礫		
321		B-7	II	口縁部c	深鉢	口縁	工具ナデ	工具ナデ	黄褐色7.5YR5/4	黄灰色2.5Y4/1, 黄褐色10YR5/3	ガラス, 石英, 砂粒		
322		H-7	III	口縁部c	深鉢	口縁	粗い横ナデ	横方向のミガキに近いナデ	褐色7.5YR4/3, 黒褐色2.5Y3/2	褐色7.5YR4/3, 黄褐色10YR5/3	長石, 石英, 金雲母の細かい石		
323		H-7	III	口縁部c	深鉢	口縁	ナデ	ナデ	黒褐色10YR3/1	黒褐色10YR3/1, 黒褐色10YR3/2	雲母, 砂粒		
324		E-7	IV	口縁部c	深鉢	口縁	ナデ	ナデ	黄褐色7.5YR5/4	赤褐色5YR5/4	雲母, 輝石		
325		F-7	IV	口縁部c	深鉢	口縁	ナデ	ナデ	黒褐色2.5Y3/1	黄褐色7.5YR5/4	輝石, ガラス		
326		G-8	III	口縁部c	深鉢	口縁	工具ナデ	ナデ	灰褐色5YR6/1	黄褐色7.5YR5/4, 灰黄褐色10YR4/2	雲母, 砂粒		
327		G-7	III	口縁部c	深鉢	口縁	ナデ	ナデ	黒褐色10YR3/1	褐色7.5YR4/4	ガラス, 砂粒, 雲母	内面に沈線	



挿図	番号	区	層	分類	器種	部位	施文・調整		色 調		胎土	備考
							外面	内面	外面	内面		
54	328	E-7	IV	口縁部c	深鉢	口縁	ナデ	ナデ	黒褐色2.5Y3/1	にぶい黄褐色10YR5/4, 黒色2.5Y2/1, 黒褐色2.5Y3/2	角閃石	
	329	E-7	IV	口縁部c	深鉢	口縁	ナデ	ナデ	黒褐色10YR3/2	にぶい黄褐色10YR5/3	雲母,輝石	
	330	E-7	IV	口縁部c	深鉢	口縁	ナデ	ナデ	褐色10YR4/4	黒褐色10YR3/2	雲母,石英,砂粒	
	331	G-8	III	口縁部c	深鉢	口縁	ナデ	ナデ	黒褐色10YR2/2	黒褐色10YR3/2	雲母,砂粒	
	332	E-7	IV	口縁部c	深鉢	口縁	ナデ	ナデ	にぶい黄褐色10YR4/3, 黒褐色2.5Y3/1	にぶい黄褐色7.5YR5/4	雲母,輝石, 砂粒,(ガラス)	
	333	E-6	II	口縁部c	深鉢	口縁	ナデ	ナデ	にぶい褐色7.5YR5/4	にぶい黄褐色10YR6/4, 黄灰色2.5Y4/1, 浅黄色2.5Y7/3	雲母,石英,輝石	
	334	G-7	III	口縁部c	深鉢	口縁	ナデ	ナデ	黒褐色10YR3/1	灰色7.5Y4/1	石英,礫	
	335	G-7	III	口縁部c	深鉢	口縁	工具ナデ,ナデ	工具ナデ	黒色7.5Y2/1	オリーブ黒色5Y3/1	雲母,石英,砂粒	
	336	G-9	III	口縁部c	深鉢	口縁	工具ナデ	ナデ	にぶい黄褐色10YR5/3	褐灰10YR4/1	雲母,石英	
	337	C-7	III	口縁部c	深鉢	口縁	ナデ	工具ナデ	にぶい赤褐色5YR4/4	褐色7.5YR4/3, 灰褐色7.5YR4/2	雲母,輝石, ガラス	
	55	338	D-7	IV	口縁部c	深鉢	口縁	工具ナデ	工具ナデ	灰色5Y4/1, 暗灰黄色2.5Y4/2	にぶい黄褐色10YR6/4	砂粒,石英
339		D-6	IV	口縁部c	深鉢	口縁	工具ナデ	工具ナデ	灰オリーブ色5Y4/2, オリーブ黒色5Y3/1	にぶい黄褐色10YR6/4	輝石,砂粒	
340		D-6	III	口縁部c	深鉢	口縁	工具ナデ	ナデ	灰褐色7.5YR4/2	にぶい黄褐色10YR5/4	石英,砂粒	
341		E-9	III	口縁部c	深鉢	口縁	工具ナデ	工具ナデ	黒褐10YR3/1	にぶい赤褐色5YR5/4	雲母,角閃石	
342		B-7	II	口縁部c	深鉢	口縁	ナデ	工具ナデ,ナデ	にぶい赤褐色5YR5/4	にぶい赤褐色5YR5/4	雲母,輝石,ガラス	
343		C-6	IV	口縁部c	深鉢	口縁	ナデ	工具ナデ,ナデ	灰褐色7.5YR4/2, にぶい黄褐色10YR6/4	にぶい褐色7.5YR5/4, 灰オリーブ色5Y6/2	雲母,輝石, ガラス,砂粒	
344		D-6	IV	口縁部c	深鉢	口縁	工具ナデ,ナデ	工具ナデ	にぶい黄褐色10YR5/3, 黒褐色10YR3/2	にぶい黄褐色10YR5/3, 黒褐色2.5Y3/1	雲母,輝石,角閃石	
345		C-6	III	口縁部c	深鉢	口縁	工具ナデ,ナデ	工具ナデ,ナデ	灰色5Y4/1, 黒色5Y2/1	にぶい褐色7.5YR5/4, 灰色5Y4/1	雲母,礫,砂粒	
346		D-6	II	口縁部c	深鉢	口縁	工具ナデ	ナデ	黒褐色10YR3/1	褐色7.5YR4/3黒 褐色10YR3/2	雲母,ガラス	
347		H-8	III	口縁部c	深鉢	口縁	ナデ	ナデ	黄灰2.5Y4/1	灰褐7.5YR4/2	雲母,石英,砂粒	
348		B-7	II	口縁部c	深鉢	口縁	工具ナデ	ヘラミガキ	黄褐色2.5Y5/3, 黄灰色2.5Y4/1	にぶい黄褐色10YR6/4	礫,雲母,砂粒	
349		H-7	II	口縁部c	深鉢	口縁	ナデ	ヘラミガキ	オリーブ黒色5Y3/1	灰黄褐色10YR4/2	雲母,石英	
350		B-7	II	口縁部c	深鉢	口縁	工具ナデ	工具ナデ,ナデ	灰黄褐色10YR4/2, 黒色2.5Y2/1	にぶい褐色7.5YR6/4, 橙色5YR6/6	石英,雲母,砂 粒	
351		G-7	III	口縁部c	深鉢	口縁	ナデ	ナデ	灰褐色7.5YR4/2, 黒褐色7.5YR3/1	灰黄褐色10YR4/2, 褐色7.5YR4/4	角閃石,砂粒	
352		G-6	II	口縁部c	深鉢	口縁	ナデ	ナデ	黒色7.5YR2/1	灰色5Y4/1, オリーブ黒色5Y3/1	石英,ガラス, 砂粒	
353		C-6	IV	口縁部c	深鉢	口縁	工具ナデ	工具ナデ	明赤褐色5YR5/6, にぶい黄褐色10YR6/4	にぶい黄色2.5Y6/3, にぶい褐色7.5Y6/4	雲母,砂粒	
354		E-7	IV	口縁部c	深鉢	口縁	工具ナデ,ナデ	工具ナデ,ナデ	にぶい黄褐色10YR5/4, 黒褐色10YR3/2	にぶい黄褐色10YR4/3	礫,雲母	
355		D-7	IV	口縁部c	深鉢	口縁	工具ナデ,ナデ	ナデ	黄褐色2.5Y5/3, 明赤褐色5YR5/6	明赤褐色5YR5/6	雲母,輝石(ガ ラス),砂粒	
356		G-8	III	口縁部c	深鉢	口縁	ナデ	ナデ	黒褐色10YR3/2	黒褐色10YR3/2	雲母,砂粒	
357		B-7	II	口縁部c	深鉢	口縁	ナデ	ナデ	にぶい黄褐色10YR5/4	にぶい黄褐色10YR5/4, にぶい褐色7.5YR5/4	石英,雲母, 軽石	
358		E-7	III	口縁部c	深鉢	口縁	ナデ	ナデ	オリーブ黒色7.5Y3/1, 黒褐色10YR3/1	明赤褐色5YR5/6, 黒色7.5Y2/1	雲母,輝石, 石英,砂粒	
359		G-8	III	口縁部c	深鉢	口縁	工具ナデ,ナデ	ナデ	黒褐色10YR3/1, にぶい赤褐色5YR4/4	にぶい赤褐色5YR4/4	石英,雲母	

挿図	番号	区	層	分類	器種	部位	施文・調整		色 調		胎土	備考
							外面	内面	外面	内面		
55	360	E-7	III	口縁部c	深鉢	口縁	ナデ	ナデ	褐色7.5YR4/4, 黒褐色10YR3/1	褐色7.5YR4/3	角閃石, 雲母	
	361	E-7		口縁部c	深鉢	口縁	ナデ	ナデ	にふい赤褐色10YR5/4	にふい赤褐色5YR5/4	雲母, 石英, 輝石, 砂粒	
	362	G-8	III	口縁部c	深鉢	口縁	ナデ	ナデ	灰黄褐色10YR4/2	灰黄褐色10YR4/2	雲母, 小礫	
56	363	H-6	III	口縁部c	深鉢	口縁	ナデ	ヘラミガキ	黒褐色10YR2/2, 褐色7.5YR4/3	黒褐色10YR3/2	石英, 砂粒	
	364	H-8	III	口縁部c	深鉢	口縁	工具ナデ	ヘラミガキ	灰褐色5YR4/2	にふい赤褐色5YR4/3	雲母, 角閃石, 石英, 礫	
	365	G-6	III	口縁部c	深鉢	口縁	斜め・横ナデ	横ヘラミガキ	にふい赤褐色5YR4/4, 褐色7.5YR4/3	にふい褐色7.5YR5/4	石英, 砂粒	
	366	F-7	IV	口縁部c	深鉢	口縁	ナデ	ヘラミガキ	黒褐色5YR3/1	赤褐色5YR4/6	輝石, ガラス	
	367	G-8	III	口縁部c	深鉢	口縁	ナデ	ヘラミガキ	明赤褐色5YR5/6, にふい赤褐色5YR4/4	赤褐色5YR4/6, 灰褐色5YR4/2	雲母, 石英, 砂粒	
	368	E-7	II	口縁部c	深鉢	口縁	工具ナデ	ヘラミガキ	黒褐色2.5Y3/1	褐色7.5YR4/3	雲母, 礫	
	369	B-6	IV	口縁部c	深鉢	口縁	ナデ	ヘラミガキ	黒色7.5Y2/1, 黄灰色2.5Y4/1	灰色5Y4/1	雲母, 輝石, 角閃石, 砂粒	
	370	G-7	III	口縁部c	深鉢	口縁	ナデ	ヘラミガキ	黒褐色2.5Y3/1	灰褐色7.5YR4/2	雲母, ガラス, 礫	
	371	F-7	III	口縁部c	深鉢	口縁	ヘラミガキ	ヘラミガキ	黒褐色7.5YR3/2	黒褐色10YR3/2	雲母, 輝石, 砂粒	
	372	G-8	III	口縁部c	深鉢	口縁	ナデ	ヘラミガキ	明赤褐色 5 YR5/6	にふい赤褐色5YR5/4	雲母, 砂粒, 長石, 石英	
	373	G-8	III	口縁部c	深鉢	口縁	工具ナデ, ナデ	ヘラミガキ	黒褐色10YR3/1	黒褐色10YR3/1	雲母, 砂粒	
	374	G-7	III	口縁部c	深鉢	口縁	ナデ	ヘラミガキ	赤褐色5YR4/6, 黒色5Y2/1	黒褐色10YR3/1, 赤褐色5YR4/6	礫, 雲母, 石英	
	375	G-7	III	口縁部c	深鉢	口縁	ナデ	ヘラミガキ	黒色2.5Y2/1	褐色7.5YR4/4, 灰褐色7.5YR4/2	雲母, 砂粒	
	376	E-7	IV	口縁部c	深鉢	口縁	工具ナデ, ヘラミ ガキ	ヘラミガキ	黒褐色10YR3/1	褐灰色～黒褐色 7.5YR4/1～3/1	砂粒, 長石, 石英, 雲母	
	377	G-8	III	口縁部c	深鉢	口縁	ナデ	ヘラミガキ	黒色5Y2/1, 黒褐色10YR3/1	黒褐色2.5Y3/1, 黒褐色10YR3/2	雲母, 砂粒	
	378	C-6	IV	口縁部c	深鉢	口縁	工具ナデ	ヘラミガキ	暗灰黄色2.5Y4/2, 黒褐色2.5Y3/1	オリーブ黒色5Y3/1	角閃石, 砂粒	
	379	E-7		口縁部c	深鉢	口縁	ナデ	ナデ	にふい赤褐色5YR5/4	にふい赤褐色5YR5/4	輝石(ガラス), 雲母	
	380	E-7	III	口縁部c	深鉢	口縁	ナデ	ヘラミガキ	黒褐色10YR3/1	にふい赤褐色5YR4/4	雲母, 石英, 砂粒	
	381	E-7	III	口縁部c	深鉢	口縁	条痕	ヘラミガキ	黒褐色2.5Y3/1	灰黄褐色10YR4/2, 黒褐色2.5Y3/2	雲母, 礫	
	382	D-6	IV	口縁部c	深鉢	口縁	ヘラミガキ	ヘラミガキ	にふい赤褐色5YR4/4	にふい褐色7.5YR5/4, オリーブ黒色5Y3/1	雲母, 砂粒	
	383	H-7	III	口縁部c	深鉢	口縁	ヘラミガキ	ヘラミガキ	黒褐色2.5Y3/1	黒褐色2.5Y3/2	ガラス, 砂粒	
	384	B-6	III	口縁部c	深鉢	口縁	ナデ	ヘラミガキ	オリーブ黒色5Y3/1, 褐色7.5YR4/4	オリーブ黒色5Y3/1	砂粒, 輝石, 角閃石	
	385	C-6	IV	口縁部c	深鉢	口縁	工具ナデ	ヘラミガキ	黒褐色2.5Y3/1	黒褐色10YR3/2	角閃石, 砂粒	
386	C-6	IV	口縁部c	深鉢	口縁	ヘラミガキ, ナデ	ヘラミガキ	橙色～黒褐色 7.5YR6/6～3/1	黒褐色10YR3/1	雲母, 礫, 長石, 石英, 角閃石		
57	387	B-6	III	口縁部d	深鉢	口縁～胴部	工具ナデ	工具ナデ	にふい黄褐色10YR5/4	明黄褐色10YR6/8	長石, 石英, 雲母, 礫	
	388	D-6	III	口縁部d	深鉢	口縁～胴部	工具ナデ, ナデ	ヘラミガキ	にふい赤褐色2.5YR4/4	にふい赤褐色5YR5/4	雲母, 小礫, ガラス	
	389	E-9	III	口縁部d	深鉢	口縁	工具ナデ	ナデ	黒褐10YR3/1	にふい褐7.5YR5/3	角閃石, 雲母, 礫	
	390	F-7	II	口縁部d	深鉢	口縁	ナデ	ナデ	にふい黄褐色10YR5/3, 黒褐色2.5Y3/2	赤褐色5YR4/6, オリーブ黒色7.5Y3/1	雲母, 輝石	
	391	B-6	IV	口縁部d	深鉢	口縁	ヘラミガキ	ヘラミガキ	灰黄褐色～暗灰色 (10YR5/2～N3/)	灰黄褐色10YR5/2	雲母, 石英, 礫, 角閃石	スス付着

挿図	番号	区	層	分類	器種	部位	施文・調整		色 調		胎土	備考
							外面	内面	外面	内面		
57	392	E-5	IV	口縁部d	深鉢	口縁	ナデ	ヘラミガキ	にぶい黄橙色10YR6/4, 灰黄褐色10YR4/2	にぶい黄褐色10YR5/3, 橙色7.5YR6/6	雲母, 砂粒, ガラス	
	393	C-6	IV		深鉢	口縁	工具ナデ, ナデ	ナデ	灰黄褐色10YR4/2	にぶい褐色7.5YR5/4, 黄灰色2.5Y4/1	砂粒, 輝石, 雲母	
	394	D-6	IV	口縁部 e-1	深鉢	口縁	工具ナデ, ナデ	ナデ	オリーブ黒色7.5Y3/1	黒褐色10YR3/2, 黒褐色7.5YR3/1	雲母, 角閃石, 礫	
	395	F-7	IV	口縁部 e-1	深鉢	口縁	ナデ	ナデ	黒色2.5Y2/1	黒褐色7.5YR3/2	雲母, ガラス, 石英	
	396	D-6	III	口縁部 e-1	深鉢	口縁	工具ナデ	ケズリ	褐色7.5YR4/4, にぶい黄褐色10YR4/3	にぶい黄褐色10YR4/3	石英, 砂粒	
	397	B-6	I	口縁部 e-1	深鉢	口縁	工具ナデ	工具ナデ	にぶい褐色7.5YR5/4, 灰褐色7.5YR4/2	にぶい黄褐色10YR5/3	輝石, 雲母, ガラス, 礫	
	398	D-7	III	口縁部 e-1	深鉢	口縁	工具ナデ	ヘラミガキ	にぶい黄橙色10YR6/4	にぶい黄褐色10YR6/4	輝石, 雲母	
	399	B-6	I	口縁部 e-1	深鉢	口縁	工具ナデ	工具ナデ	黒褐色2.5Y3/1	にぶい褐色7.5YR5/4, にぶい黄褐色10YR5/4	礫, 石英, 雲母	
	400	D-7	III	口縁部 e-1	深鉢	口縁	工具ナデ	ナデ	にぶい赤褐色5YR4/4	にぶい赤褐色5YR4/4	ガラス, 輝石, 雲母	
	401	B-6	I	口縁部 e-1	深鉢	口縁	工具ナデ	ヘラミガキ, ナデ	灰黄褐色10YR4/2	灰黄褐色10YR4/2	砂粒, ガラス, 輝石	
	402	H-6	III	口縁部 e-1	深鉢	口縁	ナデ	工具ナデ	にぶい赤褐色5YR5/4	にぶい赤褐色5YR5/4, 暗灰黄色2.5Y5/2	砂粒 (白色)	
	403	E-7		口縁部 e-1	深鉢	口縁	ナデ	ヘラミガキ	黒色10YR2/1	黒色7.5Y2/1, 灰黄褐色10YR4/2	ガラス, 砂粒	
	404	B-6	III	口縁部 e-1	深鉢	口縁	ナデ, 突帯	工具ナデ	にぶい黄褐色10YR4/3	にぶい褐色7.5YR5/4	雲母, ガラス, 砂粒	
	405	D-6	II	口縁部 e-1	深鉢	口縁	工具ナデ	工具ナデ, ヘラミ ガキ	にぶい赤褐色5YR4/4	灰黄褐色10YR4/2	雲母, 砂粒, ガラス, 輝石	
	406	B-7	II	口縁部 e-1	深鉢	口縁	工具ナデ	ヘラミガキ	にぶい黄褐色10YR6/4	にぶい黄褐色10YR5/4	雲母, ガラス	
	407	B-6	IV	口縁部 e-1	深鉢	口縁	ナデ	工具ナデ後ヘラ ミガキ	黒色7.5Y2/1	灰色7.5Y4/1, 暗灰黄色2.5Y5/2	砂粒	
	408	B-7	III	口縁部 e-1	深鉢	口縁	工具ナデ	ナデ	にぶい黄褐色10YR6/3, 黄灰色2.5Y4/1	暗灰黄色2.5Y5/2	雲母, 礫, 砂粒	
	409	C-6	IV	口縁部 e-1	深鉢	口縁	ナデ	工具ナデ, ナデ	にぶい黄褐色10YR6/4	にぶい黄褐色10YR6/4	ガラス	
	410	C-6	III	口縁部 e-1	深鉢	口縁	工具ナデ	ナデ	灰黄褐色10YR4/2	灰オリーブ色5Y3/1, にぶい黄褐色10YR4/3	礫, 長石	
	411	E-9	III	口縁部 e-1	深鉢	口縁	工具ナデ	ナデ	黒10YR1.7/1	褐7.5YR4/6	角閃石, 石英	
58	412	C-6	III	口縁部 e-2	深鉢	口縁	ナデ	ナデ	黒褐色10YR3/2	明赤褐色5YR5/6	礫, 軽石, 雲母, 石英	
	413	C-6	III	口縁部 e-2	深鉢	口縁	工具ナデ, ナデ	ナデ	にぶい赤褐色5YR5/4, にぶい黄褐色10YR5/4, オリーブ黒色5Y3/1	明赤褐色5YR5/6, にぶい褐色7.5YR5/4	石英, 砂粒	
	414	H-7	III	口縁部 e-2	深鉢	口縁	ナデ	ナデ	オリーブ黒色5Y3/1	にぶい黄褐色10YR4/3	雲母, 石英, 砂粒	
	415	C-6	III	口縁部 e-2	深鉢	口縁	ナデ	ナデ	赤褐色5YR4/6, 黒色5Y2/1	にぶい黄褐色10YR5/4	石英, 軽石	
	416	C-6	III	口縁部 e-2	深鉢	口縁	工具ナデ	工具ナデ	にぶい黄褐色10YR6/4, 灰褐色7.5YR4/2, 灰黄褐色10YR4/2	明赤褐色5YR5/6	石英, 軽石	
	417	C-6	III IV	口縁部 e-2	深鉢	口縁	工具ナデ, ナデ	工具ナデ, ナデ	にぶい赤褐色5YR5/4	にぶい黄褐色10YR5/3, にぶい赤褐色5YR5/4	雲母, 石英	

挿図	番号	区	層	分類	器種	部位	施文・調整		色 調		胎土	備考
							外面	内面	外面	内面		
58	418	B-7	II	口縁部 e-2	深鉢	口縁	ナデ	ナデ	にぶい黄橙色10YR7/4	にぶい黄橙色10YR7/4	石英, 輝石, 雲母	
	419	C-6	IV	口縁部 e-2	深鉢	口縁	ナデ	ヘラミガキ	黒褐色7.5YR3/3, 黒褐色10YR3/2	赤褐色5YR4/6, にぶい褐色7.5YR5/4	ガラス, 石英, 砂粒	
	420	B-6		口縁部 e-2	深鉢	口縁	工具ナデ	工具ナデ, ヘラミ ガキ	にぶい橙色~灰黄褐色 (7.5YR6/4~10YR4/2)	灰黄褐色~褐灰色 (10YR6/2~4/1)	雲母, 輝石, 礫, 砂粒, 角閃石, 長石	
	421	B-7	III	口縁部 e-2	深鉢	口縁	ナデ	ヘラミガキ	にぶい赤褐色5YR4/4, にぶい黄褐色10YR5/4	赤褐色5YR4/6	角閃石	
	422	B-6	IV	口縁部 e-2	深鉢	口縁	ナデ, 貝殻腹縁	ヘラミガキ	暗灰黄色2.5Y4/2	黒褐色2.5Y3/2	石英, 礫, 砂粒	
	423	B-7	II	口縁部 e-2	深鉢	口縁	工具ナデ, ヘラミ ガキ	工具ナデ, ヘラミ ガキ	黒褐色2.5Y3/1	褐色7.5YR4/3	雲母, ガラス, 砂粒	
	424	B-6	IV	口縁部 e-2	深鉢	口縁	ヘラミガキ	ヘラミガキ	灰黄褐色10YR6/2, 褐灰色10YR4/1	灰黄褐色10YR5/2	砂粒, 雲母	
	425	C-6	IV	口縁部 e-2	深鉢	口縁	ナデ	ヘラミガキ, ナデ	黒褐色~黒色10 YR3/1~1.7/1	にぶい褐色~黒褐 色7.5YR5/4~3/2	雲母, 角閃石, 砂粒	
	426	B-6	III	口縁部 e-2	深鉢	口縁	ヘラミガキ	ヘラミガキ, ナデ	黒褐色2.5Y3/1	黒褐色7.5YR3/2, 褐色7.5YR4/4	雲母, 砂粒, 輝石, ガラス	
	427	B-7	III	口縁部 e-2	深鉢	口縁	ヘラミガキ, ナデ	ヘラミガキ, ナデ	明黄褐色10YR7/6, 黒褐色2.5Y3/2	浅黄色2.5Y7/4	雲母, 砂粒	
	428	B-7	II	口縁部 e-2	深鉢	口縁	工具ナデ, ナデ	工具ナデ, ヘラミ ガキ	灰褐色7.5YR4/2	にぶい褐色7.5YR5/4	ガラス, 輝石, 雲母	スス付着
	429	C-7	IV	口縁部 e-2	深鉢	口縁	工具ナデ	ナデ	褐色7.5YR4/3	明赤褐色5YR5/6	砂粒, 雲母, 輝石	
	430	B-7	III	口縁部 e-2	深鉢	口縁	ナデ	ナデ	黄灰色2.5Y4/1, 黒褐色2.5Y3/1	にぶい黄褐色10YR4/3	雲母, ガラス, 礫	
	431	B-6	IV	口縁部 e-2	深鉢	口縁	ナデ	ナデ	黒褐色10YR3/1	灰黄褐色10YR4/2	砂粒	
	432	B-7	II	口縁部 e-2	深鉢	口縁	ナデ	ナデ	にぶい黄橙色10YR7/4	にぶい黄褐色10YR7/4, にぶい褐色7.5YR6/4	ガラス, 石英, 砂粒	
59	433	E-9	III	口縁部 e-3	深鉢	口縁	工具ナデ, ナデ	工具ナデ, 指頭圧 痕	にぶい黄褐色10YR4/3	にぶい黄褐色10YR4/3	雲母, 角閃石, 長石, 礫	
	434	B-7	II III	口縁部 e-3	深鉢	口縁	工具ナデ	工具ナデ	黄褐色2.5Y5/3	明赤褐色5YR5/6, にぶい赤褐色5YR4/4, にぶい黄褐色10YR5/4	雲母, ガラス, 砂粒	
	435	B-6	II III	口縁部 e-3	深鉢	口縁	工具ナデ, ナデ	工具ナデ	黒褐色10YR3/1, にぶい赤褐色5YR4/4	にぶい赤褐色5YR4/4, 黒褐色10YR3/2	雲母, 輝石, 砂粒, ガラス	
	436	E-7	III	口縁部 e-3	深鉢	口縁	ナデ	ナデ	褐色7.5YR4/4	黒色N1.5/, にぶい 黄褐色10YR6/3, 明赤褐色5YR5/6	礫, 輝石, 雲母, ガラス	
	437	E-9	III	口縁部 e-3	深鉢	口縁	工具ナデ	工具ナデ	にぶい黄褐色10YR5/3	にぶい黄褐色10YR5/4	雲母, 角閃石, 礫	
	438	C-6	II	口縁部 e-3	深鉢	口縁	工具ナデ	工具ナデ	黒褐色2.5Y3/1	にぶい黄褐色10YR6/4, 灰色7.5Y4/1	ガラス, 雲母	
	439	B-7	III	口縁部 e-3	深鉢	口縁	工具ナデ	工具ナデ	褐色7.5YR4/3	灰黄褐色10YR4/2, 黒褐色2.5Y3/2	雲母, 輝石, ガラス	
	440	F-7	IV	口縁部 e-3	深鉢	口縁	ナデ	ナデ	にぶい黄褐色10YR5/3	にぶい黄褐色10YR5/4	雲母, 礫	
	441	B-7	III	口縁部 e-3	深鉢	口縁	工具ナデ, ナデ	工具ナデ, ナデ	黒褐色2.5Y3/2, にぶい黄褐色10YR5/4	明赤褐色5YR5/6, にぶい黄褐色10YR5/4	雲母, 角閃石	
	442	B-7	III	口縁部 e-3	深鉢	口縁	工具ナデ	工具ナデ	暗灰黄色2.5Y4/2, にぶい黄褐色10YR5/4	明赤褐色5YR5/6, にぶい黄褐色10YR5/4	輝石, 雲母	
	443	B-7	II	口縁部 e-3	深鉢	口縁	工具ナデ, ナデ	工具ナデ, ナデ	褐色7.5YR4/3, 暗灰黄色2.5Y5/2	褐灰色7.5YR4/2, 灰黄褐色10YR4/2, にぶい褐色7.5YR5/4	ガラス, 雲母, 輝石	

挿図	番号	区	層	分類	器種	部位	施文・調整		色 調		胎土	備考
							外面	内面	外面	内面		
59	444	E-7	III	口縁部 e-3	深鉢	口縁	ナデ	ナデ	灰黄褐色10YR4/2	にふい黄褐色10YR4/2, にふい褐色7.5YR5/4	雲母,輝石,石 英	
	445	C-6	IV	口縁部 e-3	深鉢	口縁	工具ナデ,ナデ	工具ナデ	黒褐色10YR3/2	にふい赤褐色5YR4/4, 灰褐色7.5YR4/2	雲母,礫	
	446	C-6	III	口縁部 e-3	深鉢	口縁	工具ナデ,ナデ	ヘラミガキ	褐色7.5YR4/3, 黒褐色7.5YR3/1	褐色7.5YR4/3	雲母,小石,砂粒	
	447	C-6	IV	口縁部 e-3	深鉢	口縁	工具ナデ	ナデ	黒色5Y2/1	褐色7.5YR4/3	雲母,礫,砂粒	
	448	B-7	II	口縁部 e-3	深鉢	口縁	ナデ	工具ナデ	赤褐色5YR4/6, 黄褐色2.5YR5/3	赤褐色5YR4/6	雲母,砂粒	
	449	B-6	I	口縁部 e-3	深鉢	口縁	ナデ	ナデ	黒褐色2.5Y3/1	暗灰黄色2.5Y4/2	輝石,雲母, ガラス	
60	450	B-6	IV	口縁部 e-4	深鉢	口縁	ナデ,ケズリ	ナデ,ケズリ	にふい褐色7.5YR5/4	にふい黄褐色10YR4/3, 黒褐色10YR3/1	輝石,雲母,礫, ガラス	
	451	F-11	III	口縁部 e-4	深鉢	口縁	ナデ,工具ナデ	ナデ	灰褐7.5YR4/2	にふい黄橙10YR6/3	雲母,角閃石, 軽石,石英,礫	スス付着
	452	E-9	III	口縁部 e-4	深鉢	口縁	工具ナデ	工具ナデ,ナデ	灰褐7.5YR4/2	褐7.5YR4/4	雲母,角閃石, 礫	
	453	E-9	III	口縁部 e-4	深鉢	口縁	工具ナデ	ナデ	黒7.5YR2/1	褐7.5YR4/3	雲母,角閃石, 石英	
	454	B-7	II	口縁部 e-4	深鉢	口縁	ナデ	ナデ	にふい赤褐色5YR4/4, 黒褐色10YR3/2	にふい褐色7.5YR5/4	輝石,雲母	
	455	C-7	III	口縁部 e-4	深鉢	口縁	工具ナデ	工具ナデ	にふい黄褐色10YR5/4, にふい褐色7.5YR5/4	にふい黄橙色10YR6/4	雲母,輝石,ガ ラス,砂粒	
	456	D-6	III	口縁部 e-4	深鉢	口縁	工具ナデ	工具ナデ	にふい黄褐色10YR5/4	にふい黄褐色10YR5/3, 暗灰黄色2.5Y5/2	雲母,礫,砂粒	
	457	G-7	II	口縁部 e-4	深鉢	口縁	ナデ	工具ナデ (条痕)	黒褐色10YR3/2, 黒褐色2.5Y3/1	黒褐色10YR3/2, 黒褐色2.5Y3/2	雲母,砂粒	
	458	H-8	IV	口縁部 e-4	深鉢	口縁	工具ナデ	工具ナデ	オリーブ黒5Y3/1	黒褐2.5Y3/2	雲母,砂粒	
	459	B-6	I	口縁部 e-4	深鉢	口縁	工具ナデ	ナデ	黒褐色10YR3/1	にふい黄褐色10YR5/3, 黒褐色10YR3/1	雲母,輝石	
	460	E-7	II	口縁部 e-4	深鉢	口縁	ナデ	ナデ	黒褐色10YR3/1	にふい褐色7.5YR5/4	雲母,石英	
	461	D-6	III	口縁部 e-4	深鉢	口縁	ナデ	ヘラミガキ	黒褐色10YR3/2	暗褐色10YR3/4	角閃石,雲母, 礫	
	462	B-6	II	口縁部 e-4	深鉢	口縁	工具ナデ	工具ナデ	暗灰黄色2.5Y4/2	黒色7.5Y2/1, 暗灰黄色2.5Y4/2	石英,砂粒	
	463	B-7	II	口縁部 e-4	深鉢	口縁	ナデ	工具ナデ,ナデ	灰黄褐色10YR4/2	にふい黄褐色10YR5/4	輝石,砂粒,礫	
	464	E-5	III	口縁部 e-4	深鉢	口縁	ヘラミガキ	ヘラミガキ	明赤褐色5YR5/6, にふい褐色7.5YR5/4	暗灰黄色2.5Y4/2, にふい黄褐色10YR5/3	角閃石,雲母, ガラス	
	465	B-7	IV	口縁部 e-4	深鉢	口縁	ナデ	ナデ	橙色5YR6/6, にふい橙色7.5YR6/4	橙色5YR6/6, にふい黄褐色10YR6/6	礫,石英	
	466	B-7	IV	口縁部 e-4	深鉢	口縁	ヘラミガキ	ヘラミガキ	にふい褐色7.5YR5/4, 灰黄褐色10YR4/2	黄灰色2.5Y5/3	長石	
	467	B-6	I III	口縁部 e-5	深鉢	口縁	工具ナデ,ナデ	ナデ,ケズリ	黒褐色2.5Y3/1	にふい黄褐色10YR5/3	礫,雲母, ガラス,輝石	
	468	B-6	I	口縁部 e-5	深鉢	口縁	工具ナデ	ナデ	にふい赤褐色5YR5/4	にふい褐色7.5YR5/4	ガラス,輝石	
	469	B-6	III	口縁部 e-5	深鉢	口縁	ナデ	ナデ	黒褐色2.5Y3/1	にふい黄褐色10YR5/3	雲母,輝石, 長石	
	470	B-6	III	口縁部 e-5	深鉢	口縁	工具ナデ,ナデ	工具ナデ	にふい黄褐色10YR5/4, 灰黄褐色10YR4/2	灰黄褐色10YR4/2, 黒褐色10YR3/1	長石,雲母, 輝石,砂粒	

挿図	番号	区	層	分類	器種	部位	施文・調整		色 調		胎土	備考
							外面	内面	外面	内面		
60	471	D-6	III	口縁部 e-5	深鉢	口縁	工具ナデ, ナデ	工具ナデ	赤褐色5YR4/6, 褐灰色5YR4/1	にぶい黄褐色10YR6/4, にぶい褐色7.5YR5/4	石英, 砂粒	
	472	B-6	III	口縁部 e-5	深鉢	口縁	工具ナデ, 突帯	ヘラミガキ	黒褐色7.5YR3/2	にぶい黄褐色10YR5/4	雲母, 砂粒, ガラス	
	473	B-6	IV	口縁部 e-5	深鉢	口縁	ケズリ, ナデ	ケズリ後ヘラミガキ	にぶい褐色7.5YR5/4	にぶい赤褐色5YR5/4	雲母, 輝石, 石英	
	474	B-6	IV	口縁部 e-5	深鉢	口縁	工具ナデ	ヘラミガキ	赤褐色5YR4/6, 黒褐色7.5YR2/2	にぶい黄褐色10YR5/4	雲母	
	475	B-7	IV	口縁部 e-5	深鉢	口縁	工具ナデ, ナデ	ヘラミガキ	にぶい赤褐色5YR4/4	にぶい褐色7.5YR5/4	雲母, ガラス, 砂粒	
	476	D-7	III	口縁部 e-5	深鉢	口縁	ナデ	ヘラミガキ	灰黄褐色10YR4/2, にぶい黄褐色10YR5/4	黒褐色10YR3/2, 暗灰黄色2.5Y4/2	雲母, ガラス	
	477	D-6	III	口縁部 e-5	深鉢	口縁	ケズリ状の工具 ナデ	ケズリ状の工具 ナデ	にぶい赤褐色5YR4/4	にぶい赤褐色5YR5/4	雲母, 砂粒	
61	478	D-7	IV	口縁部f	深鉢	口縁	ナデ, 突帯	ヘラミガキ	にぶい赤褐色5YR4/4	灰黄褐色10YR4/2, にぶい黄褐色5YR4/4	角閃石, ガラ ス, 砂粒	
	479	G-8	III	口縁部f	深鉢	口縁	ヘラナデ, ナデ, 刻目突帯	ナデ	にぶい褐7.5YR5/3	にぶい黄橙10YR6/4	雲母, 石英, 礫	
	480	B-7	II	口縁部f	深鉢	口縁	ナデ, 刻目突帯	ケズリ	明黄褐色10Y7/6	明黄褐色10YR6/6	輝石, 雲母, ガラス, 砂粒, 石英, 礫, 長石	
	481	B-6	I	口縁部f	深鉢	口縁	ヘラミガキ, 刻み	ヘラミガキ	明赤褐色~灰褐色(2.5 YR5/6~5YR4/2)	にぶい赤褐色5YR5/4	雲母, 輝石, 角閃 石, 長石, 石英	
	482	B-6	I	口縁部f	深鉢	口縁	ヘラミガキ, 刻み	ヘラミガキ	にぶい赤褐色 5YR5/4, 4/3	にぶい赤褐色 5YR5/4, 4/3	雲母, 石英, 砂粒, 長石	
	483	D-7	IV	口縁部f	深鉢	口縁	ナデ, 突帯	ヘラミガキ	黒褐色5YR3/1~に ぶい赤褐色5YR5/4	灰黄褐色10YR5/2~ にぶい黄褐色10YR5/3, にぶい褐色7.5YR5/4	角閃石, 砂粒, 長石, 石英, 雲 母, 輝石, 小石	
	484	D-7	II	口縁部f	深鉢	口縁	ナデ, 突帯	工具ナデ	暗褐色7.5YR3/3	赤褐色2.5YR4/6, にぶい 黄褐色10YR5/4, 黒褐色 10YR3/1, 黄褐色2.5Y5/3	雲母, 砂粒	
	485	B-7	III	口縁部f	深鉢	口縁	工具ナデ, 刻み	工具ナデ	にぶい黄褐色10YR5/3	にぶい黄褐色10YR5/4	石英	
	486	D-7	IV	口縁部f	深鉢	口縁	ナデ, 突帯	ナデ	にぶい赤褐色5YR4/4	褐色7.5YR4/4	雲母, 輝石	
	487	E-7	IV	口縁部f	深鉢	口縁	ナデ, 刻目突帯	ナデ	灰黄褐色10YR4/2, 黒色10YR2/1	黒褐色2.5Y3/1	雲母, 石英, 砂粒	
	488	B-7	II	口縁部f	深鉢	口縁	工具ナデ, 刻み	ナデ, ケズリ	橙色~にぶい黄褐色 5YR6/6~10YR7/4	にぶい黄褐色10YR6/4	砂粒, 石英, 黒曜石, 雲母, 角閃石, 長石	
	489	D-7	IV	口縁部f	深鉢	口縁	ナデ, 突帯	ナデ	褐色7.5YR4/6, にぶい黄褐色10YR5/4	黒褐色2.5Y3/1, 明褐色7.5YR5/6	雲母, 角閃石	
	490	G-8	III	口縁部f	深鉢	胴部	ナデ	ナデ	にぶい黄褐色10YR5/4, 黒褐色2.5Y3/1	黒色5Y2/1	砂粒, 雲母	
	491	H-8	IV	無刻目 突帯文	深鉢	口縁	ナデ, 突帯貼付	ナデ	黒褐10YR3/1	灰黄褐10YR4/2	雲母, 礫	
	492	D-7	IV	口縁部f	深鉢	口縁	ナデ, 突帯	ナデ	赤褐色5YR4/6	赤褐色5YR4/6	雲母, ガラス	
	493	B-7	II	口縁部f	深鉢	口縁	工具ナデ, ナデ, 刻目突帯	ケズリ	にぶい褐色~橙色 7.5YR5/3~5YR6/6	にぶい黄褐色~褐灰色 10YR6/4~4/1	砂粒, 石英, 長石, 角閃石, 雲母	
	494	G-9	III	無刻目 突帯文	鉢	口縁	突帯, ヘラミガキ (雑)	ナデ	黒褐色10YR3/2	にぶい黄褐色10YR5/3	雲母, 角閃石, 石英, 礫, 長石	
	495	D-6	II	無刻目 突帯文	鉢	口縁	ヘラミガキ	ナデ	褐色7.5YR4/3, 黒褐色2.5Y3/1	にぶい褐色7.5YR5/4	雲母, 礫, 砂粒	
	496	C-6	III IV	無刻目 突帯文	深鉢	胴部	ヘラミガキ, 突帯	ヘラミガキ, ナデ	褐色7.5YR4/3	褐色7.5YR4/3, 灰褐色7.5YR4/2	礫	
	497	F-7	II	無刻目 突帯文	深鉢	胴部	ヘラミガキ, 突帯	ナデ	黒褐色10YR3/2	褐色10YR4/4, 黒褐色10YR3/1	雲母, 砂粒, 礫	
498	G-7	III	無刻目 突帯文	深鉢	口縁	ナデ, 突帯	ナデ	にぶい黄褐色10YR5/4	にぶい黄褐色10YR5/4, 灰黄褐色10YR4/2	石英, 砂粒		

挿図	番号	区	層	分類	器種	部位	施文・調整		色 調		胎土	備考
							外面	内面	外面	内面		
61	499	E-7	II	無刻目突帯文	深鉢	口縁	工具ナデ, ナデ, 突帯	ナデ	褐色7.5YR4/3	灰黄褐色10YR4/2	雲母, 角閃石	
	500	F-7	IV	無刻目突帯文	深鉢	胴部	ナデ, 突帯	ナデ	黒褐色7.5YR3/2, 黒色2.5Y2/1	黒褐色10YR3/2, 褐色7.5YR4/4	砂粒, ガラス, 石英	
	501	F-7	III	無刻目突帯文	深鉢	胴部	ナデ, 突帯	ナデ	明赤褐色5YR5/6	黒褐色10YR3/2	ガラス, 礫, 砂粒	
	502	F-7	IV	無刻目突帯文	深鉢	胴部	ナデ, 突帯	ナデ	黒褐色7.5YR3/1	明赤褐色5YR5/6	ガラス, 砂粒	
62	503	B-7	II	刻目突帯	深鉢	口縁	工具ナデ, ナデ, 刻目突帯	工具ナデ	灰黄褐色10YR6/2, にぶい黄褐色10YR7/3	にぶい黄褐色10YR7/3	砂粒, 角閃石, 石英, 長石	
	504	B-6	III	刻目突帯	深鉢	口縁	工具ナデ, ミガキ, 刻目突帯	ナデ	灰褐色5YR4/2, 褐灰色5YR4/1, にぶい褐色7.5YR5/4	灰褐色7.5YR5/2, 4/2, にぶい黄褐色10YR7/3	角閃石, 長石, 石英	
	505	D-7	II	刻目突帯	深鉢	口縁	ナデ, 刻目突帯	ナデ	にぶい褐色7.5YR5/4	褐色7.5YR4/3	雲母, 輝石, 石英	
	506	D-7	IV	刻目突帯	深鉢	口縁	ナデ, 刻目突帯	ナデ	にぶい赤褐色5YR4/4	にぶい赤褐色5YR4/4	輝石, 砂粒	
	507	B-6	III	刻目突帯	深鉢	口縁	ナデ, 刻目突帯	ナデ	にぶい黄褐色～にぶい橙色(10YR6/3～7.5YR7/4)	灰黄褐色～にぶい橙色(10YR6/2～6/3)	雲母, 礫, ガラス, 角閃石, 長石, 石英	
	508	B-6	I	刻目突帯	深鉢	口縁	ナデ, 刻目突帯	ナデ	にぶい黄褐色～灰色(10YR6/3～5Y4/1)	暗灰黄色～オリーブ黒色(2.5Y5/2～5Y3/1)	輝石, 雲母, 角閃石, 石英	
	509	B-6	I	刻目突帯	深鉢	口縁	工具ナデ, 刻目突帯	工具ナデ	明赤褐色5YR5/6	にぶい橙色5YR6/4	雲母, 礫, 砂粒, 角閃石, 長石, 石英	
	510	E-7	II	刻目突帯	深鉢	口縁	ナデ, 刻目突帯	ナデ	にぶい赤褐色5YR5/4, 灰褐色7.5YR4/2	灰黄褐色10YR4/2	雲母, ガラス, 砂粒	
	511	B-7	II	刻目突帯	深鉢	口縁	工具ナデ, 刻目突帯	工具ナデ	黒色N2/黒色7.5Y2/1	黒色7.5Y2/1, 暗灰黄色2.5Y5/2	雲母	
	512	B-7	II	刻目突帯	深鉢	口縁	ナデ, 刻目突帯	ナデ	オリーブ黒色5Y3/1	黄灰色2.5Y4/1	角閃石, 輝石	
	513	B-6	I	刻目突帯	深鉢	口縁	ナデ, 刻目突帯	ナデ (ケズリ)	にぶい赤褐色～褐灰色5YR5/4～10YR4/1	橙色～褐灰色5YR6/6～10YR4/1	角閃石, 石英, 長石, 砂粒, 輝石, 雲母	
	514	F-9	II	刻目突帯	深鉢	口縁	ナデ, 刻目突帯	工具ナデ	にぶい褐色7.5YR5/4	にぶい黄褐色10YR5/4	砂粒, 輝石, ガラス	
	515	E-7	III	刻目突帯	深鉢	口縁	ナデ, 刻目突帯	ナデ	にぶい褐色～褐灰色7.5YR5/3～10YR4/1	にぶい褐色7.5YR5/4	雲母, 輝石, 礫, 砂粒, 角閃石, 石英, 長石	スス付着
	516	D-7	IV	刻目突帯	深鉢	口縁	ナデ, 刻目突帯	ナデ	褐色7.5YR4/4	にぶい赤褐色5YR4/4, にぶい黄褐色10YR4/3	雲母, 輝石, 石英	
	517	C-7	II	刻目突帯	深鉢	口縁	ナデ, 刻目突帯	ナデ	にぶい黄褐色10YR4/3	灰黄褐色10YR4/2	輝石, 雲母, 石英, 砂粒	
	518	D-7	III	刻目突帯	深鉢	口縁	ナデ, 刻目突帯	ナデ	にぶい黄褐色10YR6/4	にぶい黄褐色10YR6/4	石英	
	519	D-5	IV	刻目突帯	深鉢	口縁	ナデ, 刻目突帯	ナデ	にぶい黄褐色10YR4/3	にぶい黄褐色10YR5/4	輝石, 石英	
	520	B-7	II	刻目突帯	深鉢	胴部	工具ナデ, 刻目突帯	工具ナデ	褐色7.5YR4/3	にぶい黄褐色10YR6/4	ガラス, 石英, 砂粒, 輝石, 雲母	
	521	D-6	IV	刻目突帯	深鉢	口縁	ヘラミガキ, ナデ, 刻目突帯	ヘラミガキ, ナデ	褐灰色7.5YR4/1～灰褐色7.5YR4/2, にぶい褐色7.5YR5/3	黒褐色7.5YR3/1～にぶい褐色7.5YR6/3, 5/4	輝石, 雲母, 砂粒, 礫, 角閃石, 長石, 石英, 小石粒	
	522	C-7	III	刻目突帯	深鉢	胴部	ナデ, 刻目突帯	工具ナデ (刷毛目), ナデ	灰黄褐色～灰褐色10YR5/2～7.5YR4/2	にぶい黄褐色10YR6/3	雲母, 角閃石, 礫, 砂粒, 石英, 長石	
523	B-7	II	刻目突帯	深鉢	胴部	ナデ, 刻目突帯	ナデ, ケズリ	灰褐色5YR4/2	にぶい赤褐色5YR5/4	雲母, 砂粒, 角閃石, 長石, 石英		
524	B-6	I	刻目突帯	深鉢	胴部	工具ナデ, ナデ, 刻目突帯	ナデ	にぶい赤褐色5YR4/4, 褐色7.5YR4/3	明赤褐色5YR5/6	輝石, 石英		
525	B-6	I	刻目突帯	深鉢	胴部	ナデ, 刻目突帯	ナデ	暗灰黄色2.5Y5/2	灰黄褐色10YR4/2	輝石, 雲母, 砂粒		
526	E-7	IV	刻目突帯	深鉢	胴部	ナデ, 刻目突帯	ナデ	橙色7.5YR6/6	にぶい黄褐色10YR6/4	雲母, 輝石, 砂粒	肥厚部にキザミ	
63	527	H-10	III	底部a	深鉢	底部	ナデ	工具ナデ	明赤褐色5YR5/6, にぶい黄褐色10YR5/4	黄褐色2.5Y5/3	ガラス, 砂粒, 輝石	
	528	B-7 B-6	III	底部a	深鉢	底部	ナデ	工具ナデ	にぶい黄褐色10YR6/4, にぶい褐色7.5YR6/4	褐灰色10YR4/1, にぶい黄褐色10YR5/4	ガラス, 礫, 輝石	

挿図	番号	区	層	分類	器種	部位	施文・調整		色 調		胎土	備考
							外面	内面	外面	内面		
63	529	G-6	II III	底部a	深鉢	底部	ナデ	ナデ	明赤褐色2.5YR5/6, にふい黄褐色10YR5/3	にふい褐色7.5YR5/4, 黒褐色10YR3/1	雲母, 礫	
	530	I-10	II	底部a	深鉢	底部	ヘラミガキ, ナデ	ナデ	にふい赤褐色5YR5/4	にふい赤褐色5YR5/4, 黒褐色10YR3/1	角閃石, 雲母, 礫	
	531	H-10	III	底部a	深鉢	底部	ナデ	ナデ	にふい黄褐色10YR5/4	暗灰黄2.5Y5/2	石英, 角閃石, 雲母	
	532	G-8	III	底部a	深鉢	底部	ナデ	ナデ	にふい赤褐色5YR4/3	黒10YR2/1	雲母, 石英, 角閃石, 砂粒	
	533	G-10	III	底部a	深鉢	底部	ナデ	ナデ	明赤褐色5YR5/6	黒褐色2.5Y3/1	雲母, 砂粒, 角閃石, 礫	
	534	E-7	IV	底部a	深鉢	底部	ナデ	ヘラミガキ	にふい褐色7.5YR5/4	黄褐色2.5Y5/3, 黄灰色2.5Y4/1	雲母, 礫	
	535	G-7	III	底部a	深鉢	底部	ナデ	ナデ	にふい赤褐色2.5YR4/4	黄褐色2.5Y5/3	雲母, 砂粒	
	536	G-8	III	底部a	深鉢	底部	ナデ	ナデ	暗灰黄2.5Y4/2	褐7.5YR4/3	雲母, 角閃石, 砂粒	
	537	C-6	IV	底部a	深鉢	底部	工具ナデ, ナデ	ナデ	橙色7.5YR6/6	にふい黄褐色10YR5/3	雲母, 礫, 軽石	
	538	B-6	I	底部a	深鉢	底部	工具ナデ, ナデ	ナデ	明赤褐色5YR5/6	にふい黄褐色10YR6/4, にふい褐色7.5YR5/4	礫, 長石	
	539	E-7	IV	底部a	深鉢	底部	ナデ	工具ナデ, ナデ	にふい黄褐色10YR6/4, 明赤褐色5YR5/6, 黒褐色10YR3/1	にふい黄褐色10YR5/3, 褐色7.5YR4/6	雲母, 輝石, ガラス	
	540	G-8	III	底部a	深鉢	底部	ナデ	ナデ	明褐色7.5YR5/6	暗灰黄色2.5Y4/2	雲母, 角閃石, 礫, 砂粒	
	541	E-7	III	底部a	深鉢	底部	ナデ	ナデ	褐色7.5YR4/3, 灰黄褐色10YR4/2	黒褐色2.5Y3/1	雲母, 石英, 砂粒	
	542	G-9 H-10	III	底部a	深鉢	底部	ナデ	ナデ	にふい黄褐色10YR6/4	にふい赤褐色5YR5/4	石英, 角閃石, 礫	
	543	G-6	III	底部a	深鉢	底部	ナデ	ナデ	にふい赤褐色5YR4/4, 底: 褐色7.5YR4/3	暗灰黄色2.5Y4/2	礫, 砂粒, 雲母	
	544	G-8	III	底部a	深鉢	底部	ナデ	工具ナデ	にふい黄褐色10YR5/4	灰黄褐色10YR4/2	雲母, 石英, 砂粒	
	545	H-8	IV	底部a	深鉢	底部	ナデ	ナデ	黒褐色10YR3/1	黒褐色2.5Y3/1	雲母, 角閃石, 砂粒	
	546	D-7	III	底部a	深鉢	底部	ナデ	ナデ	明赤褐色5YR5/6, にふい褐色7.5YR5/4	暗灰黄色2.5Y4/2	雲母, 輝石, 軽石	
	64	547	H-10	III	底部b	深鉢	底部	ナデ	ナデ	にふい褐色7.5YR5/4, 橙色5YR6/6	黄灰色2.5Y4/1	雲母, ガラス, 礫
548		H-7	III	底部b	深鉢	底部	ナデ	ナデ	褐色7.5YR4/6, 褐色7.5YR4/3, 黒褐色10YR3/2	にふい黄褐色10YR5/3, 灰黄褐色10YR4/2	石英, 雲母, 輝石, 砂粒	
549		B-7	II	底部b	深鉢	底部	ナデ	ナデ	明赤褐色5YR5/6, にふい黄褐色10YR6/4	黄褐色2.5Y5/3, にふい褐色7.5YR5/4	石英	
550		E-7	IV	底部b	深鉢	底部	ナデ	工具ナデ	にふい赤褐色7.5YR5/4, 明赤褐色5YR5/6	灰黄褐色10YR4/2, にふい黄褐色10YR6/4	雲母, 砂粒, ガ ラス	
551		C-6	III	底部b	深鉢	底部	ナデ, (工具ナデ)	ナデ	褐色10YR4/4	黒褐色2.5Y3/1	礫, 雲母	
552		D-6	III	底部b	深鉢	底部	工具ナデ, ナデ	ナデ	にふい褐色7.5YR5/4	褐色10YR4/4	石英, ガラス	
553		H-6	II	底部b	深鉢	底部	ナデ	ナデ	にふい褐色7.5YR5/4, 赤褐色5YR4/6, 底: にふい褐色7.5YR5/4	にふい褐色7.5YR5/4	雲母, 輝石, 礫	
554		E-7	III	底部b	深鉢	底部	ナデ	ナデ	暗灰黄色2.5Y5/2	灰色5Y4/1, オリーブ黒色5Y3/2	礫, 砂粒, 雲母	
555		G-7	III	底部b	深鉢	底部	ヘラミガキ	ナデ	褐色10YR4/4	にふい黄褐色10YR6/4	礫, 雲母, 長石	
556		G-8	III	底部b	深鉢	底部	ナデ	ヘラミガキ	明赤褐色5YR5/6	にふい赤褐色5YR5/4, にふい褐色7.5YR6/4	雲母, 石英	
557		H-9	III	底部b	深鉢	底部	工具ナデ, ナデ	ナデ	赤褐色5YR4/6	明黄褐色10YR6/6	石英, 砂粒	
65	558	H-8	IV	底部c	深鉢	底部	ナデ	ナデ	明赤褐色5YR5/6	にふい褐色7.5YR5/4	角閃石, 石英, 礫	



挿図	番号	区	層	分類	器種	部位	施文・調整		色 調		胎土	備考
							外面	内面	外面	内面		
65	559	H-7	III	底部c	深鉢	底部	ナデ	ナデ	明赤褐色5YR5/6, におい黄褐色10YR4/3	黒褐色2.5Y3/1	輝石, 石英, 砂粒	
	560	G-11	II	底部c	深鉢	底部	ナデ	ナデ	におい赤褐色5YR5/4	黄灰2.5Y4/1	雲母, 角閃石, 砂粒	
	561	G-7	III	底部c	深鉢	底部	ナデ	ナデ	におい赤褐色5YR5/4, におい黄褐色10YR6/4	暗灰黄色2.5Y4/2, におい褐色7.5YR5/4	雲母, 礫	
	562	E-7	III	底部c	深鉢	底部	ナデ	ナデ	におい黄褐色10YR5/3, 褐色10YR4/4	黒褐色2.5Y3/1	雲母, 砂粒	
	563	H-10	III	底部c	深鉢	底部	ナデ	ナデ	におい黄2.5Y6/3	暗灰黄2.5Y5/2	石英, 雲母, 砂粒	
	564	G-6	II	底部c	深鉢	底部	ナデ	ナデ	赤褐色5YR4/6, におい黄褐色10YR5/4	黒褐色2.5Y3/2	雲母, 輝石, 礫	
	565	H-8	IV	底部c	深鉢	底部	ナデ	ナデ	におい赤褐色5YR4/3	黒褐2.5Y3/1	石英, 角閃石, 砂粒	
	566	G-6	III	底部c	深鉢	底部	ナデ	ナデ	赤褐色5YR4/6, におい黄褐色10YR6/4	黒褐色10YR3/2	石英, 砂粒, 輝石, 雲母	
	567	G-8	III	底部c	深鉢	底部	ナデ	ナデ	赤褐5YR4/6	黒褐10YR3/1	雲母, 石英	
	568	G-7	III	底部c	深鉢	底部	ナデ	ナデ (丁寧)	におい黄褐色10YR5/4	黒褐色10YR3/2	砂粒, 角閃石, 雲母	
	569	G-8	III	底部c	深鉢	底部	ナデ	ナデ	におい黄褐10YR6/4	橙7.5YR6/6	雲母, 角閃石, 石英	
	570	C-6	IV	底部b	深鉢	底部	ヘラミガキ, ナデ	ヘラミガキ	におい黄褐色10YR5/4, 底: 黒褐色2.5Y3/1	におい黄褐色10YR5/4, オリーブ黒色5Y3/1	雲母, 石英, 砂粒	
571	C-6	III	底部b	深鉢	底部	刷毛目	ナデ		暗灰黄色2.5Y4/2, におい黄褐色10YR5/3, 黒褐色2.5Y3/2	雲母, 礫, 砂粒		
66	572	H-7	III	底部c	深鉢	底部	工具ナデ, ナデ	ナデ	オリーブ黒色7.5Y3/1, 明赤褐色5YR5/6	オリーブ黒色5Y3/2, におい黄色2.5Y6/3	雲母, 砂粒	
	573	H-7	III	底部c	深鉢	底部	工具ナデ, ナデ	工具ナデ	灰褐色7.5YR4/2, 明赤褐色5YR5/6	灰黄褐色10YR4/2, 褐色10YR4/4	雲母, 石英, 砂粒	底部は何の痕跡?
	574	G-7	III	底部c	深鉢	底部	ナデ	ナデ	におい赤褐色5YR5/4	褐色7.5YR4/4	雲母, 輝石, 礫	
	575	I-14	III	底部c	深鉢	底部	横ナデ	ヘラミガキ	におい褐7.5YR5/4	におい黄褐10YR5/3	雲母, 細粒, 砂粒	
	576	G-10	III	底部c	深鉢	底部	ナデ	ナデ	赤褐5YR4/6	オリーブ黒5Y3/2	雲母, 砂粒	
	577	E-7	IV	底部c	深鉢	底部	ナデ	ナデ	褐色7.5YR4/6	黒褐色2.5Y3/1	雲母, 長石, 砂粒	
	578	H-7	III	底部c	深鉢	底部	ナデ	不明	橙色7.5YR6/6	橙色7.5YR6/6	雲母, 石英, 砂粒	
	579	D-7	IV	底部c	深鉢	底部	ナデ	ナデ	におい赤褐色5YR4/4, 黄褐色2.5Y5/3	灰オリーブ色5Y5/2, オリーブ黒色5Y3/1	ガラス, 石英, 砂粒, 雲母	
	580	B-7	III	底部c	深鉢	底部	工具ナデ, ナデ	ナデ	におい黄褐色10YR6/4, 灰色5Y5/1	におい黄色2.5Y5/3, 灰色5Y4/1	ガラス, 石英, 礫	
	581	H-10	III	底部c	深鉢	底部	工具ナデ, ナデ	ナデ	赤色10R4/6	黒色7.5YR2/1	雲母, 角閃石, 石英, 砂粒	
67	582	G-7	III	底部c	深鉢	底部	ナデ	ナデ	明赤褐色5YR5/6	オリーブ灰2.5GY6/1, 明褐色7.5YR5/6	雲母, 砂粒	
	583	G-11	II	底部c	深鉢	底部	工具ナデ(刷毛目状), ナデ	ナデ	におい褐7.5YR5/4	黒褐7.5YR3/1	雲母, 石英, 砂粒	
	584	I-15	III	底部c	深鉢	底部	ナデ	ナデ	におい赤褐色5YR4/4	黒色2.5Y2/1	砂粒, 石英	
	585	B-6	II	底部c	深鉢	底部	ナデ	ナデ	褐色7.5YR4/3, 黒褐色2.5Y3/2, 黄褐色10YR5/6	におい黄褐色10YR5/3	雲母, 軽石	
	586	H-10	III	底部c	深鉢	底部	工具ナデ, ナデ	ナデ	におい赤褐2.5YR4/4	におい褐7.5YR5/4	雲母, 角閃石, 石英, 砂粒	
	587	I-9	III	底部c	深鉢	底部	ナデ	ナデ, 工具ナデ	におい赤褐5YR4/3	におい赤褐5YR4/3	雲母, 砂粒	
	588	G-8	III	底部c	深鉢	底部	ナデ	ナデ	におい褐7.5YR5/4	黒褐10YR3/1	角閃石, 石英, 雲母	
	589	H, I-10	II III	底部c	深鉢	底部	ナデ	工具ナデ	におい褐7.5YR5/4	灰黄褐10YR5/2	雲母, 角閃石, 石英	
	590	G-11	III	底部c	深鉢	底部	ナデ	工具ナデ	黒褐7.5YR3/1, 赤褐5YR4/8	暗褐10YR3/3	雲母, 角閃石, 石英	剥離したまま使用している
591	H-10	III	底部c	深鉢	底部	工具ナデ, ナデ	ナデ	暗赤褐5YR3/4	におい赤褐5YR4/4	雲母, 石英, 砂粒		
592	G-14	IV	底部c	深鉢	底部	ナデ	ナデ, 工具ナデ	におい橙7.5YR7/4	におい黄橙10YR7/4	雲母, 石英, 軽石		

挿図	番号	区	層	分類	器種	部位	施文・調整		色 調		胎土	備考
							外面	内面	外面	内面		
67	593	G-10	III	底部c	深鉢	底部	ナデ	ナデ	褐7.5YR4/4	黒褐2.5Y3/1	雲母,角閃石, 石英,砂粒	
	594	G-7	III	底部c	深鉢	底部	ナデ	ナデ	にふい黄褐色10YR4/3	灰黄褐色10YR4/2	雲母,礫	
	595	H-10	III	底部c	深鉢	底部	ナデ,圧痕	ナデ	橙5YR6/6	暗灰黄2.5Y4/2	石英,角閃石,雲母	
	596	G-6	II III	底部c	深鉢	底部	ナデ	ナデ,工具ナデ	にふい黄褐色10YR5/4	にふい黄褐色10YR5/3	雲母,砂粒	
	597	G-10 G-11	III IV	底部c	深鉢	底部	ヘラミガキ,ナデ	ナデ	明褐色7.5YR5/6	灰黄褐色10YR5/2	雲母,角閃石, 軽石,砂粒	
	598	H-6	III	底部c	深鉢	底部	ナデ	ナデ	明赤褐色2.5YR5/6	にふい黄橙10YR6/3	石英,砂粒,雲母	
68	599	C-6	III IV	底部c	深鉢	底部	工具ナデ,ナデ	工具ナデ,ナデ	にふい黄褐色10YR4/3, にふい褐色7.5YR5/4	明赤褐色5YR5/6	石英,砂粒,雲母	
	600	I-11	III	底部c	深鉢	底部	ナデ	ナデ	にふい赤褐色5YR5/4, にふい黄褐色10YR5/4	にふい黄褐色10YR5/4	雲母,輝石,石英	
	601	B-6	III	底部c	深鉢	底部	ナデ	ナデ	にふい褐色7.5YR5/4, 明赤褐色2.5YR5/6	明赤褐色5YR5/4	雲母,輝石,礫	
	602	E-7	IV	底部c	深鉢	底部	ナデ	ナデ	明赤褐色5YR5/6, にふい黄褐色10YR5/4	暗赤褐色5YR3/6, 暗褐色2.5Y3/1	輝石,石英,礫	
	603	G-7	III	底部c	深鉢	底部	ナデ	ナデ	にふい黄褐色10YR4/3, 橙色7.5YR6/6,底: にふい黄褐色10YR6/4, 橙色5YR6/6	暗灰黄色2.5Y5/2	輝石,雲母,礫	
	604	E-7	IV	底部c	深鉢	底部	ナデ	ナデ	にふい黄褐色10YR5/4, にふい赤褐色5YR4/3, 黒褐色5YR2/1	にふい褐色7.5YR5/4	雲母,輝石, 石英,ガラス	
	605	D-7	III	底部c	深鉢	底部	ナデ,(底部)ナ デ	ナデ	にふい黄褐色10YR5/3, にふい赤褐色5YR4/4, 黒褐色10YR3/1	オリーブ黒色7.5Y3/1	ガラス,砂粒, 輝石	
	606	E-9	III	底部c	深鉢	底部	ナデ	ナデ	灰褐7.5YR4/2, 明赤褐色5YR5/6	にふい褐色7.5YR5/4, 明赤褐色5YR5/6	角閃石,雲母, 石英,砂粒	
69	607	E-9	III	底部c	深鉢	底部	ナデ	ナデ	にふい赤褐色5YR5/4, にふい褐色7.5YR5/4	にふい黄褐色10YR5/4, にふい赤褐色5YR5/4	石英,輝石,礫	
	608	G-7	III	底部c	深鉢	底部	ナデ,条痕,(底 部)工具ナデ	ナデ	明赤褐色5YR5/6	黒褐色10YR3/1	雲母,石英, 砂粒	
	609	G-6	II	底部c	深鉢	底部	ナデ	ヘラミガキ	明赤褐色2.5YR5/6	褐灰5YR4/1	砂粒,雲母,礫	
	610	G-6	III	底部c	深鉢	底部	ナデ	ナデ	明赤褐色5YR5/6 にふい黄褐色10YR5/4	にふい赤褐色5YR4/4	石英,輝石, ガラス	
	611	B-6	III	底部c	深鉢	底部	工具ナデ	工具ナデ	にふい赤褐色5YR5/4, 褐灰色10YR4/1	オリーブ黒色5Y3/1, にふい赤褐色5YR5/4	雲母,石英, 砂粒	
	612	G-8	III	底部c	深鉢	底部	ナデ	ナデ	にふい褐7.5YR5/4	オリーブ黒5Y3/1	雲母,石英,砂粒	
	613	E-7	IV	底部c	深鉢	底部	ナデ	ナデ	にふい黄褐色10YR5/3, 明褐色7.5YR5/6	オリーブ黒色5Y3/2	雲母,礫	
	614	G-7	III	底部c	深鉢	底部	工具ナデ	ミガキ	赤褐色5YR4/6	黒褐色7.5YR4/1	雲母,石英,砂粒	
	615	G-6 G-7	II III	底部c	深鉢	底部	工具ナデ	ナデ	赤褐色2.5YR4/6, にふい褐色7.5YR5/4	暗灰黄色2.5Y4/2, 黒色5Y2/1	長石,砂粒	
	616	G-7	II	底部c	深鉢	底部	ナデ	ナデ	明赤褐色5YR5/6	にふい黄褐色10YR5/3	雲母,角閃石, 礫,砂粒	
	617	G-11	II	底部c	深鉢	底部	ナデ	ナデ	にふい黄橙10YR6/4	にふい黄橙10YR6/3	雲母,石英,砂粒	
	618	E-7	IV	底部c	深鉢	底部	ナデ	ナデ	にふい褐色7.5YR5/4	にふい黄色2.5Y6/3	雲母,石英, 輝石,砂粒	外面の窪みはモミ 跡の可能性あり?
	619	J-15	III	底部c	深鉢	底部	ナデ,一部工具ナデ	ナデ			雲母,石英,軽石	(底)ナデ
	620	F-8	IV	底部c	深鉢	底部	ナデ	ナデ	明赤褐色2.2YR5/6	褐灰10YR4/1	ガラス,砂粒	
70	621	D-7	III	底部c	深鉢	底部	ナデ	ナデ	明赤褐色5YR5/6, にふい黄褐色10YR5/4	にふい黄褐色10YR5/3	雲母,輝石, ガラス,砂粒	
	622	F-9	III	底部c	深鉢	底部	ナデ	ナデ	にふい黄褐色10YR5/4, 橙色2.5Y6/6	にふい赤褐色5YR5/4, 暗灰黄色2.5Y5/2	輝石,雲母, 砂粒	

挿図	番号	区	層	分類	器種	部位	施文・調整		色 調		胎土	備考
							外面	内面	外面	内面		
70	623	C-6	IV III	底部c	深鉢	底部	工具ナデ, (底部) 丁寧にナデを施す	ナデ	にふい黄褐色10YR5/4	黒褐色2.5Y3/2	雲母, 輝石, ガラス, 砂粒	
	624	G-10	III	底部c	深鉢	底部	工具ナデ, ナデ	ヘラミガキ	にふい黄褐色10YR5/4	灰黄褐色10YR5/2	角閃石, 雲母, 石英, 長石	
	625	G-7	III	底部c	深鉢	底部	工具ナデ, ナデ	ナデ	明赤褐色5YR5/6	オリーブ黒色5Y3/2	石英, 雲母, 砂粒	
	626	B-6	I	底部c	深鉢	底部	ナデ	ナデ	にふい褐色7.5YR5/4	灰黄褐色2.5Y5/2	ガラス, 輝石	
	627	E-7	III	底部c	深鉢	底部	ナデ	ナデ	赤褐色5YR4/6, 黄褐色2.5Y5/3	暗灰黄色2.5Y4/2, 黒褐色2.5Y3/1	雲母, 砂粒	
	628	I-11	III	底部c	深鉢	底部	ナデ, 圧痕	ナデ, 剥離	にふい黄褐色10YR7/4	灰5Y5/1	石英, 角閃石, 礫	
	629	H-8	III	底部c	深鉢	底部	ナデ	ナデ	明赤褐色5YR5/6	黒褐色10YR3/1	石英, 砂粒	
	630	G-10	III	底部c	深鉢	底部	ナデ	ナデ	赤褐色5YR4/6	灰5Y4/1	石英, 角閃石, 砂粒	
	631	G-7		底部c	深鉢	底部	工具ナデ, ナデ	ナデ	明褐色7.5YR5/6, にふい黄褐色10YR5/4	黄灰色2.5Y5/1	長石, 角閃石, 砂粒	
	632	E-7	II	底部c	深鉢	底部	ナデ	ヘラミガキ	褐色7.5YR4/3	にふい黄褐色10YR5/3	雲母, ガラス, 砂粒, 礫	
	633	G-7	III	底部c	深鉢	底部	ナデ	ナデ	暗赤褐色5YR3/3, にふい黄褐色10YR5/4	黒色5Y2/1	角閃石, 雲母	
	634	G-11	III	底部c	深鉢	底部	ナデ	ナデ	にふい褐色7.5YR5/4	灰黄褐色10YR4/2	雲母, 石英, 礫	丸みがある
	635	H-9	III	底部c	深鉢	底部	ナデ	ナデ	明褐色7.5YR5/6, 明赤褐色5YR5/6	にふい褐色7.5YR5/4	砂粒, 雲母, 石英	
	636	G-6	III	底部c	深鉢	底部	ナデ	ナデ	橙5YR6/6, 黒褐 色5YR3/1	にふい黄褐色10YR6/4	雲母	
71	637	G-5	III	底部c	深鉢	底部	ナデ	ヘラミガキ	にふい黄褐色10YR5/ 4, 底: にふい黄褐色10 YR5/4	黄灰色2.5Y4/1, 黒色5Y2/1	石英, 雲母, 礫	
	638	G-7	III	底部c	深鉢	底部	ナデ	ヘラミガキ	にふい黄褐色10YR4/3, にふい褐色7.5YR5/4	褐色7.5YR4/4, 黒褐色10YR3/2	雲母, 石英	
	639	G-10	III	底部c	深鉢	底部	ヘラ状工具によ るナデ, ナデ	ヘラミガキ	にふい赤褐色5YR4/4	黒褐色2.5Y3/1	礫, 雲母, 砂粒	
	640	E-9	III	底部c	深鉢	底部	ナデ	ヘラミガキ	にふい黄褐色10YR5/3	暗灰黄2.5Y5/2	雲母, 角閃石, 石英, 砂粒	
	641	G-7	III	底部c	深鉢	底部	ナデ	ヘラミガキ	橙色~褐色 5YR6/6~4/1	灰黄褐色~黒褐色 10YR6/2~3/1	砂粒, 石英, 角閃石	
	642	B-6	III	底部c	深鉢	底部	工具ナデ, ナデ	ヘラミガキ	にふい褐色7.5YR5/4	オリーブ黒色5Y3/1	雲母, 輝石, 砂粒	
	643	H-8	IV	底部c	深鉢	底部	ナデ	ヘラミガキ	灰黄褐色10YR4/2	褐色10YR4/1	角閃石, 雲母, 石英, 礫	
	644	G-7	III	底部c	深鉢	底部	ヘラミガキ	ナデ	にふい赤褐色5YR4/4, にふい黄褐色10YR5/4	黒色5Y2/1	砂粒, 雲母	
	645	D-7	II	底部c	深鉢	底部	ナデ?	ヘラミガキ	灰黄色2.5Y7/2, にふい黄色2.5Y6/3	灰黄色2.5Y6/2, にふい黄 色2.5Y6/3, 灰色5Y5/1	ガラス, 長石, 礫	
	646	G-7	III	底部c	深鉢	底部	ナデ	ヘラミガキ	明赤褐色~灰黄褐色 5YR5/6~10YR4/2	黒褐色10YR3/1	石英, 砂粒, 雲母	
	647	G-10	IV	底部c	深鉢	底部	ナデ	工具ナデ	赤褐色5YR4/6	黒10YR2/1	長石, 雲母, 石英, 礫, 軽石	
	648	H-10		底部c	深鉢	底部	ナデ	ヘラミガキ	灰黄2.5Y6/2	黒5Y2/1	雲母, 石英, 礫	
	649	H-8	III	底部c	深鉢	底部	ヘラミガキ	ナデ	赤褐色5YR4/6	にふい赤褐色5YR4/4	雲母, 角閃石	
	650	D-5	IV	底部c	深鉢	底部	ヘラミガキ	ヘラミガキ	にふい赤褐色5YR5/ 4~明赤褐色5YR5/6	にふい褐色 7.5YR5/3~5/4	石英, 砂粒, 輝石, 雲母, 角閃石, 長石	
651	G-6	III	底部b	深鉢	底部	ナデ	ヘラミガキ	にふい黄褐色10YR4/3, 底にふい黄褐色10YR6/4	にふい黄褐色10YR6/4, 黒色5Y2/1	雲母, ガラス, 砂粒		
652	D-6	IV	底部b	深鉢	底部	ナデ	ナデ	にふい黄褐色10YR5/4, 黄褐色2.5Y5/3	黒色7.5Y2/1	雲母, 輝石, 砂粒		
72	653	G-8	III	鉢A	鉢	口縁	ヘラミガキ	ヘラミガキ, 沈線	黒褐色2.5Y3/1, 暗灰黄2.5Y5/2	黒褐色2.5Y3/1, 暗灰黄2.5Y5/2	雲母, 角閃石	

挿図	番号	区	層	分類	器種	部位	施文・調整		色 調		胎土	備考
							外面	内面	外面	内面		
72	654	G-8	III	鉢A	鉢	口縁	ヘラミガキ	ヘラミガキ	灰黄褐10YR4/2	灰黄褐10YR4/2	雲母, 石英, 礫, 角閃石, 長石	
	655	H-8	III	鉢A	鉢	口縁	ヘラミガキ	ヘラミガキ	褐灰色10YR4/1, 黒褐色10YR3/1	にふい黄色2.5Y6/3	雲母	
	656	B-7	III	鉢A	鉢	口縁	ナデ (ケズリ)	ヘラミガキ	にふい橙色~黒褐色 7.5YR6/4~10YR3/1	灰黄褐色~黒褐色, 黒色 10YR6/2~3/1, 1.1.7/1	雲母, 輝石, 砂粒, 石英, 長石, 角閃石	
	657	H-15	III	鉢A	鉢	口縁	工具ナデ	工具ナデ	淡茶褐色	淡茶褐色	雲母, 砂粒	
	658	C-6	IV	鉢A	鉢	口縁	ヘラミガキ	ヘラミガキ	灰褐色~黒褐色 7.5YR4/2~3/1	にふい赤褐色5YR4/3	砂粒, 石英, 角閃石	
	659	I-10	III	鉢A	鉢	口縁	ナデ	ナデ→ヘラミガキ	にふい褐7.5YR5/4	灰黄褐10YR4/2	雲母, 角閃石, 石英, 長石	
	660	H-8	IV	鉢A	鉢	口縁	ナデ	ヘラミガキ	黒7.5YR2/1	灰黄褐10YR4/2	角閃石, 石英	スス付着
	661	B-6	III	鉢A	鉢	口縁	ナデ	ヘラミガキ	にふい黄褐色10YR4/3, オリーブ黒色5Y3/1	褐色10YR4/4, にふい褐色7.5YR5/4	雲母, 石英	
	662	B-7	III	鉢A	鉢	口縁	ナデ	ヘラミガキ	にふい黄 橙色~黒 褐色10YR6/4~3/1	灰黄褐色~黒褐色, 黒色 10YR4/2~3/1, 1.1.7/1	角閃石, 輝石, 砂粒, 長石, 石英	
	663	I-8	III	鉢A	鉢	口縁	ナデ	ヘラミガキ	黒色5Y2/1	褐色7.5YR4/3, 黒褐色2.5Y3/1	雲母	
	664	H-7	III	鉢A	鉢	口縁	ナデ	ヘラミガキ	黒褐色2.5Y3/2	黒色2.5Y2/1	角閃石	
	665	H-7	I III	鉢A	鉢	口縁	ナデ	ヘラミガキ	黒褐色2.5Y3/1	黒褐色2.5Y3/1, にふい黄褐色10YR5/3	雲母, 礫	
	666	H-10	III	鉢A	鉢	口縁	ケズリ	ヘラミガキ	暗褐10YR3/3, 黒2.5Y2/1	にふい褐7.5YR5/4, 黒7.5YR2/1	雲母, 角閃石, 石英, 長石	
	73	667	B-7	II III	鉢A	鉢	口縁	工具ナデ, ナデ	工具ナデ後ヘラ ミガキ	にふい黄橙色~灰黄褐 色10YR6/3~4/2	にふい黄橙色~灰褐色10 YR6/3~7.5YR4/2, 黒褐色10YR3/1	砂粒, 角閃石, 長石, 石英
668		B-7	III	鉢A	鉢	口縁~胴 部	ヘラミガキ	ヘラミガキ	にふい褐色~褐灰色, 黒 色7.5YR5/4~4/1, 1.1.7/1	にふい褐色~黒褐色 7.5YR5/4~10YR3/2	雲母, 礫, 砂粒	
669		E-7	IV	鉢A	鉢	口縁	ナデ	ヘラミガキ	黒色10YR2/1, 暗 褐色7.5YR3/3	にふい黄褐色10YR5/3, 黒褐色10YR3/2	角閃石, (ガラ ス)	
670		B-7	II	鉢A	鉢	口縁	工具ナデ	工具ナデ	黒褐色10YR3/1, 暗褐色7.5YR3/3	黒褐色7.5YR3/2, 黒褐色10YR3/1	雲母, 輝石, 砂粒	
671		C-6	IV	鉢A	鉢	口縁	工具ナデ	工具ナデ	黒褐色2.5Y3/1, にふい黄褐色10YR4/3	褐色7.5YR4/3, 暗灰黄色2.5Y4/2	雲母, ガラス, 砂粒	
672		D-6	III	鉢A	鉢	口縁	工具ナデ	工具ナデ	にふい黄褐色10YR4/3	にふい黄褐色10YR5/4	石英, 輝石, 砂粒	
673		B-7	II	鉢A	鉢	口縁	ナデ	ナデ (丁寧)	黒褐色2.5Y3/1, 暗灰黄色2.5Y4/2	にふい黄褐色10YR5/3	雲母, 礫	
674		B-7	II III	鉢A	鉢	口縁	ナデ	工具ナデ, ナデ	明赤褐色5YR5/6, にふい黄褐色10YR5/4	にふい褐色7.5YR5/4, にふい赤褐色5YR5/4	輝石, 雲母	
675		D-7	IV	鉢A	鉢	口縁	ナデ	ナデ, ヘラミガキ	にふい黄褐色10YR4/3	暗灰黄色2.5Y5/2, にふい黄褐色10YR5/4	雲母, ガラス	
676		G-8	III	鉢A	鉢	口縁	ナデ	ナデ	灰黄褐色10YR4/2	にふい褐色7.5YR5/4	雲母, 石英, 礫	
677		B-7	III	鉢A	鉢	口縁	工具ナデ	工具ナデ	褐色7.5YR4/3	にふい褐色7.5YR5/4	雲母, ガラス, 石英, 砂粒	
678		D-7	IV	鉢A	鉢	口縁	ナデ	ナデ	黒褐色10YR3/1, 褐色7.5YR4/3	にふい赤褐色5YR4/4, にふい黄褐色10YR5/3	輝石, 雲母	
679		H-7	III	鉢A	鉢	口縁	工具ナデ	ナデ, 工具ナデ	黒色5Y2/1	オリーブ黒色5Y3/1, 褐色10YR4/4	輝石, 雲母, 石英, 砂粒	
680		G-7	III	鉢A	鉢	口縁	工具ナデ	ナデ	にふい赤褐色5YR4/4, にふい黄褐色10YR5/4	にふい赤褐色5YR4/4, 灰色5Y4/1, にふい黄 褐色10YR5/4	雲母, 輝石, 礫	
681		E-7	II	鉢A	鉢	口縁	横ナデ	横ナデ	灰黄褐色10YR4/2	にふい赤褐色5YR4/3	雲母, ガラス	
682	D-6	II III	鉢A	鉢	口縁	工具ナデ?	工具ナデ	にふい黄褐色10YR5/4	にふい黄褐色10YR5/4, 灰色5Y4/1	雲母, 輝石, 砂粒		
683	H-7	III	鉢A	鉢	口縁	工具ナデ	工具ナデ	黒褐色2.5Y3/1	黒褐色2.5Y3/1	角閃石, 砂粒		

挿図	番号	区	層	分類	器種	部位	施文・調整		色 調		胎土	備考
							外面	内面	外面	内面		
74	684	E-9	III	鉢A	鉢	口縁	工具ナデ	ナデ	にぶい褐色7.5YR5/4	にぶい褐色7.5YR5/4	雲母,角閃石,礫	
	685	B-6	IV	鉢A	鉢	口縁	ヘラミガキ, ナデ?	ナデ	褐色7.5YR4/4, 灰黄褐色10YR4/2	にぶい黄褐色10YR5/4	砂粒	
	686	H-7	III	鉢A	鉢	口縁	ナデ	ナデ	黒色N1.5/ 灰褐色7.5YR4/2	オリーブ黒色5Y3/1, にぶい褐色7.5YR5/4	雲母,砂粒	
	687	C-6	IV	鉢A	鉢	口縁	工具ナデ	工具ナデ	黒色5Y2/1, 黒褐色10YR3/2	にぶい黄褐色10YR4/3, にぶい黄褐色10YR5/4	輝石,ガラス, 砂粒,雲母	
	688	G-14		鉢A	鉢	口縁	工具ナデ,ナデ	工具ナデ	にぶい黄褐色10YR5/4	にぶい黄褐色10YR5/3, 橙色7.5YR6/6	砂粒,ガラス, 雲母	
	689	C-6	III	鉢A	鉢	口縁	工具ナデ,ナデ	ナデ	にぶい黄褐色10YR5/4	にぶい黄褐色10YR6/4	雲母,ガラス, 石英,礫	
	690	F-7	III	鉢A	鉢	口縁	工具ナデ,ナデ	ナデ	黒褐色7.5YR3/2	黒褐色7.5YR3/1, 灰黄褐色10YR4/2	石英,砂粒	
	691	G-7	III	鉢A	鉢	口縁	工具ナデ,ナデ	ナデ	黒褐色2.5Y3/2	にぶい黄褐色10YR4/3	雲母	
	692	H-7	III	鉢A	鉢	口縁	工具ナデ,ナデ	工具ナデ	灰黄褐色10YR4/2, 黒色5Y2/1	黒褐色2.5Y3/1, 灰黄褐色10YR4/2	雲母,ガラス, 砂粒	
	693	H-8	IV	鉢A	鉢	口縁	工具ナデ,ナデ	ナデ	にぶい褐色7.5YR5/4	にぶい褐色7.5YR5/4	角閃石,雲母,礫	
	694	H-8	IV	鉢A	鉢	口縁	工具ナデ	工具ナデ後ナデ	にぶい褐色7.5YR5/4	にぶい褐色7.5YR5/4	角閃石,雲母,石英	
	695	B-7	II	鉢A	鉢	口縁	ナデ	ヘラミガキ	灰黄色2.5Y6/2, 黄灰色2.5Y5/1	黒褐色7.5YR3/1,3/2, 灰褐色7.5YR4/2	角閃石,ガラス,輝 石,礫,長石,砂粒	
	696	D-7	IV	鉢A	鉢	口縁	工具ナデ	ヘラミガキ	橙色~黒褐色,黒色7.5 YR7/6~3/1,1.7/1	にぶい黄褐色~黒褐色 10YR6/3~3/1	輝石,ガラス,雲母, 角閃石,砂粒,長石, 石英	スス附着
	697	H-10	III	鉢A	鉢	口縁	工具ナデ	ヘラミガキ	黒褐色2.5Y3/2	灰黄褐色10YR4/2, 黒10YR2/1	雲母,角閃石, 軽石,長石	スス附着
	698	D-7	IV	鉢A	鉢	口縁	ナデ	ヘラミガキ	灰黄褐色10YR4/ 2~黒褐色10YR3/1	灰黄褐色10YR5/2,4/ 2~にぶい褐色7.5YR5/4	石英,長石, 砂粒,礫,雲母	
699	B-7	II	鉢A	鉢	口縁	工具ナデ	ヘラミガキ	黄灰色2.5Y4/1	にぶい黄褐色10YR7/3, オリーブ黒色5Y3/1	礫,雲母		
700	D-6	IV	鉢A	鉢	口縁	工具ナデ	ヘラミガキ	灰黄褐色10YR5/2, にぶい黄褐色10YR5/4	にぶい黄褐色10YR6/4, 灰黄褐色10YR4/2	雲母,輝石, ガラス		
701	D-7	IV III	鉢A	鉢	口縁	ナデ	ヘラミガキ	黒色7.5YR2/1~にぶい 褐色7.5YR5/3	黒褐色10YR3/1~にぶい 黄褐色10YR5/3	角閃石,石英, 長石,砂粒		
75	702	H-10	III	鉢A	鉢	口縁~胴 部	工具ナデ	ヘラミガキ	黄灰2.5Y4/1, にぶい黄褐色10YR5/3	にぶい黄褐色10YR6/3, 黒10YR2/1	雲母,角閃石, 礫	
	703	I-8	IV	鉢A	鉢	口縁	工具ナデ	ヘラミガキ	黒褐色2.5Y3/1	黒褐色2.5Y3/1	角閃石,石英,砂粒	
	704	H-9	II	鉢A	鉢	口縁	工具ナデ	ヘラミガキ	にぶい黄褐色10YR5/3	にぶい赤褐色5YR4/4	雲母,角閃石	
	705	D-6	III	鉢A	鉢	口縁	ナデ	ヘラミガキ	オリーブ黒色5Y3/1, 褐色10YR4/4	にぶい赤褐色5YR4/3, 黒褐色10YR3/1	砂粒,雲母	
	706	G-8	III	鉢A	鉢	口縁	ナデ	ヘラミガキ	黒色5Y2/1	黒色5Y2/1	雲母,角閃石,砂粒	
	707	B-6	III	鉢A	鉢	口縁	工具ナデ	ヘラミガキ, ケズリ	黒褐色2.5Y3/1, 灰黄褐色10YR4/2	にぶい赤褐色5YR4/4	雲母,礫, ガラス	
	708	G-8	IV	鉢A	鉢	口縁	工具ナデ	工具ナデ	黒褐色2.5Y3/1, 黒褐色5Y3/1	オリーブ黒色7.5Y3/1, 灰黄褐色10YR5/2	雲母,砂粒(ガ ラス)	
	709	H-7	III	鉢A	鉢	口縁	工具ナデ	ヘラミガキ	黒褐色10YR3/1	褐色10YR4/4, 黒褐色10YR3/2	石英,礫,雲母	
	710	G-11	IV	鉢A	鉢	口縁	ヘラミガキ	ヘラミガキ	赤黒2.5YR2/1	黒褐色7.5YR3/2	角閃石,雲母	
	711	H-10	III	鉢A	鉢	口縁	工具ナデ	ヘラミガキ	黒2.5Y2/1	黒2.5Y2/1	雲母,石英	
	712	D-6		鉢A	鉢	口縁	工具ナデ	ヘラミガキ	黒褐色2.5Y3/2, 暗灰黄色2.5Y4/2	にぶい黄褐色10YR5/4, 黄灰色2.5Y4/1	雲母,角閃石, ガラス	
	713	F-7	IV	鉢A	鉢	口縁	工具ナデ	ヘラミガキ	にぶい黄褐色10YR6/ 4,橙色7.5YR7/6	暗灰黄色2.5Y5/2, 黄灰色2.5Y4/1	礫,石英	
	714	I-9	III	鉢A	鉢	口縁	工具ナデ,ナデ	ナデ	黒10YR2/1	にぶい褐色7.5YR5/4	雲母,石英	スス附着

挿図	番号	区	層	分類	器種	部位	施文・調整		色 調		胎土	備考
							外面	内面	外面	内面		
76	715	H-7	III	鉢A	鉢	口縁	ヘラミガキ, ナデ	ヘラミガキ	にぶい赤褐色~黒褐色, 黒色5YR4/3~3/1, 1.7/1	褐色~黒褐色 7.5YR4/3~3/1	砂粒, 雲母, 長石, 石英	スス付着
	716	B-7	II	鉢A	鉢	口縁	ヘラミガキ, ナデ	ヘラミガキ, ナデ	灰褐色7.5YR4/2, にぶい黄褐色10YR5/3	にぶい赤褐色5YR5/4, にぶい褐色7.5YR5/4	石英, ガラス, 砂粒	
	717	B-7	IV	鉢A	鉢	口縁	工具ナデ, ナデ	ヘラミガキ	にぶい褐色7.5YR5/4, 黒褐色7.5YR3/1	にぶい橙色7.5YR6/4, 灰褐色7.5YR4/2, 黒褐色7.5YR3/2	砂粒, 小石粒, 角閃石, 石英, 長石, 礫, 雲母	
	718	G-8	III	鉢A	鉢	口縁	ヘラミガキ	ヘラミガキ	にぶい褐色7.5YR5/4	黒褐色2.5Y3/1	雲母, 角閃石, 砂粒	
	719	G-7	III	鉢A	鉢	口縁	ヘラミガキ	ヘラミガキ	灰褐色7.5YR4/2	にぶい赤褐色5YR5/4, にぶい褐色7.5YR5/4	礫, 雲母, 石英	
	720	B-6	III	鉢A	鉢	口縁	ナデ	ヘラミガキ	オリーブ黒色5Y3/1, にぶい黄褐色10YR5/4	にぶい褐色7.5YR5/4	雲母, 砂粒	
	721	G-7	III	鉢A	鉢	口縁	工具ナデ, ヘラミガキ	ヘラミガキ	黒褐色7.5YR2/2	黒褐色2.5Y3/1	ガラス, 石英, 雲母	
	722	C-6	IV	鉢A	鉢	口縁	ナデ	ヘラミガキ	黄褐色2.5Y5/3	にぶい黄褐色10YR6/4, 灰色5Y5/1	雲母, 輝石, 石英	
	723	B-7	II	鉢A	鉢	口縁	ケズリ→ヘラミガキ	ケズリ→ヘラミガキ	明赤褐色5YR5/6, にぶい黄褐色10YR6/4	にぶい褐色7.5YR5/4	雲母, ガラス, 礫	
	724	D-7	IV	鉢A	鉢	口縁	ナデ	ヘラミガキ	にぶい赤褐色~灰褐色, 黒色5YR5/4~4/2, 1.7/1	にぶい黄褐色~褐灰色 10YR5/3~4/1	角閃石, 輝石, 砂粒, 長石, 石英	
	725	B-6	IV	鉢A	鉢	口縁	ナデ	ヘラミガキ	にぶい褐色7.5YR5/4	にぶい赤褐色5YR5/4	礫, 石英, 雲母	
	726	E-9	III	鉢A	鉢	口縁	工具ナデ	ヘラミガキ	黒褐2.5Y3/1	褐7.5YR4/6	角閃石, 砂粒	スス付着
	727	E-7	II	鉢A	鉢	口縁	ナデ	ヘラミガキ	明赤褐色5YR5/6, にぶい黄褐色10YR6/4	赤褐色5YR4/6, オリーブ黒色5Y3/2	雲母, 輝石, ガラス, 砂粒	
	728	E-7	III	鉢A	鉢	口縁	ナデ	ヘラミガキ	灰黄褐色10YR4/2, 黒褐色10YR3/2	にぶい黄褐色10YR4/3, にぶい褐色7.5YR5/4	雲母, 輝石, ガラス, 礫	
	729	H-7	III	鉢A	鉢	口縁	ナデ	ヘラミガキ	灰褐色7.5YR4/2, 褐色7.5YR4/4	黒色5Y2/1, 黒褐色2.5Y3/2	雲母, 砂粒	
	730	G-7	III	鉢A	鉢	口縁	条痕の後横ナデ, ていねい	横方向ヘラミガキ	黒褐色10YR3/1	黒褐色10YR3/1	石英, 金雲母など細かい石	
	731	B-7	II	鉢A	鉢	口縁	ナデ	ナデ, 条痕	黒褐色2.5Y3/2	灰色5Y4/1, にぶい褐色7.5YR5/4	礫, 石英, 砂粒, 雲母	
	732	I-8	III	鉢A	鉢	口縁	条痕	ヘラミガキ	黒褐7.5YR3/1, 黒色1.7/1	黒褐7.5YR3/1, 黒色1.7/1	角閃石, 礫, 石英	
	733	B-7	II	鉢A	鉢	口縁	工具ナデ	条痕	にぶい赤褐色5YR4/4, 黒褐色7.5YR3/1	黒褐色7.5YR3/1	角閃石, 石英	
	734	G-7	III	鉢A	鉢	口縁	工具ナデ, ナデ	ヘラミガキ	黒褐色10YR3/1	灰黄褐色10YR4/2	雲母, 砂粒	
	735	G-6	III	鉢A	鉢	口縁	ケズリ	ヘラミガキ	灰黄褐色10YR4/2, 黒褐色10YR3/1	にぶい赤褐色5YR4/3	雲母, 軽石	
736	G-6	I	鉢A	鉢	口縁	ケズリ	ヘラミガキ	黒褐色10YR3/1	黒褐色7.5YR3/2	雲母, 砂粒		
737	H-10	III	鉢A	鉢	口縁	工具ナデ	ヘラミガキ	灰褐7.5YR5/2	黄灰2.5YR4/1, にぶい黄橙10YR6/3	雲母, 角閃石, 長石, 礫		
738	G-6	II	鉢A	鉢	口縁	工具ナデ, ナデ	ヘラミガキ	黒褐色7.5YR3/1	にぶい赤褐色5YR4/3, 黒褐色10YR3/1	雲母, 石英		
739	B-6	III	鉢A	鉢	口縁	工具ナデ, ナデ	ヘラミガキ	にぶい黄褐色10YR5/4, 黒褐色2.5Y3/1	にぶい褐色7.5YR5/4	雲母, 輝石		
77	740	I-8	II III	鉢B	鉢	口縁	ナデ	ナデ	黒10YR2/1	褐7.5YR4/6, 褐7.5YR4/3	雲母, 砂粒	
	741	B-7	III	鉢B	鉢	口縁	工具ナデ	ナデ	黒色7.5Y2/1, 明赤褐色5YR5/6, 黒褐色7.5YR3/1	黒色5Y2/1, オリーブ黒色5Y3/1, 暗灰黄色2.5Y5/2, 褐色7.5YR4/3	砂粒, 雲母, 礫	
	742	E-7	III IV	鉢B	鉢	口縁	ナデ	ヘラミガキ	黒色7.5Y2/1, 黒褐色7.5YR3/2	にぶい赤褐色5YR4/3, オリーブ黒色7.5Y3/1	雲母, 輝石, ガラス, 砂粒	
	743	C-6	III	鉢B	鉢	口縁	工具ナデ	ヘラミガキ	褐色7.5YR4/3, 黒褐色10YR3/1	黒褐色7.5YR3/2, 黒褐色2.5Y3/1	雲母, 輝石, (ガラス), 砂粒	

挿図	番号	区	層	分類	器種	部位	施文・調整		色 調		胎土	備考
							外面	内面	外面	内面		
77	744	D-5	III	鉢B	鉢	口縁	工具ナデ	工具ナデ, ナデ	黒褐色10YR3/2, 褐色7.5YR4/4	にぶい黄褐色10YR5/3	ガラス, 石英, 砂粒	
	745	D-7	III	鉢B	鉢	口縁	工具ナデ	工具ナデ, ナデ	にぶい黄褐色10YR5/4	にぶい黄褐色10YR5/4	輝石, 石英 (ガ ラス), 砂粒	
	746	G-11	III	鉢B	鉢	口縁	工具ナデ	工具ナデ	黒7.5YR2/1	褐灰10YR4/1	石英, 角閃石, 礫	
	747	C-7	III	鉢B	鉢	口縁	工具ナデ	ナデ, 条痕	黒褐色10YR3/2, にぶい赤褐色5YR4/4, にぶい黄褐色10YR5/3	明赤褐色5YR5/6, にぶい黄褐色10YR7/3	雲母, 輝石, 砂粒	
	748	G-7	III	鉢B	鉢	口縁	工具ナデ	ナデ, ケズリ	黒褐色2.5Y3/1	黄灰色2.5Y4/1, にぶい黄褐色10YR5/3	雲母, ガラス, 砂粒	
	749	G-14	IV	鉢B	鉢	口縁	工具ナデ	ヘラミガキ	黒褐色10YR3/2	にぶい黄褐色10YR5/4, 暗灰黄2.5Y4/2	雲母	
	750	G-14	IV	鉢B	鉢	口縁	工具ナデ	工具ナデ	にぶい黄褐色10YR5/3, 灰黄褐色10YR4/2	にぶい黄褐色10YR6/3	雲母, 細粒, 砂粒	
78	751	E-7	III IV	鉢B	鉢	口縁	ナデ	ヘラミガキ 丁寧なナデ	黒褐色2.5Y3/2, 黒色10YR2/1	明赤褐色5YR5/6	雲母, 輝石, 砂粒	
	752			鉢B	鉢	口縁	ヘラミガキ, ナデ	ヘラミガキ	黒褐色2.5Y3/1, 褐色7.5YR4/3	にぶい赤褐色5YR5/4, 黒褐色10YR3/2	雲母, 石英	
	753	F-7	III	鉢B	鉢	口縁	工具ナデ	ヘラミガキ	暗灰黄色2.5Y5/2	黒褐色2.5Y3/1	軽石, 石英, ガラス	
	754	E-7	II IV	鉢B	鉢	口縁	工具ナデ	工具ナデ, ヘラミガキ	黒褐色2.5Y3/1, 褐色7.5YR4/3	にぶい赤褐色5YR5/4, にぶい赤褐色5YR4/4	雲母, 輝石, 礫	
	755	D-7	IV	鉢B	鉢	口縁	ナデ	ヘラミガキ	灰褐色7.5YR4/2~ 灰褐色7.5YR4/1	褐色7.5YR4/3~ 暗褐色7.5YR3/3	角閃石, 石英, 長石, 雲母, ガラス, 砂粒	スス付着
	756	G-6	IV	鉢B	鉢	口縁	ナデ	ヘラミガキ	灰黄褐色10YR4/2	褐色7.5YR4/3	雲母, 砂粒	
	757	I-8	III	鉢B	深鉢	口縁	工具ナデ	ヘラミガキ	黒7.5YR2/1	黒褐色7.5YR3/1	雲母, 砂粒	スス付着
	758	H-7	III	鉢B	鉢	口縁	貝殻条痕	横方向ミガキに 近いナデ	黄灰色2.5Y4/1, にぶい黄色2.5Y6/3	にぶい黄褐色10YR6/3, 暗灰黄色2.5Y5/2	白色石, 石英, 6mm大の石あり	
	759	B-6	IV	鉢B	鉢	口縁	工具ナデ	ヘラミガキ, ナデ	にぶい黄褐色10YR4/3	灰黄褐色10YR4/2	雲母	
	760	B-7	IV	鉢B	鉢	口縁	工具ナデ	工具ナデ, ヘラミ ガキ	にぶい黄色2.5Y6/4, 黄褐色2.5Y5/4, 黄灰色2.5Y4/1, 黒褐色2.5Y3/1	にぶい黄褐色10YR5/3, にぶい黄褐色10YR5/4, 明赤褐色5YR5/6	石英, 長石, 砂粒	
	761	D-6	SD (III) II	鉢B	鉢	口縁	工具ナデ	工具ナデ	暗オリーブ褐色2.5Y3/3	暗オリーブ褐色2.5Y3/3, にぶい黄褐色10YR5/4	雲母, ガラス, 石英	
	762	B-7	II	鉢B	鉢	口縁	ナデ	工具ナデ	にぶい赤褐色5YR4/4	にぶい赤褐色5YR5/4, にぶい褐色7.5YR5/4	雲母, 石英, 輝石	
	763	F-7	III	鉢B	鉢	口縁	工具ナデ, ナデ	条痕	黒色10YR2/1, 暗褐色7.5YR3/3	黒褐色10YR2/2	ガラス, 輝石, 砂粒	
764	B-6	III	鉢B	鉢	口縁	ヘラミガキ, ナデ	ヘラミガキ	橙色5YR6/6, 暗灰黄色2.5Y5/2	灰色5Y5/1, 灰色5Y4/1	砂粒, 雲母		
79	765	I-10	III	鉢B	鉢	口縁	ヘラミガキ	ヘラミガキ	黒2.5Y2/1	褐7.5YR4/3	雲母, 角閃石, 軽石	粗雑, 波状口縁も しくは嘴状突起
	766	E-7	III	鉢B	鉢	口縁	ヘラミガキ, ナデ	ヘラミガキ	灰褐色~黒褐色, 黒色 7.5YR7/2~3/1, 1.7/1	灰褐色~灰黄褐色 10YR4/1~4/2	砂粒, 長石, 石 英	スス付着
	767	E-5	IV	鉢B	鉢	口縁	ヘラミガキ, ナデ	ヘラミガキ	橙色7.5YR6/6	灰黄褐色10YR6/2	砂粒, 石英	
	768	D	II	鉢B	鉢	口縁	工具ナデ	ヘラミガキ	黒褐色10YR3/1	黒褐色2.5Y3/2	雲母, 輝石, 石英	
	769	H-9,10	III	鉢A	鉢	口縁	ヘラミガキ	ヘラミガキ	黒2.5Y2/1	黒2.5Y2/1	雲母, 角閃石, 石英	
	770	H-10	III	鉢A	鉢	口縁	ヘラミガキ	ヘラミガキ	黒褐色2.5Y3/1	黒褐色2.5Y3/1	雲母, 石英, 砂粒	口唇に凹みをなす
	771	E-9	III	鉢A	鉢	口縁	工具ナデ	ナデ	黒褐色10YR3/2	にぶい黄褐色10YR5/3	雲母, 角閃石, 礫	スス付着
	772	F-10	III	鉢C	鉢	口縁	工具ナデ, ヘラミガキ	工具ナデ, ナデ	黒褐色2.5Y3/1	黒褐色2.5Y3/2	雲母, 砂粒	
	773	E-7	III	鉢C	鉢	口縁	ナデ	ナデ (工具ナデ)	黒褐色10YR3/2, 褐色7.5YR4/3	黒褐色10YR3/1	雲母, 礫	

挿図	番号	区	層	分類	器種	部位	施文・調整		色調		胎土	備考	
							外面	内面	外面	内面			
79	774	B-7	II	鉢C	鉢	胴部	工具ナデ	ヘラミガキ	オリーブ黒色5Y3/1, 褐色10YR4/4	にふい黄褐色10YR6/4, にふい黄色2.5Y6/3	輝石,雲母, ガラス,礫		
	775	C-6	III	鉢C	鉢	口縁	工具ナデ,ナデ	工具ナデ,ナデ	黒褐色10YR3/1	褐色10YR4/4, 黒褐色2.5Y3/1	輝石,雲母, 砂粒,礫		
80	776	B-7	II	胴部	鉢	胴部	工具ナデ	工具ナデ	にふい褐色7.5YR5/4, にふい黄褐色10YR5/3, 暗灰黄色2.5Y4/2	にふい褐色7.5YR5/4, 暗灰黄色2.5Y5/3, 黒色N1.5/ にふい黄褐色10YR6/4	雲母,長石, 砂粒		
	777	H-10	III	胴部	鉢	胴部	工具ナデ	ヘラミガキ	灰黄褐色10YR5/2	にふい橙7.5YR6/4	雲母,角閃石, 石英,礫		
	778	D-6	III	胴部	鉢	胴部	工具ナデ(ケズリ 状)	ヘラミガキ,ナデ	灰褐色7.5YR4/2~ にふい褐色7.5YR5/3	にふい褐色7.5YR5/4~ 褐灰色7.5YR4/1	雲母,輝石,砂粒, 角閃石,石英,長石	スス付着	
	779	C-6	IV	胴部	鉢	胴部	工具ナデ,ナデ	ヘラミガキ	にふい橙色~褐灰7.5 YR6/4~10YR4/1	暗灰黄色~オリーブ黒 色2.5Y5/2~5Y3/1	角閃石,砂粒, 長石		
	780	D-7		底部	鉢	底部	工具ナデ,ナデ	工具ナデ	にふい黄褐色10YR5/4	にふい黄褐色10YR6/4	礫,石英,ガラス		
	781	C-6	III	胴部	鉢	底部	ナデ	ヘラミガキ	明褐色7.5YR5/6	暗褐色7.5YR3/3	ガラス,雲母		
	782	B-6	III	底部	鉢	底部	工具ナデ	ヘラミガキ	オリーブ黒色5Y3/1, 黄褐色2.5Y5/3	にふい黄褐色10YR6/4, 黒褐色10YR3/2, にふい赤褐色5YR5/4	石英,砂粒, 雲母		
	783	C-6	III	底部	鉢	底部	工具ナデ	ヘラミガキ	にふい黄褐色10YR5/4	暗褐色10YR3/4	雲母,砂粒,ガラス		
	784	H-8	IV	底部	鉢	底部	ナデ	ヘラミガキ	にふい黄褐色10YR5/4	黒褐色10YR3/1	角閃石,石英, 雲母,軽石,礫		
	785	E-6	IV	底部	鉢	底部	ケズリ,木葉痕	ナデ	にふい黄褐色10YR6/4	にふい黄褐色10YR7/4	雲母,砂粒,ガラス	木の葉紋	
	786	E-7	IV	底部	鉢	底部	木葉痕	ナデ	にふい黄褐色10YR6/4	にふい黄褐色10YR7/2	雲母,ガラス, 石英,砂粒	木の葉紋	
	787	B-6	III	底部	鉢	底部	ナデ	ヘラミガキ	暗灰黄色2.5Y5/2	暗灰黄色2.5Y4/2, 黄褐色2.5Y5/3	石英,ガラス, 雲母		
	788	G-9	III	底部	鉢	底部	工具ナデ	ヘラミガキ	にふい褐7.5YR5/4, 黒7.5YR2/1	灰褐7.5YR4/2, 黒褐7.5YR3/1	雲母,角閃石, 石英,礫		
	789	D-7	IV	底部	鉢	底部	ナデ	丁寧なナデ	にふい赤褐色5YR4/4	にふい黄褐色10YR6/4	砂粒,ガラス		
	81	790	無注記		組織痕	鉢	口縁~胴部	工具ナデ,組織痕 タテ糸	工具ナデ,ヘラミ ガキ	黒色2.5Y2/1	褐色10YR4/6	雲母,礫, ガラス	
		791	D-6	III	組織痕	鉢	胴部	工具ナデ,組織痕	ヘラミガキ,ナデ	にふい黄褐色10 YR5/4	黒色2.5Y2/1	砂粒,石英	
792		B-7	II	組織痕	鉢	底部	組織痕,ナデ	ヘラミガキ	褐色7.5YR4/4	にふい黄褐色10YR5/4	雲母,礫,ガラス		
793		B-6 B-7	II III	組織痕	鉢	底部	組織痕	ヘラミガキ	にふい褐色7.5YR5/4	にふい黄褐色10YR4/3	輝石,雲母,礫, 砂粒		
794		B-7	III	組織痕	鉢	胴部	組織痕,ナデ,指頭圧 痕,タテ糸太い(4 mm)幅1~1.5cm	工具ナデ	明黄褐色10YR7/6	にふい黄色2.5Y6/4	砂粒,雲母, ガラス,礫		
795		B-6	III	組織痕	鉢	胴部	組織痕,ナデ	ヘラミガキ	黒褐色2.5Y3/2	オリーブ黒色5Y2/2	石英,雲母		
796		B-6	I	組織痕	鉢	底部	工具ナデ,組織痕	ヘラミガキ	橙色7.5YR6/6	にふい黄褐色10YR6/4	雲母,砂粒		
797		H-15	III	組織痕	鉢	胴部	組織痕,タテ糸幅 1.2~1.5cm	ナデ	にふい褐色7.5YR5/4	にふい褐色7.5YR5/4	軽石,雲母,礫		
798		B-6	IV	組織痕	鉢	胴部	ナデ,ケズリ,組織痕	ナデ	にふい褐色7.5YR5/4	黒色2.5Y2/1	雲母,砂粒,石英		
799		B-7	III	組織痕	鉢	胴部	組織痕,ナデ, タテ糸幅1.4cm	ヘラミガキ	黄褐色2.5Y5/3, 黒色2.5GY2/1	浅黄色2.5Y7/4	砂粒,雲母	スス付着	
800		H-15	III	組織痕	鉢	底部	組織痕, タテ糸幅1.5cm	ヘラミガキ,ナデ	橙色7.5YR7/6, にふい褐色7.5YR5/4	褐色10YR4/6	雲母,砂粒		
801		H-15	III	組織痕	鉢	底部	組織痕	ナデ	明褐色7.5YR5/6	暗褐色10YR3/3	雲母,輝石,砂粒		
802		H-15	III	組織痕	鉢	底部	組織痕 タテ糸幅約1.5cm	工具ナデ,ヘラミ ガキ	褐色7.5YR4/6	にふい黄褐色10YR5/4	礫,長石, ガラス,雲母		
803	C-6	III IV	組織痕	鉢	底部	工具ナデ,ヘラミ ガキ,組織痕	ヘラミガキ	黒色2.5Y2/1	黄褐色2.5Y5/3, 黒褐色10YR2/2	礫,雲母,輝石			



挿図	番号	区	層	分類	器種	部位	施文・調整		色 調		胎土	備考
							外面	内面	外面	内面		
82	804	H-10	III	組織痕	鉢	口縁~胴部	ナデ(粗い),組織痕	ヘラミガキ,ナデ	暗灰黄色2.5Y5/2, にぶい橙色7.5YR6/4	灰黄褐色10YR5/2, にぶい黄褐色10YR6/4	輝石,礫,雲母, 長石	
	805	B-7		組織痕	鉢	胴部	工具ナデ, 組織痕,ナデ	ヘラミガキ	橙色7.5YR6/6	にぶい黄褐色10YR5/4	輝石,ガラス, 雲母	
	806	B-6	III	組織痕	鉢	胴部	組織痕,ナデ タテ糸幅0.8cm	ヘラミガキ	褐色7.5YR4/4, 黒褐色2.5Y3/2	黒褐色2.5Y3/2	雲母,ガラス, 砂粒	
	807	D-7	IV	組織痕	鉢	口縁~胴部	ナデ,組織痕 タテ糸幅0.7cm	工具ナデ,ナデ	黒褐色7.5YR2/2, オリーブ褐色2.5Y4/3	オリーブ褐色2.5Y4/3, 黒色2.5Y2/1	砂粒,ガラス, 角閃石	
	808	B-7	III	組織痕	鉢	胴部	工具ナデ,組織痕 タテ糸幅1cm	工具ナデ,ヘラミ ガキ	黒色2.5Y2/1	橙色7.5YR6/6	雲母,石英	
	809	C-6	III	組織痕	鉢	底部	組織痕 タテ糸幅0.5cm	ヘラミガキ	橙色7.5YR7/6, にぶい褐色7.5YR5/4	にぶい黄褐色10YR4/3	雲母,砂粒	
	810	B-6	III	組織痕	鉢	口縁~胴部	工具ナデ,組織痕	ナデ	にぶい黄褐色10YR6/4, オリーブ黒色5Y3/2	橙色7.5YR7/6, オリーブ黒色5Y3/2	砂粒,ガラス, 長石,輝石	
	811	B-6	III	組織痕	鉢	胴部	ナデ,ケズリ,組織痕	工具ナデ	橙色7.5YR6/6	灰黄褐色10YR4/2	雲母,角閃石,砂粒	
	812	C-7	II	組織痕	鉢	底部	組織痕,ケズリ	ヘラミガキ	橙色7.5YR6/8	褐色7.5YR4/3	礫,砂粒,石英, 雲母	
	813	B-7	III	組織痕	鉢	胴部	ナデ,組織痕	ヘラミガキ	橙色7.5YR7/6	にぶい黄褐色10YR5/4	雲母,輝石,砂粒	
	814	B-6	IV	組織痕	鉢	底部	組織痕	工具ナデ	橙色7.5YR7/6	にぶい黄褐色10YR6/4	雲母,礫,ガラス	
	815	B-7	II	組織痕	鉢	底部	組織痕	ナデ	明褐色7.5YR5/6	にぶい黄褐色10YR5/4	雲母,ガラス,砂粒	
	816	B-6	III	組織痕	鉢	底部	網目状の組織痕	ナデ	にぶい黄褐色10YR7/4	オリーブ黒色5Y3/2	礫,砂粒, ガラス,雲母	
	817	A5①	III	組織痕	鉢	底部	網状の組織痕	ヘラミガキ	浅黄褐色10YR8/4	浅黄色2.5Y8/3	雲母,礫	
	818	D-6	III	組織痕	鉢	胴部	網状の組織痕,ナ デ	工具ナデ,ヘラミ ガキ	黒褐色10YR3/2	黒褐色2.5Y3/1	雲母,砂粒	
819	G-14	IV	組織痕	鉢	胴部	ナデ,組織痕	ナデ	茶褐色	茶褐色	雲母,細粒		
83	820	C-6	IV	組織痕	鉢	口縁~胴部	工具ナデ,ナデ, (組織痕)ナデ	工具ナデ,ヘラミ ガキ,ナデ	にぶい褐色7.5YR5/4, 黒色2.5Y2/1	灰黄褐色10YR4/2, 黒色5Y2/1	軽石,ガラス, 雲母	
	821	H-15	III	組織痕	鉢	胴部	工具ナデ,組織痕 ナデ	工具ナデ,ヘラミ ガキ	橙色7.5YR6/6	褐色10YR4/4	雲母,礫, ガラス	
	822	H-15	III	組織痕	鉢	胴部	ヘラ状工具痕が 縦方向に入る	工具ナデ	にぶい褐色7.5YR5/4	にぶい褐色7.5YR5/4	雲母,礫,石英	
	823	H-15	III	組織痕	鉢	胴部	ナデ,指頭痕	ヘラミガキ	明赤褐色5YR5/6, にぶい褐色10YR4/3	オリーブ黒5Y3/1, 暗灰黄2.5Y5/2	雲母,石英,角閃石	
	824	C-6	IV	組織痕	鉢	底部	ナデ	ナデ	明赤褐色5YR5/6, にぶい黄褐色10YR4/3, にぶい黄褐色10YR6/4	オリーブ黒色5Y3/1, 暗灰黄色2.5Y5/2	ガラス,輝石, 砂粒,礫	
	825	H-15	III	組織痕	鉢	口縁~胴部	工具ナデ,ナデ	工具ナデ	黒褐色呈す	黒褐色呈す	雲母,細粒多く 含む,小礫	スス付着
	826	B-6	II IV	組織痕	鉢	底部	網状の組織痕	ナデ	黄褐色10YR5/6	暗褐色10YR3/4	ガラス,雲母, 輝石,砂粒	
	827	B-7	II	組織痕	鉢	底部	組織痕	ナデ	にぶい褐色7.5YR6/4	暗灰黄色2.5Y5/2	石英,ガラス, 礫,雲母	
828	B-6	I	組織痕	鉢	底部	組織痕	ナデ	にぶい黄褐色10YR6/4	にぶい黄色2.5Y6/4	ガラス,雲母, 礫		
84	829	B-6	I	組織痕	鉢	口縁~胴部	工具ナデ,ナデ, 組織痕	ヘラミガキ	オリーブ黒色5Y2/2, にぶい黄褐色10YR6/4	にぶい黄褐色10YR6/4, 褐灰色10YR5/1	雲母,砂粒,礫, 石英	
	830	C-6	III	組織痕	鉢	胴部	組織痕,ナデ	工具ナデ	明赤褐色5YR5/6	褐色7.5YR4/6, 黒褐色2.5Y3/2	雲母,砂粒	
	831	C-6	III	組織痕	鉢	胴部	工具ナデ,ナデ, 組織痕	ヘラミガキ	黒色5Y2/1	オリーブ黒色5Y2/2	砂粒,ガラス	
	832	C-6	III	組織痕	鉢	胴部	工具ナデ,ケズリ 組織痕	工具ナデ,ヘラミ ガキ	オリーブ黒色5Y2/2	暗褐色10YR3/4	角閃石,長石, 雲母	
	833	B-7	II	組織痕	鉢	胴部	組織痕,ケズリ	ヘラミガキ	黒褐色2.5Y3/2	暗灰黄色2.5Y4/2	雲母,砂粒,礫	

挿図	番号	区	層	分類	器種	部位	施文・調整		色 調		胎土	備考
							外面	内面	外面	内面		
84	834	D-6	III	組織痕	鉢	底部	組織痕, ナデ	工具ナデ	橙色7.5YR7/6, 暗オリーブ褐色2.5Y3/3	黒褐色10YR3/1, にぶい黄褐色10YR5/3	雲母, 礫	
	835	D-6	IV	組織痕	鉢	胴部	工具ナデ, 組織痕	工具ナデ	黄橙色7.5YR8/8	浅黄橙色7.5YR8/6	雲母, 輝石, ガラス, 砂粒	
	836	E-6	III	組織痕	鉢	底部	組織痕	ナデ	黒色10YR2/1, にぶい黄褐色10YR6/4	オリーブ褐色2.5Y4/3	雲母, 砂粒	
	837	B-7	II	組織痕	鉢	底部	組織痕	ヘラミガキ	明黄褐色10YR6/8	にぶい黄褐色10YR5/4	長石, 砂粒, 雲母	
	838	C-6	III	組織痕	鉢	底部	組織痕	ヘラミガキ	褐色10YR4/4, 黒褐色2.5Y3/1	暗オリーブ褐色2.5Y3/3	ガラス, 砂粒	
	839	F-7	III	組織痕	鉢	底部	工具ナデ, ヒモ痕?	ヘラミガキ	明赤褐色2.5YR5/6, にぶい褐色7.5YR5/4	黒色7.5YR2/1	雲母, 輝石	
85	840	H-8	III	浅鉢A	浅鉢	口縁	ヘラミガキ	ヘラミガキ	黒褐10YR3/1	黒褐10YR3/2	雲母, 石英, 砂粒, 長石	
	841	D-6	IV	浅鉢A	浅鉢	口縁	ヘラミガキ	ヘラミガキ	にぶい褐色7.5YR5/ 3~5/4, 黒色7.5YR2/1	黒色7.5YR2/1	角閃石, 雲母, 礫, 長石, 石英, 砂粒	
	842	G-8	III	浅鉢A	浅鉢	口縁	ヘラミガキ	ヘラミガキ	橙色~黒褐色, 黒色7.5 YR6/6~10YR3/1, 1.7/1	にぶい黄褐色~黒褐色 色10YR6/3~3/1, 1.7/1	雲母, 砂粒, 長石, 石英	スス付着
	843	E-7	IV	浅鉢A	浅鉢	口縁	ヘラミガキ	ナデ	褐色7.5YR4/3	にぶい褐色7.5YR5/4, 黒褐色2.5Y3/2	雲母, 礫, 長石	
	844	E-7	IV	浅鉢A	浅鉢	口縁	ナデ	工具ナデ→ヘラ ミガキ	黒褐色10YR3/2	にぶい褐色7.5YR5/4	ガラス	
	845	G-10	III	浅鉢A	浅鉢	口縁	ヘラミガキ	ヘラミガキ	にぶい褐色7.5YR5/4	暗灰黄2.5Y5/2	雲母	
	846	D-6	VI	浅鉢A	浅鉢	口縁	ヘラミガキ, 工具 ナデ	ヘラミガキ, 工具 ナデ	にぶい褐色~黒褐色 7.5YR5/3~10YR3/1	黒褐色~にぶい黄色10 YR3/1~2.5Y6/3	砂粒, 角閃石, 長石, 石英	
	847	I-8	III	浅鉢A	浅鉢	口縁~胴部	ヘラミガキ	ヘラミガキ	黒色5Y2/1, にぶ い黄色2.5Y6/4	黒褐色2.5Y3/1, にぶい黄色2.5Y6/3	ガラス, 長石, 雲母	スス付着
	848	C-6	IV	浅鉢A	浅鉢	胴部	ヘラミガキ	ヘラミガキ	黒褐色~黒色 10YR3/1~1.7/1	黒褐色~黒色 10YR3/1~1.7/1	雲母, 砂粒	沈線
	849	B-6	IV	浅鉢A	浅鉢	胴部	ヘラミガキ	ヘラミガキ	褐灰色10YR5/1~4/1	灰黄褐色10YR6/ 2~褐灰色10YR6/1	雲母, 砂粒	沈線
	850	D-7	IV	浅鉢A	浅鉢	胴部	ヘラミガキ, ナデ	ヘラミガキ, ナデ	にぶい橙色7.5YR6/4	にぶい黄褐色~にぶい橙 色10YR7/4~7.5YR6/4	礫, ガラス, 雲母, 砂粒	
	851	B-7	II	浅鉢A	浅鉢	胴部	ヘラミガキ	ヘラミガキ	にぶい褐色~にぶい黄 色7.5YR5/4~10YR6/3	にぶい黄色2.5Y6/3	雲母, ガラス, 砂粒, 角閃石, 長石, 石英	
	852	G-7	III	浅鉢A	浅鉢	口縁	ナデ, ヘラミガキ	ナデ, ヘラミガキ	灰黄褐色10YR4/2	黒褐色2.5Y3/1	砂粒, 長石, 雲母	
	853	B-7	III	浅鉢A	浅鉢	口縁	ヘラミガキ	ヘラミガキ	にぶい赤褐色~黒褐色 (5YR4/3~2/1)	暗赤褐色5YR3/3	雲母, 石英, 輝 石, 長石, 砂粒	スス付着
	854	B-7	II	浅鉢A	浅鉢	口縁	ヘラミガキ	ヘラミガキ	黄灰色2.5Y6/ 1, 5/1, 4/1	灰黄褐色10YR6/2, 黒褐色10YR3/1	砂粒, 角閃石, 石英, 長石	
	855	B-7	II	浅鉢A	浅鉢	口縁	ヘラミガキ	ヘラミガキ	褐灰色10YR4/1, 灰黄褐色10YR5/2	黒褐色10YR3/1	角閃石, 輝石, ガラス, 石英, 長石, 砂粒	沈線
	856	I-8	III	浅鉢A	浅鉢	口縁	ヘラミガキ, ナデ	ナデ	にぶい黄褐色10YR6/3, 黄灰色2.5Y4/1	暗灰黄色2.5Y5/2	雲母, 礫, 砂粒, 軽石	
	857	C-7	III II	浅鉢A	浅鉢	口縁	ナデ	ヘラミガキ	にぶい褐色7.5YR5/4	にぶい黄褐色10YR5/4	雲母, 輝石, 石英	
	858	E-9	III	浅鉢A	浅鉢	口縁	ヘラミガキ	ヘラミガキ	暗灰黄2.5Y5/2	黄灰2.5Y4/1	雲母, 角閃石, 砂粒	沈線
	859	D-7	IV	浅鉢A	浅鉢	口縁	ヘラミガキ	ヘラミガキ	浅黄色2.5Y7/3	灰黄色2.5Y7/2	雲母	沈線
	860	D-6	IV	浅鉢A	浅鉢	口縁	ヘラミガキ	ヘラミガキ	黒褐色10YR3/1~ 灰黄褐色10YR4/2	黒色10YR2/1	雲母, 角閃石, ガラス, 石英, 長石, 砂粒	
861	D-7	IV	浅鉢A	浅鉢	口縁	ヘラミガキ	ヘラミガキ	黒褐色10YR3/1~ 灰黄褐色10YR5/2	黒褐色7.5Y3/1~10 YR3/1	砂粒, 石英, 雲母		

挿図	番号	区	層	分類	器種	部位	施文・調整		色 調		胎土	備考
							外面	内面	外面	内面		
85	862	D-7	IV	浅鉢A	浅鉢	口縁	ヘラミガキ	ヘラミガキ	黒褐色7.5YR3/1~2/2	黒褐色7.5YR3/1~ 灰褐色7.5YR4/2	雲母,砂粒,礫, 長石	
	863	I-8	III	浅鉢A	浅鉢	口縁	ナデ	ヘラミガキ	にふい黄褐色10YR5/4	にふい黄褐色10YR6/4	雲母,石英	
86	864	B-6	I	浅鉢A	浅鉢	口縁	ナデ	工具ナデ,ヘラミ ガキ	黒褐色~灰黄褐色 (2.5Y3/1~10YR5/2)	黒褐色~にふい褐色 (2.5Y3/1~7.5YR5/4)	雲母,角閃石,ガラ ス,石英,長石	
	865	C-5	IV	浅鉢A	浅鉢	口縁	ヘラミガキ	ヘラミガキ	黒褐色~黒色10 YR3/1~1.7/1	黒褐色10YR3/2	砂粒,ガラス,角閃 石,長石,石英	
	866	E-7	IV	浅鉢A	浅鉢	口縁	ヘラミガキ	ヘラミガキ	黒色N2/,にふい 赤褐色5YR4/4	オリーブ黒色7.5Y3/1	雲母,砂粒	
	867	D-5	III	浅鉢A	浅鉢	口縁	ヘラミガキ	ヘラミガキ	にふい橙色7.5YR6/4, 黒褐色2.5Y3/1	にふい褐色7.5YR5/4, にふい黄褐色10YR5/3	雲母	
	868	C-7	III	浅鉢A	浅鉢	口縁	ナデ	ナデ	にふい褐色7.5YR5/4	にふい褐色7.5YR5/4	石英,雲母,輝石	細沈線による 弧状文?
	869	B-7	II	浅鉢A	浅鉢	口縁	工具ナデ	ヘラミガキ	黒褐色~黒色 (10YR3/1~1.7/1)	にふい黄褐色~褐灰色 (10YR7/3~6/1)	雲母,輝石,砂粒	
	870	E-7	IV	浅鉢A	浅鉢	口縁	工具ナデ	ヘラミガキ	灰褐色~黒褐色5 YR4/2~3/1	にふい赤褐色~黒 褐色5YR4/3~2/1	砂粒,長石,石英, 雲母,ガラス	
	871	C-7	IV	浅鉢A	浅鉢	口縁	工具ナデ(条痕)	ヘラミガキ	にふい褐色~黒褐 色7.5YR6/3~3/1, 黒色1.7/1	灰黄褐色~黒褐色 10YR4/2~3/1	角閃石,礫, 砂粒,石英	
	872	H-8	III	浅鉢A	浅鉢	口縁	ヘラミガキ	ヘラミガキ	灰黄褐色10YR5/2~ 褐灰色10YR5/1	褐灰10YR4/2~ 灰黄褐色10YR5/2	雲母	
	873	G-8	III	浅鉢A	浅鉢	口縁	ヘラミガキ	ヘラミガキ	黄灰色2.5Y4/1	黒褐色10YR3/1	長石,軽石,ガラス	
	874	G-8	III	浅鉢A	浅鉢	口縁	ヘラミガキ	ヘラミガキ	黒色2.5Y2/1	褐色7.5YR4/3, 黒褐色2.5Y3/1	雲母	
	875	G-8	III	浅鉢A	浅鉢	口縁	ヘラミガキ	ヘラミガキ	黒色5Y2/1	黒色10YR2/1	石英,ガラス	
	876	H-7	III	浅鉢A	浅鉢	口縁	ヘラミガキ	ヘラミガキ	黒色10YR2/1	黒褐色10YR2/2	雲母,ガラス,砂粒	
	877	F-7	IV	浅鉢A	浅鉢	口縁	ケズリ	ヘラミガキ	橙色7.5YR6/6, 暗褐色7.5YR3/3, 黒褐色7.5YR3/1	赤褐色5YR4/6, にふい赤褐色7.5YR5/4	石英,金雲母	
	878	E-7	II	浅鉢A	浅鉢	口縁	ヘラミガキ,ナデ	ヘラミガキ,ナデ	にふい褐色~褐灰色 7.5YR5/3~10YR4/1	にふい褐色~褐灰色 7.5YR5/3~10YR4/1	雲母,砂粒,輝石, 長石,石英,角閃石	
	879	G-8	III	浅鉢B	浅鉢	口縁	工具ナデ	ヘラミガキ	にふい赤褐色5YR1/4~ にふい褐色7.5YR5/4	にふい赤褐色5YR4/ 3~褐灰色5YR4/1	雲母,角閃石,軽 石,石英,長石	
	880	G-8	III	浅鉢B	浅鉢	口縁	ヘラミガキ	ヘラミガキ	黒褐色2.5Y3/1	黒色N2/,オリ ーブ褐色2.5Y4/3	ガラス,雲母	
	881	E-7	IV	浅鉢B	浅鉢	口縁	ヘラミガキ	ヘラミガキ	黒褐色10YR3/1	黒褐色2.5Y3/2	石英,砂粒	
	882	H-7	III	浅鉢B	浅鉢	口縁	横方向ミガキ(凹 凸アリ)	横方向ミガキ	黒色5Y2/1	黒色5Y2/1	角閃石,礫	
	883	B-6	IV	浅鉢A	浅鉢	口縁	ヘラミガキ	ヘラミガキ	褐灰色10YR4/1,6/1	黒褐色7.5YR3/1	角閃石,ガラス, 砂粒,長石,石英	
884	C-6	IV	浅鉢A	浅鉢	口縁	ヘラミガキ,ナデ	ヘラミガキ	にふい褐色~褐灰色 7.5YR5/4~10YR4/1	にふい黄褐色~黒褐色 10YR5/4~3/1	角閃石,ガラス, 長石,砂粒		
885	D	IV	浅鉢B	浅鉢	口縁	ナデ,ヘラミガキ	ナデ,ヘラミガキ	黄灰色2.5Y4/1	黄灰色2.5Y4/1	雲母,輝石		
886	E-7	/	浅鉢B	浅鉢	胴部	ナデ	ヘラミガキ	にふい黄褐色~黒 褐色,黒色10YR6/ 3~3/1,1.7/1	明赤褐色~黒褐色, 黒色2.5YR5/6~5 YR3/1,1.7/1	砂粒,雲母, 輝石,長石, 石英,角閃石	スス付着	
887	E-7		II	浅鉢B	浅鉢	口縁	ヘラミガキ	ヘラミガキ	黒色5Y2/1	オリーブ黒色7.5Y3/1	雲母,砂粒	
888	E-7	IV	浅鉢B	浅鉢	口縁	ヘラミガキ	ヘラミガキ	黒褐色10YR3/1	灰褐色7.5YR4/2	ガラス,砂粒 (黒曜石)		
87	889	H-7	III	浅鉢B	浅鉢	口縁~胴部	ヘラミガキ	ヘラミガキ	明赤褐色~黒褐色, 黒色5YR5/6~2/1,1.7/1	明赤褐色~黒褐色, 黒色5YR5/6~2/1,1.7/1	砂粒,角閃石,ガラ ス,長石,石英	スス付着
	890	G-8	III	浅鉢B	浅鉢	口縁~胴部	工具ナデ,ナデ	ヘラミガキ,ナデ	灰褐色5YR4/2, 黒褐色2.5Y3/1	黒色2.5Y2/1, 褐色7.5YR4/4	雲母,輝石,礫, 砂粒	

挿図	番号	区	層	分類	器種	部位	施文・調整		色 調		胎土	備考
							外面	内面	外面	内面		
87	891	E-9	III	浅鉢B	浅鉢	口縁	ナデ	工具ナデ→タテ方向のヘラミガキ	黒褐色10YR3/1	黒褐色10YR3/2	雲母,角閃石,朝夕,石英,砂粒	スス付着
	892	E-9	III	浅鉢B	浅鉢	口縁	ヘラミガキ	ヘラミガキ	にふい黄褐色10YR5/4	褐7.5YR4/3	雲母,角閃石,石英,砂粒	
	893	D-7	IV	浅鉢B	浅鉢	口縁~胴部	ナデ	工具ナデ,ヘラミガキ	赤褐色2.5YR4/6~褐色7.5YR4/4	にふい褐色7.5YR5/4~褐色7.5YR4/4	角閃石,雲母,石英,砂粒,長石	
	894	E-9	III	浅鉢B	浅鉢	口縁	ヘラミガキ	ヘラミガキ	褐7.5YR4/3	にふい黄褐色10YR5/3	雲母,角閃石,石英,砂粒,長石	
	895	C-6	IV	浅鉢B	浅鉢	口縁~胴部	工具ナデ,ナデ	ヘラミガキ	灰黄褐色~黒褐色10YR5/2~2.5Y3/1	にふい黄褐色~褐色10YR6/3~4/1	砂粒,雲母,角閃石,輝石,ガラス,長石,石英	
	896	E-7	IV	浅鉢B	浅鉢	口縁	工具ナデ	ヘラミガキ	褐色10YR4/4, 黒色2.5Y2/1	黒色2.5Y2/1	雲母,ガラス,砂粒	
	897	E-7	IV	浅鉢B	浅鉢		ヘラミガキ	ヘラミガキ	オリーブ黒色7.5Y3/1	オリーブ黒色7.5Y3/1	ガラス,砂粒,輝石	
	898	H-8	III	浅鉢B	浅鉢	口縁	工具ナデ	ヘラミガキ	にふい黄褐色10YR6/4	明黄褐色10YR7/6	雲母,石英,礫,砂粒	
	899	C-6	III	浅鉢B	浅鉢	口縁	ヘラミガキ	ヘラミガキ	黒褐色10YR3/1	黒褐色10YR3/1	軽石,雲母,長石,石英,砂粒	
	900	E-7	IV	浅鉢B	浅鉢	口縁	ナデ	ヘラミガキ	黒褐色2.5Y3/1	黒褐色2.5Y3/1	角閃石	
	901	E-9	III	浅鉢B	浅鉢	口縁	ナデ	ヘラミガキ	灰黄褐色10YR4/2	にふい赤褐色5YR4/3	雲母,角閃石,石英,長石,砂粉	
	902	F-7	III	浅鉢B	浅鉢	口縁	ケズリ	ヘラミガキ	黒褐色10YR3/1, 暗褐色7.5YR3/3	暗褐色7.5YR3/3, 黒褐色7.5YR3/1	ガラス,礫,砂粒	
	903	C-6	III	浅鉢B	浅鉢	口縁	ケズリ→ヘラミガキ	ケズリ→ヘラミガキ	にふい赤褐色5YR5/4	明赤褐色2.5Y5/6	雲母,砂粒,角閃石,長石,石英	
	904	C-6	III	浅鉢B	浅鉢	口縁	ヘラミガキ	ヘラミガキ	黒褐色10YR3/1~3/2	黒褐色10YR3/1~3/2	雲母,砂粒,石英,長石	
88	905	G-7	III	中鉢	中鉢	口縁~胴部	ナデ	ナデ,工具ナデ	黒褐色10YR3/2, 褐色7.5YR4/4	黒褐色10YR3/2, にふい赤褐色5YR4/3	雲母,石英,角閃石	
	906	B-6	III IV	中鉢	中鉢	完形	ヘラミガキ,ナデ	ヘラミガキ	黒褐色~黒色(10YR3/2~1.7/1)	黒褐色~黒色(10YR3/2~1.7/1)	雲母,角閃石,礫,長石,石英	
	907	E-7	III	中鉢	中鉢	口縁~胴部	ナデ	工具ナデ	にふい褐色7.5YR5/4, 黒色7.5Y2/1	オリーブ黒色7.5Y3/1	小礫,雲母,砂粒	
	908	G-7	III	浅鉢	浅鉢	口縁~胴部	ヘラミガキ	ヘラミガキ	黒褐色10YR3/1	黒褐色2.5Y3/2, にふい黄褐色10YR5/4	雲母,長石,ガラス	
	909	G-10	III	浅鉢	浅鉢	口縁~胴部	工具ナデ	ヘラミガキ	にふい黄褐色10YR5/3	黄灰2.5Y4/1, にふい褐7.5YR5/4	角閃石,石英	
	910	B-7	II	その他の鉢	小鉢	口縁	ナデ	ナデ	にふい褐色7.5YR5/4	明赤褐色5YR5/6, 黒褐色2.5Y3/1	輝石,雲母	
	911	B-6	III	その他の鉢	小鉢	口縁	ナデ,一部ヘラミガキ	ヘラミガキ,ナデ	にふい黄褐色10YR6/4, にふい黄褐色10YR5/4	にふい黄褐色10YR6/4, にふい黄褐色10YR5/3	雲母,輝石	
	912	B-7	III	その他の鉢	小鉢	口縁	工具ナデ	工具ナデ	黒褐色7.5YR3/2, 黒色2.5Y2/1	黒色10YR1.7/1	角閃石	
	913	H-8	III	浅鉢	浅鉢	完形	ヘラミガキ	ヘラミガキ	にふい褐7.5YR5/3, 黒褐色2.5Y3/1	にふい褐7.5YR5/4, 灰褐7.5YR5/2	雲母,角閃石,砂粒	
	914	B-6	III	浅鉢F	浅鉢	口縁	ヘラミガキ	ヘラミガキ	にふい黄褐色10YR6/3~褐色10YR5/1	褐灰色10YR4/1~灰黄褐色10YR6/2	角閃石,雲母,石英,長石	
	915	B-6	I	浅鉢F	浅鉢	口縁	ヘラミガキ	工具ナデ,ヘラミガキ	灰褐色7.5YR4/2,5/2, にふい黄褐色10YR6/3	にふい褐色7.5YR5/3, 褐色7.5YR4/3	ガラス,雲母,砂粒,角閃石,石英	
	916	C-6	III	浅鉢F	浅鉢	口縁	ヘラミガキ	ヘラミガキ	黒褐色2.5Y3/2	オリーブ黒色5Y3/2	礫	
	917	G-10	III	その他の鉢	深鉢	口縁~胴部	工具ナデ	工具ナデ,ケズリ	黒褐色5YR2/1	黒褐色5YR2/1	雲母,石英,砂粒	
	918	H-7	III	浅鉢	浅鉢	口縁~胴部	ヘラミガキ	ヘラミガキ	暗赤褐色~黒褐色2.5YR3/4~5YR2/1	黒褐色5YR3/1	雲母,礫,砂粒,長石,石英,角閃石	
	919	F-7	III	その他の鉢	鉢	口縁	ナデ	ナデ	黒色2.5Y2/1	黒褐色2.5Y3/1	礫,石英,雲母	

挿図	番号	区	層	分類	器種	部位	施文・調整		色 調		胎土	備考
							外面	内面	外面	内面		
89	920	H-10	III	浅鉢C	浅鉢	完形	ヘラミガキ	ヘラミガキ	黄灰色2.5Y6/1.7/2, 浅黄色2.5Y7/3	黄灰色2.5Y5/1.6/2	雲母	
	921	G-8	III	浅鉢C	浅鉢	完形	ヘラミガキ	ヘラミガキ	にふい黄褐色10YR4/3, 黒褐2.5Y3/1, にふい褐7.5YR5/3	にふい黄褐色10YR5/3, 灰黄褐色10YR4/2, 黒褐2.5Y3/1	雲母,角閃石, 砂粒,長石, 石英	
	922	B-7	II	浅鉢C	浅鉢	口縁~胴部	ヘラミガキ	ヘラミガキ	明赤褐色~黒褐色 5YR5/6~10YR3/1	にふい褐色~褐灰色, 黒色7.5YR5/4~10 YR4/1.1.7/1	砂粒,長石, 石英,角閃石	
	923			浅鉢C	浅鉢	口縁~胴部	ヘラミガキ	剥離が著しい	にふい黄褐色10YR4/3, にふい黄褐色10YR5/4	にふい黄褐色10YR6/3, 暗褐色10YR3/3	雲母,角閃石, 砂粒	
	924	G-8	III	浅鉢C	浅鉢	口縁~胴部	ヘラミガキ	ヘラミガキ	灰黄2.5Y6/2	灰黄2.5Y6/2	雲母,角閃石,長石	
	925	G-9	III	浅鉢C	浅鉢	口縁~胴部	ヘラミガキ	ヘラミガキ	浅黄2.5Y7/3	オリーブ黒5Y3/1	雲母,砂粒, 長石,石英	
	926	H-10	III	浅鉢C	浅鉢	口縁~胴部	ヘラミガキ	ヘラミガキ	黄灰色2.5Y4/1	黄灰色2.5Y4/1	精良土,雲母,砂粒	
	927	G-11	II	浅鉢C	浅鉢	口縁~胴部	横方向のヘラミガキ	横方向のヘラミガキ	明褐色7.5YR5/6	黒褐色10YR3/2	雲母,軽石,石英	
	928	無注記		浅鉢C	浅鉢	胴部	ヘラミガキ	ヘラミガキ	黄灰色2.5Y4/1	暗灰黄色2.5Y4/2	精良土,石英	
	929	G-8	III	浅鉢C	浅鉢	胴部	ヘラミガキ	ヘラミガキ	橙色~黒褐色,黒色 5YR6/6~3/1.1.7/1	黒褐色~黒色10YR3/ 1~1.7/1	雲母,角閃石,礫, 長石,石英,砂粒	
90	930	H-7	III	浅鉢C	浅鉢	口縁~胴部	ヘラミガキ	ヘラミガキ	にふい黄褐色~黒褐色,黒 色10YR5/3~2/1.1.7/1	黒褐色~黒色10YR3/ 1~1.7/1	砂粒,長石, 石英	
	931	G-8	III	浅鉢C	浅鉢	口縁~胴部	ヘラミガキ	ヘラミガキ	にふい黄褐色10YR7/3	にふい黄褐色10YR7/3	雲母,砂粒, 長石,石英	
	932	H-8	IV	浅鉢C	浅鉢	口縁~胴部	ヘラミガキ	ヘラミガキ	にふい黄褐色,黒褐色,黒 色10YR5/3~3/1.1.7/1	にふい黄褐色,黒褐色,黒 色10YR5/3~3/1.1.7/1	雲母,砂粒, 長石,輝石	
	933	H-7	III	浅鉢C	浅鉢	口縁	ヘラミガキ	ヘラミガキ	にふい褐色~黒褐 色7.5YR5/4~3/1	褐灰色~黒褐色10 YR4/1~3/1	砂粒,ガラス, 角閃石,雲母	
	934	F-7	IV	浅鉢C	浅鉢	口縁~胴部	ヘラミガキ	ヘラミガキ	にふい橙5YR6/4, 黒褐色10YR3/1	にふい橙5YR6/4, 黒褐色10YR3/1	雲母,砂粒	
	935	G-9	III	浅鉢C	浅鉢	口縁	ヘラミガキ	ヘラミガキ,ケズリ	灰褐色7.5YR4/2, 暗赤褐色~黒褐色 5YR3/2~2/1	黒7.5YR2/1,赤 褐色~黒褐色2.5 YR4/6~5YR2/1	石英,雲母,砂粒	
	936	E-7	IV	浅鉢C	浅鉢	口縁	ヘラミガキ	ヘラミガキ	黒色7.5Y2/1,灰 オリーブ色5Y6/2	黄灰色2.5Y4/1, 灰黄色2.5Y6/2	精良土,雲母	
	937	G-8	III	浅鉢C	浅鉢	口縁	ヘラミガキ	ヘラミガキ	黒褐色10YR3/1~灰 黄褐色10YR5/2	黒褐色10YR3/1, 灰黄褐色10YR5/2	雲母,角閃石, 砂粒,長石	
	938	G-10	III	浅鉢C	浅鉢	口縁~胴部	ヘラミガキ	ヘラミガキ	にふい黄2.5Y6/3,にふい 黄褐色~褐灰色,黒色10 YR7/4~4/1.1.7/1	黒褐2.5Y3/1,褐 灰色~黒褐色10 YR7/4~3/1	雲母,砂粒,角閃石	
	939	H-10	III	浅鉢C	浅鉢	口縁~胴部	ヘラミガキ	ヘラミガキ	黒褐10YR3/1,黒褐2.5 Y3/1,暗赤褐~黒褐2.5 YR3/4~5YR3/1	黒褐10YR3/1, 黒褐2.5Y3/1, 黒褐5YR3/1	雲母,石英	
	940	G-9	III	浅鉢C	浅鉢	口縁~胴部	ヘラミガキ	ヘラミガキ	褐7.5YR4/4,明赤褐 ~黒褐色,黒色5YR5/ 6~3/1.1.7/1	褐灰7.5YR4/2,褐灰色 ~黒褐色,黒色7.5YR4/ 2~10YR3/1.1.7/1	雲母,石英, 長石	
	941	G-8	III	浅鉢C	浅鉢	口縁~胴部	ヘラミガキ	ヘラミガキ	黒褐10YR3/1, オリーブ黒色5YR3/1	黒褐10YR3/1, オリーブ黒色5YR3/1	角閃石,砂粒, 長石,雲母	
	942	H-8	IV	浅鉢C	浅鉢	口縁	ヘラミガキ	ヘラミガキ	にふい赤褐色~黒 褐色5YR4/3~2/1	にふい黄褐色~黒 褐色5YR4/3~2/1	角閃石,雲母, 長石,石英,礫	
	943	J-11	II	浅鉢C	浅鉢	口縁~胴部	ヘラミガキ	ヘラミガキ	にふい黄2.5Y6/3, 黒褐2.5Y3/1,に ふい黄褐色~黒褐 色10YR7/3~3/1	にふい黄2.5Y6/2, 黄灰2.5Y4/1,に ふい黄褐色~黒褐 色10YR7/3~3/1	雲母,角閃石, 軽石,長石,石英	
	91	944	G-7	III	浅鉢C	浅鉢	口縁	ヘラミガキ	ヘラミガキ	褐色7.5YR4/4, 灰黄褐色10YR4/2, 黒色7.5Y2/1	黒色2.5Y2/1, 黒褐色10YR3/2	雲母,角閃石

挿図	番号	区	層	分類	器種	部位	施文・調整		色 調		胎土	備考
							外面	内面	外面	内面		
91	945	E-9	III	浅鉢C	浅鉢	口縁	ヘラミガキ	ヘラミガキ	にふい黄褐10YR6/3, にふい橙~灰黄褐色7.5YR7/4~10YR5/2	灰黄褐10YR6/2, 黄灰~にふい黄橙色2.5Y5/1~10YR6/3	雲母, 角閃石, 長石	
	946	D-7	III	浅鉢C	浅鉢	口縁	ヘラミガキ	ヘラミガキ	褐灰色10YR4/1~黒褐色10YR3/1	暗灰黄色2.5Y5/2~黄灰色2.5Y5/1	雲母, 石英, 長石, 砂粒	スス付着
	947	G-7	III	浅鉢C	浅鉢	口縁	ヘラミガキ	ヘラミガキ	黒褐色2.5Y3/2	黄灰色2.5Y4/1	雲母	
	948	E-7	II	浅鉢C	浅鉢	口縁	ヘラミガキ	ヘラミガキ	灰色5Y4/1, にふい黄褐色10YR5/3	オリーフ黒色5Y3/1	長石, 雲母	
	949	I-8	III	浅鉢C	浅鉢	口縁	ヘラミガキ	ヘラミガキ	黒褐色~黒色7.5YR3/1~1.7/1	灰褐色~黒褐色7.5YR4/2~3/1	雲母, 石英, 砂粒, 長石	スス付着
	950	H-7	III	浅鉢C	浅鉢	口縁	ヘラミガキ	ヘラミガキ	灰褐色~黒褐色7.5YR4/2~3/1	黒褐色10YR3/1	雲母, 砂粒, 長石, 石英, 角閃石	
	951	I-8	III	浅鉢C	浅鉢	口縁	ヘラミガキ	ヘラミガキ	にふい赤褐色~黒褐色5YR4/3~3/1	褐色~黒褐色7.5YR4/4~3/1	石英, 砂粒, 雲母, 長石, 角閃石	
	952	I-8	III	浅鉢C	浅鉢	口縁	ヘラミガキ	ヘラミガキ	暗赤褐色~黒褐色2.5YR3/4~5YR2/1	暗赤褐色~黒褐色5YR3/2~10YR3/1	雲母, 砂粒, 長石, 石英	
	953	I-8	III	浅鉢C	浅鉢	口縁	ヘラミガキ	ヘラミガキ	にふい黄橙色~黒褐色10YR6/3~3/1	褐灰色~黒褐色10YR5/1~3/1	雲母, 石英, 砂粒	
	954	G-7	III	浅鉢C	浅鉢	口縁	ヘラミガキ	ヘラミガキ	オリーフ黒色5Y3/1, 暗灰黄色2.5Y5/2	黄灰色2.5Y4/1	雲母	
	955	H-10	III	浅鉢C	浅鉢	口縁	ヘラミガキ	ヘラミガキ	黒褐7.5YR3/1	にふい橙色~褐灰色7.5YR6/4~4/1	雲母, 長石, 石英	
	956	E-7	IV	浅鉢C	浅鉢	口縁	ヘラミガキ	ヘラミガキ	黒色5Y2/1	黒褐色10YR3/1	石英, 砂粒	
	957	H-10	III	浅鉢C	浅鉢	口縁	ヘラミガキ	ヘラミガキ	黒褐色~黒色5YR3/1~1.7/1	黒褐色~黒色5YR3/1~1.7/1	石英, 砂粒, 長石, 角閃石	
	958	J-7	III	浅鉢C	浅鉢	口縁	ヘラミガキ	ヘラミガキ	黒色10YR2/1~灰黄褐色10YR4/2	黒色10YR2/1~灰黄褐色10YR4/2	角閃石, 長石, 砂粒	
	959	G-7	III	浅鉢C	浅鉢	口縁	ヘラミガキ	ヘラミガキ	黒褐色10YR3/1	黒褐色2.5Y3/1	雲母	
	960	H-7	III	浅鉢C	浅鉢	口縁	ヘラミガキ	ヘラミガキ	褐灰色~黒褐色7.5YR4/1~3/1	褐灰色~黒褐色7.5YR4/1~3/1	雲母, 砂粒, 長石, 石英	
	961	I-8	III	浅鉢C	浅鉢	口縁	ヘラミガキ	ヘラミガキ	橙色~灰褐色5YR6/6~7.5YR6/2	にふい褐色~黒褐色7.5YR6/3~3/1	雲母, 長石, 石英, 角閃石, 砂粒	
	962	G-8	III	浅鉢C	浅鉢	口縁	ヘラミガキ	ヘラミガキ	黒褐色10YR3/1~褐灰色10YR4/1	黒褐色10YR3/1~灰褐色10YR5/2	角閃石, 砂粒	
	963	G-7	III	浅鉢C	浅鉢	口縁	ヘラミガキ	ヘラミガキ	褐灰色7.5YR4/1	黒色N1.5/	雲母, 砂粒	
	964	G-10	III	浅鉢C	浅鉢	口縁	ヘラミガキ	ヘラミガキ	暗灰黄2.5Y5/2	暗灰黄2.5Y4/2	雲母, 角閃石, 軽石	
	965	I-8	III	浅鉢C	浅鉢	口縁	ヘラミガキ	ヘラミガキ	灰黄褐色~褐灰色10YR5/2~4/1	灰黄褐色~褐灰色10YR5/2~4/1	雲母, 石英, 砂粒	
	966	G-8	III	浅鉢C	浅鉢	口縁	ヘラミガキ	ヘラミガキ	褐灰色10YR4/1	灰褐色7.5YR4/2~褐灰色7.5YR4/1	雲母, 角閃石, 長石, 石英, 砂粒	
	967	H-8	IV	浅鉢C	浅鉢	口縁	ヘラミガキ	ヘラミガキ	褐色~黒褐色7.5YR4/3~3/1	褐色~黒褐色7.5YR4/3~3/1	雲母, 石英, 長石, 礫, 砂粒	
	968	G-8	III	浅鉢C	浅鉢	口縁	ヘラミガキ	ヘラミガキ	にふい黄橙10YR7/3	にふい黄橙10YR7/3	雲母, 石英, 角閃石	
	969	G-8	III	浅鉢C	浅鉢	口縁	ヘラミガキ	ヘラミガキ	褐灰色10YR4/1~灰黄褐色10YR5/2	褐灰色10YR4/1~灰黄褐色10YR5/2	雲母, 角閃石, 長石, 石英	
	970	H-7	III	浅鉢C	浅鉢	口縁	ヘラミガキ	ヘラミガキ	暗灰黄色2.5Y4/2, にふい黄褐色10YR6/3	暗灰黄色2.5Y4/2	雲母, 角閃石, 長石, 石英	
	971	G-7	III	浅鉢C	浅鉢	口縁	ヘラミガキ	ヘラミガキ	にふい黄褐色10YR4/3	褐色10YR4/4	石英, 砂粒	
972	G-10	III	浅鉢C	浅鉢	口縁	ヘラミガキ	ヘラミガキ	黄褐2.5Y5/4	黄褐2.5Y5/3	雲母, 軽石		
973	I-8	III	浅鉢C	浅鉢	口縁	ヘラミガキ	ヘラミガキ	黒褐色10YR3/2	黒褐色10YR3/1	雲母		
974	I-8	III	浅鉢C	浅鉢	口縁	ヘラミガキ	ヘラミガキ	にふい黄褐色10YR7/3	にふい黄褐色10YR7/3	雲母		
975	H-8	IV	浅鉢C	浅鉢	口縁	ヘラミガキ	ヘラミガキ	浅黄色2.5Y7/3	黄灰色2.5Y4/1	雲母, 石英		

挿図	番号	区	層	分類	器種	部位	施文・調整		色 調		胎土	備考
							外面	内面	外面	内面		
91	976	G-8	III	浅鉢C	浅鉢	口縁	ヘラミガキ	ヘラミガキ	黄灰色2.5Y4/1, 灰黄褐色10YR6/2	暗灰黄色2.5Y5/2	雲母,角閃石	
	977	I-8	III	浅鉢C	浅鉢	口縁	ヘラミガキ	ヘラミガキ	暗褐色10YR3/3, 褐色10YR4/4	灰黄褐色10YR4/2	雲母	
92	978	G-7	III	浅鉢C	浅鉢	口縁	ヘラミガキ	ヘラミガキ	黒色N1.5/灰黄褐色10 YR4/2,黒褐色2.5Y3/1	黒色2.5Y2/1, 暗灰黄色2.5Y5/2	角閃石,石英, 雲母	
	979	H-8	IV	浅鉢C	浅鉢	口縁	ヘラミガキ	ヘラミガキ	黒褐色10YR3/1	黒褐色10YR3/1	雲母,角閃石, 砂粒,長石,石英	
	980	F-7	IV	浅鉢C	浅鉢	口縁	ヘラミガキ	ヘラミガキ	にふい黄褐色10YR5/4, 黒色2.5Y2/1	にふい黄褐色10YR5/4, 黒褐色10YR3/1	ガラス,砂粒, 雲母	
	981	G-8	III	浅鉢C	浅鉢	口縁	ヘラミガキ,沈線	ヘラミガキ	黄灰2.5Y4/1	黒褐2.5Y3/1	雲母	
	982	G-8	III	浅鉢C	浅鉢	口縁	ヘラミガキ	ヘラミガキ	黄灰2.5Y4/1	暗灰黄2.5Y5/2	雲母,砂粒	
	983	G-8	III	浅鉢C	浅鉢	口縁	ヘラミガキ	ヘラミガキ	黒褐色~黒色7.5 YR3/1~1.7/1	にふい黄褐色~暗褐色 10YR5/3~7.5YR3/3	角閃石,石英, 長石,砂粒	
	984	G-8	III	浅鉢C	浅鉢	口縁	ヘラミガキ,沈線	ヘラミガキ	褐灰10YR4/1	褐灰10YR4/1	雲母,軽石, 石英,角閃石	
	985	E-7	III IV	浅鉢C	浅鉢	口縁	ヘラミガキ	ヘラミガキ	黒褐色10YR3/1, にふい褐色7.5YR5/4	黒色2.5Y2/1	礫,ガラス(黒 曜石)	
	986	H-8	IV	浅鉢C	浅鉢	口縁	ヘラミガキ	ヘラミガキ	にふい赤褐色~黒 褐色5YR4/4~2/1	にふい赤褐色~黒 褐色5YR4/4~2/1	雲母,砂粒, 長石,石英	
	987	G-7	III	浅鉢C	浅鉢	口縁	ヘラミガキ	ヘラミガキ	にふい褐色7.5YR5/4	明褐色7.5YR5/6,に ふい黄褐色10YR4/3, 黒褐色10YR3/1	石英,雲母	
	988	G-6	III	浅鉢C	浅鉢	口縁	ヘラミガキ	ヘラミガキ	黒褐色10YR3/2	暗褐色10YR3/3	角閃石,雲母	
	989	F-7	IV	浅鉢C	浅鉢	口縁	ヘラミガキ	ヘラミガキ	黒色2.5Y2/1	黒褐色2.5Y3/1,にふ い黄褐色10YR4/3	ガラス,砂粒, 雲母	
	990	I-8	III	浅鉢C	浅鉢	口縁	ヘラミガキ	ヘラミガキ	灰褐色~黒褐色5 YR4/2~2/1	灰褐色~黒褐色5 YR4/2~2/1	雲母,角閃石, 砂粒,長石,石 英	
	991	G-7	III	浅鉢C	浅鉢	口縁	ヘラミガキ	ヘラミガキ	黒色5Y2/1	黒褐色2.5Y3/1	雲母	
	992	G-8	III	浅鉢C	浅鉢	口縁	ヘラミガキ	ヘラミガキ	黒褐色5YR2/1~ 灰褐色5YR4/2	黒褐色5YR3/1~ 灰黄褐色5YR4/2	砂粒,雲母,角 閃石,長石,石 英	
	993	G-8	III	浅鉢C	浅鉢	口縁	ヘラミガキ	ヘラミガキ	黄灰色2.5Y4/1~ 灰黄色2.5Y6/2	褐灰色10YR5/1~4/1	角閃石,砂粒, 石英,長石	
	994	G-8	III	浅鉢C	浅鉢	口縁	ヘラミガキ	ヘラミガキ	黒色N1.5/	黒褐色10YR2/2	雲母,砂粒	
	995	G-7	III	浅鉢C	浅鉢	口縁	ヘラミガキ	ヘラミガキ	黒色2.5Y2/1	黒褐色2.5Y3/2	角閃石,砂粒	
	996	G-8	III	浅鉢C	浅鉢	口縁	ヘラミガキ	ヘラミガキ	灰黄褐色10YR4/ 2~褐灰色10YR4/1	黒褐色10YR3/1	砂粒,石英, 長石	
	997	H-7	III	浅鉢C	浅鉢	口縁	ヘラミガキ	ヘラミガキ	黒褐色10YR3/1	黒褐色10YR3/2, にふい黄褐色10YR5/4	雲母,砂粒	
998	G-6	IV	浅鉢C	浅鉢	口縁	ヘラミガキ	ヘラミガキ	黒色2.5Y2/1	黒色2.5Y2/1	砂粒(若干)		
999	E-7	IV	浅鉢C	浅鉢	口縁	ヘラミガキ	ヘラミガキ	橙色7.5YR7/6	にふい橙色7.5YR7/4	砂粒		
1000	H-8	III	浅鉢C	浅鉢	口縁	ヘラミガキ	ヘラミガキ	褐灰10YR4/1	黒褐10YR3/1	雲母,砂粒		
1001	G-7	III	浅鉢C	浅鉢	口縁	ヘラミガキ	ヘラミガキ	黒褐色2.5Y3/1	黒褐色2.5Y3/1	雲母		
1002	G-8	III	浅鉢C	浅鉢	口縁	沈線	沈線	黒褐10YR2/2	黒褐7.5YR3/1	角閃石,雲母		
1003	H-7	III	浅鉢C	浅鉢	口縁	ヘラミガキ	ヘラミガキ	黒褐色7.5YR3/1	黒褐色7.5YR3/1	雲母,砂粒, 長石,石英		
1004	G-7	III	浅鉢C	浅鉢	口縁	ヘラミガキ	ヘラミガキ	赤褐色5YR4/6	にふい黄褐色10YR5/4	角閃石,雲母, 砂粒		
1005	E-7	IV	浅鉢C	浅鉢	口縁	ヘラミガキ	ヘラミガキ	にふい橙色7.5YR6/4, にふい黄褐色10YR5/3	にふい褐色7.5YR5/4	砂粒		
1006	H-8	IV	浅鉢C	浅鉢	口縁	ヘラミガキ	ヘラミガキ	黒褐色~にふい橙10 YR3/1~5YR6/4	にふい橙5YR6/4	石英,砂粒, 長石,角閃石		

挿図	番号	区	層	分類	器種	部位	施文・調整		色調		胎土	備考
							外面	内面	外面	内面		
92	1007	G-7	III	浅鉢C	浅鉢	口縁	ヘラミガキ	ヘラミガキ	黒褐色2.5Y3/1	黒褐色2.5Y3/1	砂粒	
	1008	D-7	III	浅鉢C	浅鉢	口縁	ヘラミガキ	ヘラミガキ	にぶい褐色7.5YR5/3~褐色7.5YR4/1	にぶい褐色7.5YR5/3~黒褐色7.5YR3/1	雲母,角閃石,長石,石英,砂粒	
	1009	G-10	III	浅鉢C	浅鉢	口縁	ヘラミガキ	ヘラミガキ	灰黄2.5Y6/2	暗灰黄2.5Y5/2	雲母	
	1010	G-8	III	浅鉢C	浅鉢	口縁	ヘラミガキ	ヘラミガキ	黄灰2.5Y4/1	黄灰2.5Y4/1	雲母,角閃石	
93	1011	G-8	III	浅鉢C	浅鉢	口縁	ヘラミガキ	ヘラミガキ,沈線	黒褐2.5Y3/2	暗灰黄2.5Y5/2	雲母,角閃石	
	1012	G-8	III	浅鉢C	浅鉢	口縁	ヘラミガキ	ヘラミガキ	褐灰10YR4/1	にぶい黄褐10YR5/3	雲母,角閃石,長石,石英,砂粒	
	1013	H-7	III	浅鉢C	浅鉢	口縁	ヘラミガキ	ヘラミガキ	黄灰色~黒色2.5Y4/1~5Y2/1	黄灰色~黒色2.5Y4/1~5Y2/1	雲母,礫,角閃石,長石,石英,砂粒	
	1014	G-7	III	浅鉢C	浅鉢	口縁	ヘラミガキ	ヘラミガキ	黒褐色2.5Y3/1	黒色7.5Y2/1	雲母,砂粒	
	1015	H-10	III	浅鉢C	浅鉢	口縁	ヘラミガキ	ヘラミガキ	黒褐色2.5Y3/1	灰黄色2.5Y6/2	雲母,角閃石,石英,長石,砂粒	
	1016	G-7	III	浅鉢C	浅鉢	口縁	ヘラミガキ	ヘラミガキ	黄灰色2.5Y4/1	黄灰色2.5Y4/1	雲母,砂粒	
	1017	G-8	III	浅鉢C	浅鉢	口縁	ヘラミガキ	ヘラミガキ	にぶい黄褐色10YR5/3	にぶい黄褐色10YR5/3,黄灰色2.5Y4/1	石英,雲母	
	1018	I-8	IV	浅鉢C	浅鉢	口縁	ヘラミガキ	ヘラミガキ	にぶい黄褐色~黒褐色10YR7/3~3/1	にぶい黄褐色~褐色10YR7/2~6/1	雲母,軽石,長石,石英,角閃石,砂粒	
	1019	H-7	III	浅鉢C	浅鉢	口縁	ヘラミガキ	ヘラミガキ	褐色7.5YR4/3	黒褐色2.5Y3/1	石英,ガラス,角閃石	
	1020	I-8	III	浅鉢C	浅鉢	口縁	ヘラミガキ	ヘラミガキ	オリーブ黒色5Y3/1	黒褐色2.5Y3/2	雲母,砂粒	
	1021	I-8	III	浅鉢C	浅鉢	口縁	ヘラミガキ	ヘラミガキ	黒褐色~黒色10YR3/1~1.7/1	褐色10YR4/1	雲母,角閃石,長石	スス付着
	1022	G-8	III	浅鉢C	浅鉢	口縁	ヘラミガキ	ヘラミガキ	灰黄褐色10YR4/2	にぶい黄褐色10YR6/3	雲母	
	1023	G-11	II	浅鉢C	浅鉢	口縁	ヘラミガキ	ヘラミガキ	にぶい黄褐10YR5/3	灰黄褐10YR4/2	雲母	
	1024	E-7	III	浅鉢C	浅鉢	口縁	ヘラミガキ	ヘラミガキ	にぶい赤褐色5YR5/4,暗灰黄2.5Y5/2	にぶい赤褐色5YR4/4,灰色5Y4/1	石英,砂粒	
	1025	H-7	III	浅鉢C	浅鉢	口縁	ヘラミガキ	ヘラミガキ	暗灰黄色2.5Y4/2	暗灰黄色2.5Y4/2	雲母	
	1026	G-7	III	浅鉢C	浅鉢	口縁	ヘラミガキ	ヘラミガキ	暗灰黄色2.5Y4/2	暗灰黄色2.5Y4/2	石英,砂粒	
	1027	G-10	III	浅鉢C	浅鉢	口縁	ヘラミガキ	ヘラミガキ	灰黄2.5Y7/2	暗灰黄2.5Y5/2	雲母	
	1028	G-10	III	浅鉢C	浅鉢	口縁	ヘラミガキ	ヘラミガキ	浅黄2.5Y7/3	浅黄2.5Y7/3	雲母	
	1029	G-8	III	浅鉢C	浅鉢	口縁	ヘラミガキ	ヘラミガキ	黒色7.5Y2/1	黒褐色10YR3/1	雲母,角閃石	
	1030	G-8	III	浅鉢C	浅鉢	口縁	ナデ	ヘラミガキ	灰黄褐10YR4/2	黒褐10YR3/1	雲母,石英	
1031	H-7	III	浅鉢C	浅鉢	口縁	ヘラミガキ	ヘラミガキ	灰黄褐色~黒褐色10YR4/2~3/1	黒褐色10YR3/1	礫,軽石,雲母,長石,石英,砂粒,角閃石		
1032	H-7	III	浅鉢D	浅鉢	口縁	ヘラミガキ	ヘラミガキ	灰黄褐色10YR4/2	灰黄褐色10YR4/2	石英,砂粒		
1033	G-8	III	浅鉢D	浅鉢	口縁	ヘラミガキ	ヘラミガキ	暗灰色N3/	オリーブ黒色7.5Y3/2	角閃石,石英,砂粒		
1034	G-11	II	浅鉢D	浅鉢	口縁	ヘラミガキ	ヘラミガキ	にぶい黄橙10YR6/3	黒褐2.5Y3/2	雲母		
1035	G-11	II	浅鉢D	浅鉢	口縁	ヘラミガキ	ヘラミガキ	にぶい褐7.5YR5/4	にぶい橙7.5YR6/4	角閃石,雲母		
1036	G-11	II	浅鉢D	浅鉢	口縁	ヘラミガキ	ヘラミガキ	にぶい黄橙10YR6/4	にぶい黄褐10YR5/3	雲母,角閃石,軽石		
94	1037	H-8	IV	浅鉢C	浅鉢	口縁	ヘラミガキ	ヘラミガキ	にぶい黄褐10YR5/3	にぶい黄褐10YR5/3	雲母,石英,長石,砂粒	
	1038	H-7	III	浅鉢C	浅鉢	口縁	ヘラミガキ	ヘラミガキ	明褐色7.5YR5/6	明褐色7.5YR5/6	雲母	
	1039	G-8	III	浅鉢C	浅鉢	口縁	ヘラミガキ	ヘラミガキ	灰褐5YR4/2	暗赤褐5YR3/3	石英	
	1040	H-7	III	浅鉢C	浅鉢	口縁	ヘラミガキ	ヘラミガキ	褐色~黒褐色10YR4/1~3/1	橙色,黒褐色5YR6/6~10YR3/1	雲母,砂粒,長石,石英	
	1041	G-8	III	浅鉢C	浅鉢	口縁	ヘラミガキ	ヘラミガキ	灰黄褐10YR4/2	黒褐7.5YR3/1	雲母,礫,長石,砂粒	
	1042	H-7	II	浅鉢C	浅鉢	口縁	ヘラミガキ	ヘラミガキ	灰褐色~黒褐色5YR4/2~3/1	灰褐色~黒褐色5YR4/2~3/1	雲母,礫,長石,石英,砂粒	
	1043	H-8	IV	浅鉢C	浅鉢	口縁	ヘラミガキ	ヘラミガキ	褐色~黒褐色10YR4/1~3/1	暗褐色~黒褐色10YR3/3~3/1	長石,石英,角閃石,砂粒	



挿図	番号	区	層	分類	器種	部位	施文・調整		色調		胎土	備考
							外面	内面	外面	内面		
94	1044	H-7	III	浅鉢C	浅鉢	口縁	ヘラミガキ	ヘラミガキ	褐灰色～黒褐色10YR4/1～3/1	黒褐色10YR3/1	雲母,石英,砂粒	
	1045	D-7	II	浅鉢C	浅鉢	口縁	ヘラミガキ	ヘラミガキ	赤褐色5YR4/6	にぶい赤褐色5YR4/3	雲母,(輝石)	
	1046	E-7	IV	浅鉢C	浅鉢	口縁	ヘラミガキ	ヘラミガキ	黒色7.5Y2/1, 褐色7.5YR4/4	褐色7.5YR4/4, オリーブ黒色5Y3/2, 黒色7.5Y2/1	石英,長石, ガラス,砂粒	
	1047	G-8	III	浅鉢C	浅鉢	口縁	ヘラミガキ	ヘラミガキ	にぶい黄褐色5YR5/3～にぶい黄褐色10YR5/3	黒色7.5YR2/1～にぶい褐色7.5YR5/4	雲母,石英, 砂粒,長石, 角閃石	
	1048	E-7	III	浅鉢C	浅鉢	口縁	ヘラミガキ	ヘラミガキ	黒褐色10YR3/2	黒褐色10YR3/2	石英,砂粒	
	1049	E-7	IV	浅鉢C	浅鉢	口縁	ヘラミガキ	ヘラミガキ	黒褐色10YR3/2, 黒褐色10YR3/1	黒褐色10YR3/2	石英,砂粒	
	1050	G-8	III	浅鉢C	浅鉢	口縁	ヘラミガキ	ヘラミガキ	黒褐色7.5YR3/1～10YR3/1	黒褐色7.5YR3/1～10YR3/1	角閃石,石英, 砂粒,長石	
	1051	D-7	IV	浅鉢C	浅鉢	口縁	ヘラミガキ	ヘラミガキ	にぶい赤褐色5YR4/4	褐色7.5YR4/3	ガラス,輝石,礫	
	1052	G-8	III	浅鉢C	浅鉢	口縁	ヘラミガキ	ヘラミガキ	黒褐色2.5Y3/1	黒褐色2.5Y3/1	角閃石,雲母	
	1053	I-8	III	浅鉢C	浅鉢	口縁	ヘラミガキ	ヘラミガキ	黒褐色10YR3/1	黒色2.5Y2/1	角閃石	
	1054	D-7	III	浅鉢C	浅鉢	口縁	ヘラミガキ	ヘラミガキ	にぶい黄褐色10YR6/4～にぶい褐色7.5YR5/4	黒褐色2.5Y3/1～黄灰色2.5Y4/1	角閃石,長石, 石英,雲母, ガラス,砂粒	
	1055	E-7	IV	浅鉢C	浅鉢	口縁	ヘラミガキ	ヘラミガキ	にぶい赤褐色5YR5/4, 灰黄色2.5Y6/2	オリーブ黒色5Y3/1	雲母	
	1056	F-7	IV	浅鉢C	浅鉢	口縁	ヘラミガキ	ヘラミガキ	にぶい黄色2.5Y6/4, 灰色5Y4/1	灰色5Y5/1	長石,砂粒,雲母	
	1057	G-8	III	浅鉢C	浅鉢	口縁	ヘラミガキ	ヘラミガキ	黒色N2/	黒色5Y2/2	雲母	
	1058	G-8	III	浅鉢C	浅鉢	口縁	ヘラミガキ	ヘラミガキ	黒色N2/	黒色7.5Y2/1	角閃石,雲母	
	1059	H-8	IV	浅鉢C	浅鉢	口縁	ヘラミガキ	ヘラミガキ	にぶい赤褐色5YR4/4	黒褐色5YR3/1	石英,砂粒,礫, 雲母,長石,角閃石	
	1060	G-6	III	浅鉢C	浅鉢	口縁	ヘラミガキ	ヘラミガキ	暗褐色7.5YR3/3	褐色10YR4/4	雲母	
	1061	E-7	IV	浅鉢C	浅鉢	口縁	剝離	ヘラミガキ	にぶい黄色2.5Y6/3	黄灰色2.5Y4/1	砂粒	
1062	H-8	IV	浅鉢	浅鉢	口縁	ヘラミガキ	ヘラミガキ	暗赤褐色～黒褐色5YR3/3～7.5YR3/1	灰褐色～黒褐色7.5YR4/2～3/2	角閃石,雲母, 砂粒		
1063	D-7		浅鉢	浅鉢	口縁	ヘラミガキ	ヘラミガキ	黒褐色2.5Y3/2	黒褐色2.5Y3/1	石英		
95	1064	H-7	III	浅鉢C	浅鉢	口縁～胴部	ヘラミガキ	ヘラミガキ	黒褐色～黒色10YR3/1～1.7/1	赤褐色～黒褐色5YR4/6～3/1	雲母,角閃石, ガラス,石英, 長石,砂粒	
	1065	G-8	III	浅鉢C	浅鉢	口縁～胴部	ナデ	ナデ,一部ヘラミガキ,ケズリ	灰黄褐10YR4/2	にぶい黄褐10YR5/4	雲母,角閃石,礫, 砂粒,石英,長石	スス付着
	1066	G-8	III	浅鉢C	浅鉢	口縁	ヘラミガキ	ヘラミガキ	黒褐10YR3/1～黒色10YR2/1	灰黄褐10YR4/2	雲母,角閃石, 石英,長石,砂粒	
	1067	H-9	III	浅鉢C	浅鉢	口縁	ヘラミガキ	ヘラミガキ	黒褐色7.5YR3/2	黒褐色10YR3/1, 黒褐色10YR3/2	ガラス	
96	1068	G-H-8	III IV	浅鉢C	浅鉢	口縁～胴部	ヘラミガキ	ヘラミガキ	黒褐2.5Y3/2	黒褐2.5Y3/1	雲母,石英,砂粒	スス付着
	1069	G-7	III	浅鉢C	浅鉢	胴部	ヘラミガキ	ヘラミガキ	黒褐色10YR3/2, 黒褐色10YR3/1, 黒褐色10YR3/3	黒褐色2.5Y3/1	石英,長石,雲母	
	1070	H-7	III	浅鉢C	浅鉢	胴部	ヘラミガキ	ヘラミガキ	黒褐色～黒色5YR2/1～1.7/1	黒褐色～黒色5YR2/1～1.7/1	雲母,角閃石, 礫,長石,石英, 砂粒	スス付着
	1071	G-7	III	浅鉢C	浅鉢	胴部	ヘラミガキ	ヘラミガキ	にぶい黄褐色10YR4/3, にぶい褐色7.5YR5/4	にぶい黄褐色10YR5/4, 黒褐色2.5Y3/2	長石,砂粒	
	1072	G-8	III	浅鉢C	浅鉢	胴部	ヘラミガキ	ヘラミガキ	黒褐色5YR2/1	黒褐色～黒色10YR3/1～1.7/1	角閃石,礫, 砂粒,長石	スス付着

挿図	番号	区	層	分類	器種	部位	施文・調整		色調		胎土	備考	
							外面	内面	外面	内面			
96	1073	F-7	IV	浅鉢C	浅鉢	胴部	ヘラミガキ	ヘラミガキ	にぶい黄褐色10YR5/4, 黒褐色10YR3/1	暗灰黄色2.5Y4/2, 黒色2.5Y2/1	雲母		
	1074	G-8	III	浅鉢C	浅鉢	胴部	ヘラミガキ	ヘラミガキ	黒褐色10YR3/1~3/2	黒褐色10YR3/1	輝石,雲母, 砂粒		
	1075	H-10	III	浅鉢C	浅鉢	胴部	ヘラミガキ	ヘラミガキ	黒褐10YR3/2	灰褐7.5YR4/2	雲母,角閃石, 石英,長石,砂粒		
	1076	G-8	III	浅鉢C	浅鉢	胴部	ヘラミガキ	ヘラミガキ	褐色7.5YR4/3, 黒色10YR2/1	にぶい褐色7.5YR5/4, 黒褐色2.5Y3/1	ガラス,砂粒, 輝石,石英		
	1077	G-7	III	浅鉢C	浅鉢	胴部	ヘラミガキ	ヘラミガキ	にぶい黄色2.5Y6/3	にぶい黄色2.5Y6/3	雲母,砂粒		
	1078	H-10	III	浅鉢C	浅鉢	胴部	ヘラミガキ	ヘラミガキ	オリーブ黒5Y3/1 黒褐色2.5Y3/1	オリーブ黒5Y3/1	雲母,角閃石,石 英,長石,砂粒		
	1079	G-11	II	浅鉢C	浅鉢	胴部	ヘラミガキ	ヘラミガキ	灰5Y4/1	オリーブ黒7.5Y3/1	雲母,砂粒,長石, 石英,角閃石		
	1080	H-10	III	浅鉢C	浅鉢	胴部	ヘラミガキ	ヘラミガキ	黄灰2.5Y5/1, にぶい褐7.5YR5/4	灰黄2.5Y6/2, にぶい褐7.5YR5/4	雲母,砂粒, 長石,石英		
	1081	H-10	III	浅鉢C	浅鉢	胴部	ヘラミガキ	ヘラミガキ	灰黄褐10YR4/2	黒褐2.5Y3/1	雲母,角閃石, 石英,長石,砂粒		
	1082	G-9	III	浅鉢C	浅鉢	胴部	ヘラミガキ	ヘラミガキ	橙5YR6/6	暗灰黄2.5Y5/2	雲母,長石, 石英,砂粒		
	1083	G-9	III	浅鉢C	浅鉢	胴部	ヘラミガキ	ヘラミガキ	灰褐7.5YR4/2	黒褐2.5Y3/1	雲母,角閃石, 石英,礫,長石		
	1084	H-7	III	浅鉢C	浅鉢	胴部	ヘラミガキ	ヘラミガキ,ナデ	にぶい黄褐色~黒 褐色10YR6/3~3/2	褐灰色~黒褐色7.5 YR4/1~10YR3/1	雲母,ガラス, 長石,石英,砂粒		
	1085	H-10	III	浅鉢C	浅鉢	胴部	ヘラミガキ	ヘラミガキ	明赤褐色~黒褐色 5YR5/6~7.5YR3/1	黒褐色10YR3/1	雲母,石英,軽 石,長石,砂粒		
	1086	E-9	III	浅鉢C	浅鉢	胴部	ヘラミガキ	ヘラミガキ	にぶい褐7.5YR5/4	黄灰2.5Y4/1	雲母,砂粒,角閃 石,長石,石英		
	97	1087	G-10	III	浅鉢C	浅鉢	胴部	ヘラミガキ	ヘラミガキ	黄灰2.5Y4/1	黄灰2.5Y4/1	雲母,角閃石	
		1088	H-10	III	浅鉢C	浅鉢	胴部	ヘラミガキ	ヘラミガキ	灰黄2.5Y6/2	灰黄2.5Y6/2	雲母,砂粒	
1089		E-9	III	浅鉢C	浅鉢	胴部	ヘラミガキ	ヘラミガキ	にぶい黄橙10YR6/3	オリーブ黄5Y3/1	雲母,角閃石, 石英,砂粒		
1090		G-7	III	浅鉢C	浅鉢	胴部	ヘラミガキ	ヘラミガキ	にぶい黄褐色10YR6/3	暗灰黄色2.5Y5/2	雲母,砂粒		
1091		F-7	IV	浅鉢C	浅鉢	胴部	ヘラミガキ	ヘラミガキ	黒褐色2.5Y3/1,にぶ い黄褐色10YR5/3	黒色N2/	雲母		
1092		G-8	III	浅鉢C	浅鉢	胴部	ヘラミガキ	ヘラミガキ	暗褐色7.5YR3/3	暗褐色10YR3/3, 黒色N2/	石英,雲母		
1093		E-7	III	浅鉢C	浅鉢	胴部	ヘラミガキ	ヘラミガキ	黒褐色2.5Y3/1, 黒褐色2.5Y3/2	暗灰黄色2.5Y4/2	ガラス,砂粒		
1094		G-6	IV	浅鉢C	浅鉢	胴部	ヘラミガキ	ヘラミガキ	黒色2.5Y2/1, 黒褐色7.5YR2/2	黒色2.5Y2/1	礫,砂,石英, 雲母		
1095		G-8	III	浅鉢C	浅鉢	胴部	ヘラミガキ	ヘラミガキ	黒色10YR2/1	黒色10YR2/1	砂粒,雲母		
1096		I-9	III	浅鉢C	浅鉢	胴部	ヘラミガキ	ヘラミガキ	暗赤褐2.5YR3/3	黒褐5YR2/1	角閃石,雲母, 石英	顔料を帯状に 塗る	
1097		G-8	III	浅鉢C	浅鉢	胴部	ヘラミガキ	ヘラミガキ	黒褐2.5Y3/1	オリーブ黒5Y3/1	雲母,長石, 石英,砂粒		
1098		H-7	III	浅鉢C	浅鉢	胴部	ヘラミガキ	ヘラミガキ	褐灰色~黒褐色 10YR4/1~3/1	褐灰色~黒褐色 10YR4/1~3/1	雲母,角閃石, 石英,長石,砂粒		
1099		G-10	III	浅鉢C	浅鉢	胴部	ヘラミガキ	ヘラミガキ	灰黄褐10YR4/2	黒褐2.5Y3/2	雲母,角閃石, 長石,石英,砂粒		
1100		H-7	III	浅鉢C	浅鉢	胴部	ヘラミガキ,ナデ	ヘラミガキ	暗褐色~黒褐色・黒色7.5 YR3/3~3/1・1.7/1	黒褐色10YR3/1	角閃石,ガラス, 砂粒,長石,石英	スス付着	
1101		E-9	III	浅鉢C	浅鉢	胴部	ヘラミガキ	ヘラミガキ	黒褐2.5Y3/2	にぶい褐7.5YR5/4	雲母,角閃石, 長石,石英,砂粒		
1102		G-10	III	浅鉢C	浅鉢	胴部	ヘラミガキ	ナデ	黒褐10YR3/1	黒褐10YR3/1	雲母,角閃石, 砂粒		

挿図	番号	区	層	分類	器種	部位	施文・調整		色 調		胎土	備考
							外面	内面	外面	内面		
97	1103	G-8	III	浅鉢C	浅鉢	胴部	ヘラミガキ	ヘラミガキ	にふい黄褐色10YR5/3,黒色5Y2/1	オリーブ黒色5Y3/1,黒色5Y2/1	雲母,石英	
	1104	G-10	III	浅鉢C	浅鉢	胴部	ヘラミガキ	ヘラミガキ	黒10YR2/1	黒10YR2/1	雲母,石英,砂粒	
	1105	H-15	IV	浅鉢C	浅鉢	胴部	工具ナデ	ヘラミガキ	淡茶褐色	淡茶褐色	雲母,砂粒,細粒,入佐	
	1106	H-7	/	浅鉢C	浅鉢	胴部	ヘラミガキ	ヘラミガキ	明黄褐色2.5Y7/6	明黄褐色2.5Y7/6	精良土	
	1107	G-7	III	浅鉢C	浅鉢	胴部	ヘラミガキ	ヘラミガキ	暗灰黄色2.5Y4/2	灰黄褐色10YR4/2,にふい褐色7.5YR5/4	雲母	
	1108	G-8	III	浅鉢C	浅鉢	口縁~胴部	ヘラミガキ	ヘラミガキ	褐灰色7.5YR4/1	灰褐色7.5YR4/2	雲母,砂粒	
98	1109	G-8	III	浅鉢E	浅鉢	口縁	ヘラミガキ	ヘラミガキ	灰黄褐色~黒褐色,黒色10YR5/2~3/1,1.7/1	灰黄褐色~黒褐色,黒色10YR5/2~3/1,1.7/1	ガラス,石英,角閃石,砂粒,長石	
	1110	E-9	III	浅鉢E	浅鉢	口縁	ヘラミガキ	ヘラミガキ	黒2.5Y2/1	黒褐2.5Y3/2	雲母,角閃石,長石,砂粒	
	1111	G-7	III	浅鉢E	浅鉢	口縁	ヘラミガキ	ヘラミガキ	黄灰色2.5Y4/1,にふい黄褐色10YR5/3	黄灰色2.5Y4/1,黒色5Y2/1,暗灰黄色2.5Y5/2	雲母,角閃石,砂粒	
	1112	F-7	IV	浅鉢E	浅鉢	口縁~胴部	ヘラミガキ	ヘラミガキ	黒褐色2.5Y3/2	黒褐色2.5Y3/1,黄灰色2.5Y4/1	雲母,精良土	
	1113	G-7	III	浅鉢E	浅鉢	口縁	ヘラミガキ	ヘラミガキ	黒褐色2.5Y3/2,にふい黄褐色10YR6/4	暗灰黄色2.5Y5/2,黒色2.5Y2/1	雲母,角閃石,砂粒	
	1114	G-7	III	浅鉢E	浅鉢	口縁	ヘラミガキ	ヘラミガキ	にふい黄褐色10YR7/4,灰黄褐色10YR5/2	灰黄色2.5Y6/2,暗灰黄色2.5Y5/2	雲母,砂粒	
	1115	G-10	III	浅鉢E	浅鉢	胴部	ヘラミガキ	ヘラミガキ	浅黄2.5Y7/3	黄灰2.5Y5/1	雲母,石英	
	1116	G-8	III	浅鉢E	浅鉢	口縁~胴部	ミガキ	ミガキ	灰褐色7.5YR6/2	褐灰色7.5YR5/1	雲母,砂粒,長石,石英,角閃石	
	1117	G-10	III	浅鉢E	浅鉢	口縁	沈線,ヘラミガキ	ヘラミガキ,ケズリ	黒褐10YR3/1	黒褐10YR3/2	角閃石,雲母,長石,砂粒	
	1118	H-8	IV	浅鉢E	浅鉢	口縁	ヘラミガキ	ヘラミガキ	にふい黄色2.5Y6/3,黒褐色2.5Y3/2	暗灰色N3/	雲母	
	1119	D-7	IV	浅鉢E	浅鉢	口縁~胴部	ヘラミガキ	ヘラミガキ	黒褐色2.5Y3/2	黒褐色2.5Y3/2	礫	
	1120	G-8	III	浅鉢E	浅鉢	口縁	ヘラミガキ	ヘラミガキ	黒褐色10YR3/2,黒色5Y2/1	黒色5Y2/1	雲母,砂粒	
1121	E-5	IV	浅鉢E	浅鉢	口縁~胴部	ヘラミガキ	ヘラミガキ,ナデ	暗灰黄色2.5Y5/2,黒色2.5Y2/1	灰黄色2.5Y6/2,暗灰黄色2.5Y4/2	雲母,角閃石		
99	1122	E-7	IV	浅鉢E	浅鉢	口縁~胴部	ヘラミガキ	ヘラミガキ	黒褐色10YR3/2,暗褐色10YR3/3	黒褐色2.5Y3/1	角閃石,輝石,礫,砂粒	
	1123	E-7	IV	浅鉢E	浅鉢	口縁~胴部	ヘラミガキ	ヘラミガキ	黒褐色2.5Y3/2	黒褐色2.5Y3/2	砂粒	
	1124	F-7	III	浅鉢E	浅鉢	口縁~胴部	ヘラミガキ	ヘラミガキ	黒褐色10YR2/2	黒褐色2.5Y3/1,黒褐色2.5Y3/2	雲母,輝石,角閃石,砂粒	
	1125	F-7	IV	浅鉢E	浅鉢	口縁~胴部	ヘラミガキ	ヘラミガキ	灰褐色7.5YR4/2	にふい黄褐色10YR5/4	精良土	
	1126	E-7	III IV	浅鉢E	浅鉢	口縁~胴部	ヘラミガキ	ヘラミガキ	黒褐色2.5Y3/2	暗オリーブ褐色2.5Y3/3,黒褐色2.5Y3/1	砂粒,輝石	
	1127	D-7	IV	浅鉢E	浅鉢	口縁~胴部	ヘラミガキ	ヘラミガキ	黒褐色2.5Y3/1	オリーブ黒色5Y3/1	石英,砂粒	
	1128	G-9	II	浅鉢E	浅鉢	口縁~胴部	ヘラミガキ	ヘラミガキ	黒褐5YR2/1	黒褐5YR2/1	雲母,石英,角閃石,砂粒	
	1129	F-7	IV	浅鉢E	浅鉢	口縁~胴部	ヘラミガキ	ヘラミガキ,ナデ(指頭圧痕)	黒褐色2.5Y3/1	黒褐色2.5Y3/1	雲母,石英,砂粒	
100	1130	H-6	III	浅鉢E	浅鉢	口縁	ヘラミガキ	ヘラミガキ	黒褐色2.5Y3/1	暗灰黄色2.5Y5/2,オリーブ黒色5Y3/1	礫,砂粒	
	1131	I-8	III	浅鉢E	浅鉢	口縁	ヘラミガキ	ヘラミガキ	暗灰黄色2.5Y5/2	黒色2.5Y2/1	精良土	
	1132	G-11	III	浅鉢E	浅鉢	口縁	ヘラミガキ	ヘラミガキ,ナデ	暗灰黄2.5Y5/2	黒褐2.5Y3/1	雲母	
	1133	G-8	III	浅鉢E	浅鉢	口縁	ヘラミガキ,沈線	ヘラミガキ	黄灰2.5Y4/1	黒褐2.5Y3/2	角閃石,石英	
	1134	C-6	IV	浅鉢E	浅鉢	口縁	ヘラミガキ	ヘラミガキ	黒褐色2.5Y3/1	オリーブ黒色5Y3/1,暗灰黄色2.5Y4/2	雲母	
	1135	E-9	III	浅鉢E	浅鉢	口縁	ヘラミガキ	ヘラミガキ	黒褐2.5Y3/1	黒褐2.5Y3/1	雲母,砂粒	

挿図	番号	区	層	分類	器種	部位	施文・調整		色 調		胎土	備考	
							外面	内面	外面	内面			
100	1136	G-7	III	浅鉢E	浅鉢	口縁	ヘラミガキ	ヘラミガキ	黒褐色10YR3/1	黒色2.5Y2/1	角閃石		
	1137	G-8	III	浅鉢E	浅鉢	口縁~胴部	ヘラミガキ	ヘラミガキ	褐7.5YR4/3	黒7.5YR2/1	角閃石,雲母, 長石,石英		
	1138	G-7	III	浅鉢E	浅鉢	口縁	ヘラミガキ	ヘラミガキ	黒色10YR2/1	黒色10YR2/1	角閃石,石英		
	1139	C-6	III	浅鉢E	浅鉢	口縁	ヘラミガキ	ヘラミガキ	黒褐色2.5Y3/1	オリーブ黒色5Y3/1	雲母,礫		
	1140	F-10	II IV	浅鉢E	浅鉢	口縁	ヘラミガキ	ヘラミガキ	黒褐2.5Y3/1	黒褐2.5Y3/2	雲母,角閃石, 長石,石英,砂粒		
	1141	G-8	III	浅鉢E	浅鉢	口縁	ヘラミガキ	ヘラミガキ	にぶい黄橙10YR7/4	灰黄褐10YR6/2	雲母,礫,角閃 石,長石,砂粒		
	1142	G-8	III	浅鉢E	浅鉢	口縁	ヘラミガキ	ヘラミガキ	暗赤褐色5YR3/2~ にぶい赤褐色5YR4/3	黒褐色5YR2/1~ 暗赤褐色5YR3/2	雲母,角閃石, 石英,長石,砂粒		
	1143	H-10	III	浅鉢E	浅鉢	口縁	ヘラミガキ	ヘラミガキ	黄灰2.5Y4/1	黄褐2.5Y5/3	雲母		
	1144	H-10	III	浅鉢E	浅鉢	口縁	ヘラミガキ	ヘラミガキ	にぶい橙7.5YR7/4	にぶい黄橙~褐灰色10 YR7/4~5/1	石英,雲母,砂粒		
	1145	H-7	III	浅鉢E	浅鉢	口縁	ヘラミガキ	ヘラミガキ	にぶい橙色,黒褐色7.5 YR6/4~3/1	橙色,黒褐色5YR6/8 ~7.5YR3/1	雲母,ガラス, 砂粒,長石,石英		
	1146	H-8	III	浅鉢E	浅鉢	口縁	ヘラミガキ	ヘラミガキ	にぶい黄褐10YR6/3	褐灰10YR4/1	雲母,石英, 角閃石,砂粒		
	1147	G-9	III	浅鉢E	浅鉢	口縁	ヘラミガキ	ヘラミガキ,剥落	オリーブ黒5Y3/1	黄灰2.5Y4/1	雲母,砂粒		
	1148	G-8	III	浅鉢E	浅鉢	口縁	ヘラミガキ	ヘラミガキ	オリーブ黒色5Y3/1	黒褐色2.5Y3/1	角閃石,石英		
	1149	H-8 H-6	IV	浅鉢E	浅鉢	口縁	ヘラミガキ	ヘラミガキ	黒褐色2.5Y3/1	黒褐色10YR3/1, 黒褐色2.5Y3/1	精良土		
	1150	G-10	III	浅鉢E	浅鉢	口縁	ヘラミガキ	ヘラミガキ	黒褐10YR3/1	黒褐10YR3/1	雲母		
	1151	G-7	III	浅鉢E	浅鉢	口縁	ヘラミガキ	ヘラミガキ	黄灰色2.5Y4/1	黄灰色2.5Y4/1	雲母		
	1152	G-7	III	浅鉢E	浅鉢	口縁	ヘラミガキ	ヘラミガキ	黒褐色2.5Y3/1	黒色5Y2/1	雲母		
	1153	G-8	III	浅鉢E	浅鉢	口縁	ヘラミガキ	ヘラミガキ	黒褐色7.5YR3/2	黒褐色10YR2/2	砂粒		
	1154	G-10	III	浅鉢E	浅鉢	口縁	ヘラミガキ	ヘラミガキ	にぶい黄2.5Y6/3	灰7.5Y6/1	雲母,角閃石		
	1155	G-11	III	浅鉢E	浅鉢	口縁	ヘラミガキ	ヘラミガキ	暗灰黄2.5Y4/2	黒褐2.5Y3/1	雲母		
	1156	I-8	IV	浅鉢E	浅鉢	口縁~胴部	ヘラミガキ	ヘラミガキ	黒褐色2.5Y3/1	黒褐色2.5Y3/1	礫		
	1157	I-8	IV	浅鉢E	浅鉢	口縁~胴部	ヘラミガキ	ヘラミガキ	黒褐色2.5Y3/1	黒褐色2.5Y3/1	礫		
	1158	I-8	III	浅鉢E	浅鉢	口縁	ヘラミガキ	ヘラミガキ	黄灰色2.5Y4/1	黄灰色2.5Y4/1	角閃石,砂粒		
	1159	I-8	III	浅鉢E	浅鉢	口縁~胴部	ヘラミガキ	ヘラミガキ	黄灰色2.5Y4/1	暗灰黄色2.5Y4/2 黒色2.5Y2/1	精良土		
	1160	I-8	III	浅鉢E	浅鉢	口縁	ヘラミガキ	ヘラミガキ	黒褐色2.5Y3/1	黒褐色2.5Y3/1	精良土		
	101	1161	E-7	III IV	浅鉢E	浅鉢	口縁~胴部	ヘラミガキ	ヘラミガキ,ナデ	オリーブ黒色5Y3/1	オリーブ黒色5Y3/1	砂粒,石英, 雲母	
		1162	D-7	III	浅鉢E	浅鉢	口縁~胴部	ヘラミガキ	ヘラミガキ,ナデ (指頭圧痕)	にぶい黄色2.5Y6/4 黄褐色2.5Y5/4, 黄灰色2.5Y4/1	黄褐色2.5Y5/3, 黄灰色2.5Y4/1	ガラス,石英, 雲母	
1163		E-7	IV	浅鉢E	浅鉢	口縁~胴部	ヘラミガキ	ヘラミガキ	オリーブ黒色5Y3/1	黒褐色2.5Y3/1	ガラス,砂粒, 雲母		
1164		D-7	IV	浅鉢E	浅鉢	口縁~胴部	ヘラミガキ	ヘラミガキ	黒褐色2.5Y3/1	黒褐色2.5Y3/1	礫		
1165		G-8	III	浅鉢E	浅鉢	口縁	ヘラミガキ	ヘラミガキ	褐色7.5YR4/4, 黒褐色7.5YR3/1	褐色7.5YR4/3	雲母,ガラス		
1166		G-14	IV	浅鉢E	浅鉢	口縁~胴部	ヘラミガキ	工具ナデ,ナデ	茶褐色	茶褐色,黒褐色	小礫を含む		
1167		E-7	III	浅鉢E	浅鉢	口縁	ヘラミガキ	ヘラミガキ	黒褐色10YR2/2	黒褐色10YR3/2, 暗褐色10YR3/3	石英,礫		
1168		E-7	IV	浅鉢E	浅鉢	口縁~胴部	ヘラミガキ	ヘラミガキ	黒褐色10YR3/1	黒褐色2.5Y3/2, 黒褐色10YR3/2	礫,ガラス, 輝石		
1169		E-7	III	浅鉢E	浅鉢	口縁	ヘラミガキ	ヘラミガキ	橙色5YR6/6	黄褐色10YR5/6	石英,輝石,雲母		
1170		E-7	IV	浅鉢E	浅鉢	口縁~胴部	ヘラミガキ	ヘラミガキ	褐色7.5YR4/4	にぶい褐色7.5YR5/4, にぶい黄褐色10YR5/4	ガラス,礫, 石英,輝石		

挿図	番号	区	層	分類	器種	部位	施文・調整		色調		胎土	備考	
							外面	内面	外面	内面			
101	1171	E-7	IV	浅鉢E	浅鉢	口縁	ヘラミガキ	ヘラミガキ, ナデ	にふい黄褐色10YR4/3	黄褐色2.5Y5/3, 暗灰黄色2.5Y4/2	礫, ガラス		
	1172	F-7	IV	浅鉢E	浅鉢	口縁	ヘラミガキ	ヘラミガキ	にふい黄色2.5Y6/3, 灰黄色2.5Y6/2	暗灰黄色2.5Y5/2	雲母, 精良土		
	1173	E-7	III	浅鉢E	浅鉢	口縁	ヘラミガキ	ヘラミガキ	暗灰黄色2.5Y4/2	黒褐色2.5Y3/2	雲母, 石英, 砂粒		
	1174	E-7	IV	浅鉢E	浅鉢	口縁~胴部	ヘラミガキ	ヘラミガキ	黒褐色2.5Y3/1	オリーブ黒色5Y3/1	ガラス, 砂粒, 雲母		
	1175	E-7	III	浅鉢E	浅鉢	口縁~胴部	ヘラミガキ	ヘラミガキ	にふい褐色7.5YR5/4	にふい褐色7.5YR5/4	輝石, ガラス, 砂粒		
	1176	D-7	IV	浅鉢E	浅鉢	口縁	ヘラミガキ	ヘラミガキ	黒褐色2.5Y3/2	暗灰黄色2.5Y4/2	雲母, 礫		
	1177	D-7	III	浅鉢E	浅鉢	口縁~胴部	ヘラミガキ	ヘラミガキ	にふい黄褐色10YR5/3	灰黄褐色10YR4/2	礫		
	1178	E-9	III	浅鉢E	浅鉢	口縁~胴部	ヘラミガキ	ヘラミガキ	にふい黄褐10YR5/3	灰黄褐10YR4/2	雲母, 角閃石, 軽石		
	1179	G-7	III	浅鉢E	浅鉢	口縁~胴部	ヘラミガキ	ヘラミガキ, ケズリ	黒褐色7.5YR3/2	にふい黄褐色10YR4/3, 黒褐色10YR3/1	礫, 砂粒, ガラス		
	1180	G-8	III	浅鉢E	浅鉢	口縁~胴部	ヘラミガキ	ヘラミガキ	黒褐10YR3/1	黒褐10YR3/1	角閃石, 雲母, 軽石		
	1181	D-7	II	浅鉢E	浅鉢	口縁~胴部	ヘラミガキ	ヘラミガキ	黒色5Y2/1	黒色5Y2/1	ガラス, 砂粒, 雲母		
	1182	D-7	IV	浅鉢E	浅鉢	口縁~胴部	ヘラミガキ	ヘラミガキ	黄灰色2.5Y4/1	黒N2/	礫		
	1183	H-10	III	浅鉢E	浅鉢	口縁~胴部	ヘラミガキ	ヘラミガキ	黒褐10YR3/1	黄灰2.5Y4/1	角閃石, 雲母, 砂粒		
	102	1184	G-8	III	浅鉢E	浅鉢	口縁~胴部	ヘラミガキ	ヘラミガキ	黒褐10YR3/1	黒褐10YR3/1	雲母, 砂粒	
		1185	G-10	III	浅鉢E	浅鉢	胴部	ヘラミガキ	ヘラミガキ	浅黄2.5Y7/3	浅黄2.5Y6/2	雲母	
1186		G-10	III	浅鉢E	浅鉢	胴部	ヘラミガキ	ヘラミガキ	黄灰2.5Y4/1	暗灰黄2.5Y5/2	雲母		
1187		G-10	III	浅鉢E	浅鉢	胴部	ヘラミガキ	ヘラミガキ	乳褐色	灰褐色	雲母		
1188		G-10	浅鉢E	浅鉢	胴部	ヘラミガキ	ヘラミガキ	灰5Y5/1	にふい黄2.5Y6/3	雲母, 軽石			
1189		E-9	III	浅鉢E	浅鉢	胴部	ヘラミガキ	ヘラミガキ	黒色2.5Y2/1	黒褐色2.5Y3/2	雲母, 角閃石		
1190		H-11	III	浅鉢E	浅鉢	胴部	ヘラミガキ	ヘラミガキ	黒褐2.5Y3/1	黒褐2.5Y3/2	雲母, 角閃石, 石英, 砂粒	スス付着	
1191		G-10	III	浅鉢E	浅鉢	胴部	ヘラミガキ	ヘラミガキ	にふい黄褐10YR5/3	黄灰2.5Y5/1	雲母, 角閃石, 長石, 軽石		
1192		G-10	III	浅鉢E	浅鉢	胴部	ヘラミガキ	ヘラミガキ	黄灰2.5Y4/1	にふい褐7.5YR6/3, 褐灰10YR4/1	長石, 雲母		
1193		F-7	IV	浅鉢E	浅鉢	胴部	ヘラミガキ	ヘラミガキ	黒色5Y2/1, 灰黄褐色10YR4/2	褐灰色10YR4/1	礫, 砂粒		
1194		G-8	浅鉢E	浅鉢	胴部	ヘラミガキ	ヘラミガキ	オリーブ黒色5Y3/1	オリーブ黒色5Y3/1	ガラス, 雲母			
1195		G-8	III	浅鉢E	浅鉢	胴部~底部	ヘラミガキ	ヘラミガキ	赤褐色5YR4/6	にふい赤褐色5YR4/3, 暗赤褐色5YR3/2	ガラス, 輝石, 砂粒		
1196		G-8	IV	浅鉢E	浅鉢	底部	ヘラミガキ	ヘラミガキ	にふい赤褐5YR5/4	灰黄褐10YR4/2	雲母, 石英, 礫		
1197		B-6	IV	浅鉢	浅鉢	胴部	ヘラミガキ	ヘラミガキ	にふい赤褐色5YR4/4	黒色N2/	ガラス, 砂粒		
1198		G-8	III	浅鉢F	浅鉢	口縁	ヘラミガキ	ヘラミガキ	黒褐色7.5YR2/2, 黒色10YR2/1	黒色2.5Y2/1	礫, 石英, 砂粒		
1199		G-7	III	浅鉢F	浅鉢	口縁	ヘラミガキ	ヘラミガキ	にふい黄褐色10YR4/3, 灰黄褐色10YR4/2	暗灰黄色2.5Y4/2, 黄褐色2.5Y5/3	雲母, 礫		
1200		G-6	III	浅鉢F	浅鉢	口縁	ヘラミガキ	ヘラミガキ	黒褐色2.5Y3/1	黒褐色2.5Y3/1	礫, ガラス, 砂粒		
1201		F-7	IV	浅鉢F	浅鉢	口縁	ヘラミガキ	ヘラミガキ	黒褐色2.5Y3/2	灰黄褐色10YR4/2	輝石, 雲母		
1202		C-6	IV	浅鉢F	浅鉢	口縁	ヘラミガキ	ヘラミガキ	にふい黄褐色10YR5/4	にふい黄褐色10YR5/4, 赤褐色5YR4/6	輝石, 砂粒, 雲母		
1203		E-7	III	浅鉢	浅鉢	口縁	ヘラミガキ	ヘラミガキ	オリーブ黒色5Y3/1	黒褐色10YR3/1	輝石, ガラス		
1204		B-7	III	浅鉢F	鉢	口縁	ヘラミガキ	ヘラミガキ	暗灰黄色2.5Y5/2, 黒褐色2.5Y3/1	オリーブ黒色5Y3/1	雲母, 石英, 礫		
1205		G-8	IV	浅鉢F	鉢	口縁	ヘラミガキ	ヘラミガキ	暗灰黄色2.5Y4/2, 黒褐色2.5Y3/1	黒褐色2.5Y3/1	ガラス, 砂粒, 石英		
1206	G-8	浅鉢	鉢	口縁	工具ナデ	ヘラミガキ	黒色2.5Y2/1	黒褐色10YR3/1, 褐色7.5YR4/3	砂粒, ガラス				
1207	G-8	浅鉢	鉢	口縁	ナデ	ヘラミガキ	黒褐色2.5Y3/1	黒色2.5Y2/1, 黒 褐色2.5Y3/2	礫, 長石				

挿図	番号	区	層	分類	器種	部位	施文・調整		色 調		胎土	備考
							外面	内面	外面	内面		
102	1208	E-9	III	浅鉢	浅鉢	口縁	ヘラミガキ	ヘラミガキ	灰黄褐色10YR4/2	褐灰10YR4/1	雲母, 礫	
	1209	F-7	IV	浅鉢	浅鉢	口縁	ヘラミガキ	ヘラミガキ	明赤褐色5YR5/6	橙色5YR6/6, にぶ い黄褐色10YR5/4	砂粒	波状口縁
103	1210	C-5	IV	浅鉢G	浅鉢	口縁	ヘラミガキ	ヘラミガキ	灰白色~暗灰黄色 2.5Y8/2~5/2	暗灰黄色~黄灰色 2.5Y5/3~4/1	雲母, 砂粒	
	1211	C-5	IV	浅鉢G	浅鉢	口縁	ヘラミガキ	ヘラミガキ	灰白色10YR7/1, 褐灰色10YR5/1, にぶい黄褐色10YR7/2	褐灰色10YR4/1, 灰黄褐色10YR5/2	砂粒, 雲母, 角閃石, 石英	
	1212	B-6	III	浅鉢G	浅鉢	口縁	ヘラミガキ	ヘラミガキ	オリブ黒色~灰色 (7.5Y3/1~5/1)	灰色(7.5Y6/1~5/1)	砂粒, 雲母, 角閃石, 石英	
	1213	E-5		浅鉢G	浅鉢	口縁~胴部	ヘラミガキ	ヘラミガキ	灰色2.5Y4/1, にぶい橙色 7.5YR6/4, にぶい黄褐色 10YR6/4, 黒色N1.5/	灰オリブ色5Y5/2, にぶい黄褐色10YR6/4, にぶい黄褐色10YR5/4	砂粒, ガラス, 輝石	
	1214	B-7	II	浅鉢G	浅鉢	口縁	ヘラミガキ	ヘラミガキ	にぶい赤褐色5YR4/4, 灰黄褐色10YR4/2	にぶい赤褐色5YR4/4, にぶい黄褐色10YR5/4	石英, 輝石	
	1215	C-5	IV	浅鉢G	浅鉢	口縁	ヘラミガキ	ヘラミガキ	灰黄褐色~黒褐色 10YR4/2~3/1	灰黄褐色~黒褐色 10YR4/2~3/1	砂粒, 礫, 石英, 長石	
	1216	C-7	III	浅鉢G	浅鉢	口縁	ヘラミガキ	ヘラミガキ	明赤褐色~黒褐色2.5 YR5/6~5YR3/1	灰褐色7.5YR4/2	角閃石, 雲母, ガラス, 長石, 石英	
	1217	B-6	II	浅鉢G	浅鉢	口縁	ヘラミガキ	ヘラミガキ	灰黄色2.5Y6/2	灰黄色2.5Y6/2	ガラス, 雲母, 砂粒	
	1218	D-6	IV	浅鉢G	浅鉢	口縁	ヘラミガキ, ナデ	ヘラミガキ, ナデ	にぶい褐色7.5YR5/4 ~灰褐色7.5YR4/2	灰黄褐色10YR5/2~ 灰褐色10YR4/1	角閃石, 長石, 石英, 雲母, ガ ラス, 砂粒, 礫	
	1219	D-7	IV	浅鉢G	浅鉢	口縁	ヘラミガキ	ヘラミガキ	にぶい黄褐色10 YR7/3~6/3	にぶい黄褐色10 YR7/4~6/4	石英, 砂粒	
	1220	F-7	IV	浅鉢G	浅鉢	口縁	ヘラミガキ	ヘラミガキ	暗灰黄色2.5Y5/2	黄灰色2.5Y4/1	雲母, 礫	
	1221	E-9	III	浅鉢G	浅鉢	口縁	ヘラミガキ	ヘラミガキ	黒褐10YR3/2	黒褐2.5Y3/2	雲母, 石英, 長石, 角閃石	
	1222	F-7	IV	壺	壺	口縁	ヘラミガキ	ヘラミガキ	にぶい黄褐色10YR5/4, 灰黄褐色10YR4/2	にぶい黄褐色10YR6/3, オリブ黒色10Y3/1	石英, 砂粒	
1223	E-5		壺	壺	口縁	ナデ	工具ナデ	にぶい黄褐色10YR5/4	にぶい黄褐色10YR7/4, 黄灰色2.5Y4/1	雲母, 軽石	著しくスス附着	
104	1224	F-7 E-7	III IV	リボン	深鉢	口縁~胴部	工具ナデ, ナデ	工具ナデ, ナデ	黒褐色10YR3/1, にぶい黄褐色10YR5/4	オリブ褐色2.5Y4/4, にぶい褐色7.5YR5/4	石英, 雲母, 砂粒	波状口縁, ヒレー対
	1225	F-7	IV	リボン	深鉢	口縁~胴部	工具ナデ, ナデ	工具ナデ, ナデ	黒褐色10YR3/2, にぶい褐色7.5YR5/3	褐色7.5YR4/3, にぶい黄褐色10YR4/3	ガラス, 礫, 雲母	
	1226	E-7	III	リボン	深鉢	口縁~胴部	工具ナデ, ナデ	ナデ	黒褐色2.5Y3/1, 3/2	黒色5Y2/1, オリブ黒色5Y3/2	ガラス, 雲母, 砂粒	
105	1227	D-5	IV	リボン	深鉢	口縁~胴部	ナデ	ナデ, 一部工具ナデ	にぶい褐色7.5YR5/4, 黒色7.5Y2/1, 暗褐色10YR3/3	黒褐色7.5YR3/2, 黒褐色2.5Y3/2	角閃石, 石英, 礫, 雲母	わずかに段を 有す
	1228	H-10	III	リボン	深鉢	裝飾部	ナデ, キザミ		明褐7.5YR5/6	にぶい褐7.5YR5/4	雲母, 角閃石, 砂粒	
	1229	E-7	III	リボン	深鉢	裝飾部	ナデ	ケズリか?	にぶい褐色7.5YR5/4	黒褐色2.5Y3/2	ガラス, 輝石, 雲母	
	1230	F-7	III	リボン	深鉢	胴部	ナデ	ナデ	黒褐色10YR2/2	褐色7.5YR4/3	ガラス, 砂粒, 輝石, 雲母	
	1231	I-8	III	リボン	浅鉢	口縁~胴部	ナデ (スス附着)	ヘラミガキ, ナデ	黒褐色2.5Y3/2	黒褐色2.5Y3/2	石英, 砂粒	
	1232	F-7	IV	リボン	深鉢	裝飾部	ナデ	ナデ	にぶい褐色7.5YR5/4	にぶい褐色7.5YR5/4	雲母, 輝石, ガラス, 砂粒	
	1233	G-7	III	リボン	深鉢	口縁~胴部	ナデ	ヘラミガキ	褐色7.5YR4/3, 黒褐色10YR3/2	黒褐色10YR3/1	雲母, 角閃石, 砂粒	
	1234	G-7	III	リボン	深鉢	胴部	工具ナデ, ナデ	ナデ	黒褐色10YR3/2	褐色7.5YR4/4	輝石, 石英, 砂粒	

挿図	番号	区	層	分類	器種	部位	施文・調整		色 調		胎土	備考
							外面	内面	外面	内面		
105	1235	F-7	IV	リボン	深鉢	口縁	ナデ	ナデ	黒褐色10YR3/1, にふい黄褐色10YR4/3	赤褐色5YR4/6	ガラス,砂粒	
	1236	F-7	III	リボン	深鉢	胴部	ナデ	ナデ	にふい褐色7.5YR5/4	にふい橙色7.5YR6/4	ガラス,砂粒	
	1237	F-7	II	リボン	深鉢	装飾部	ナデ	ナデ	黒褐色10YR3/2	オリーブ褐色2.5Y4/3, 暗灰黄色2.5Y5/2	礫,雲母	
	1238	G-8	III	リボン	浅鉢	胴部	ヘラミガキ,ナデ	ヘラミガキ,ナデ	黒5Y2/1	灰褐色5YR4/2	礫,雲母	
	1239	G-7	III	リボン	深鉢	胴部	ナデ	ナデ	明赤褐色5YR5/6, 灰黄褐色10YR4/2	灰褐色7.5YR4/2	雲母,砂粒	
	1240	D-7	IV	リボン	深鉢	胴部	工具ナデ,ナデ	ナデ	にふい赤褐色5YR4/4, 褐色7.5YR4/3, 黒色5Y2/1	にふい黄褐色10YR6/4, 明赤褐色5YR5/6	雲母,石英, 砂粒	
	1241	I-8	III IV	リボン	浅鉢	胴部	ヘラミガキ,ナデ	ヘラミガキ,ナデ	にふい褐色7.5YR5/4, にふい黄色2.5Y6/3	にふい橙色7.5YR6/4, オリーブ黒色5Y3/1	雲母,砂粒	
	1242	F-7	II	リボン	深鉢	胴部	ナデ	ナデ	にふい赤褐色5YR4/4	にふい黄褐色10YR5/4	雲母,輝石, 石英	
	1243	E-7	/	リボン	深鉢	胴部	ナデ	ナデ,条痕	にふい黄褐色10YR5/3, 褐色7.5YR4/3	灰黄褐色10YR4/2, 黒褐色10YR3/2	雲母,砂粒	
	1244	E-7	IV	リボン	深鉢	口縁	ナデ	工具ナデ,ナデ	オリーブ黒色5Y2/2	灰黄褐色10YR4/2	礫,砂粒,雲母	
	1245	D-7	IV	リボン	深鉢	口縁	ナデ	ヘラミガキ	にふい黄褐色10YR5/4, にふい褐色7.5YR5/4	にふい褐色7.5YR5/4	石英,雲母	リボン,又は 橋状突起
106	1246	E-9	III		深鉢	胴部	工具ナデ	ナデ	赤褐色5YR4/6, にふい褐色7.5YR5/4	にふい黄褐色10YR5/4, にふい黄褐色10YR6/4	雲母,石英, 輝石,礫	
	1247	G-7	III		深鉢	胴部	ナデ	ナデ	赤褐色5YR4/6, 黒褐色10YR2/2	明赤褐色5YR5/6	雲母,輝石, 砂粒	
	1248	B-7	III		深鉢	胴部	ナデ	工具ナデ,ナデ	にふい褐色7.5YR5/4, にふい黄褐色10YR6/4	にふい黄褐色10YR6/4, にふい褐色7.5YR6/4	礫,ガラス, 長石	
	1249	E-7	/		深鉢	胴部	ヘラミガキ,沈線	ヘラミガキ	褐色7.5YR4/3, 黒褐色10YR3/2	黒色5Y2/1	輝石,角閃石	
	1250	E-7	/	嘴状突起	鉢	口縁	工具ナデ,ナデ	ヘラミガキ	黒色2.5Y3/1, 黒褐色10YR3/1	黒褐色10YR3/1, にふい黄褐色10YR4/3, にふい赤褐色5YR4/4	雲母,輝石, 石英,礫	
	1251	E-7	III	嘴状突起	浅鉢	口縁	ナデ	工具ナデ,ナデ	灰黄褐色10YR4/2	褐色7.5YR4/4	雲母,輝石	
	1252	D-7	IV	嘴状突起	浅鉢	口縁	ヘラミガキ	ヘラミガキ	黒褐色10YR3/2	黒褐色10YR3/2	石英,砂粒	
	1253	D-7	IV	嘴状突起	深鉢	口縁	ナデ	ナデ	黒褐色10YR3/1	灰褐色7.5YR4/2	雲母,(輝石)	
	1254	E-6	III	嘴状突起	浅鉢	口縁	ヘラミガキ	ヘラミガキ	にふい赤褐色5YR5/4, 灰色7.5Y4/1	にふい赤褐色5YR4/4	石英,ガラス, 砂粒	
	1255	E-7	IV	嘴状突起	浅鉢	口縁	工具ナデ	ヘラミガキ,ナデ	黒褐色2.5Y3/2	褐色10YR4/6	角閃石,ガラス	
	1256	E-7	III	嘴状突起	深鉢	口縁	ヘラミガキ	ヘラミガキ	黒10Y2/1,にふい 黄褐色10YR6/4	にふい黄褐色10YR5/4, にふい褐色7.5YR5/4	石英,砂粒	
	1257	B-6	I	嘴状突起	浅鉢	口縁	ヘラミガキ	ヘラミガキ	黄灰色2.5Y4/1, 黄褐色2.5Y5/3	黄灰色2.5Y4/1	石英,砂粒, 雲母,ガラス	
	1258	B-7	II	嘴状突起	深鉢	口縁	ナデ	ナデ	灰黄褐色10YR4/2	にふい黄褐色10YR6/4	金雲母,礫	
	1259	J-9	II	嘴状突起	深鉢	口縁-胴部	工具ナデ,丁寧な ナデ	工具ナデ	明赤褐色2.5YR5/6, にふい赤褐色5YR4/3	にふい赤褐色5YR5/4, にふい褐色7.5YR6/4	雲母,角閃石, 石英	
	1260	D-7	III	嘴状突起	深鉢	口縁	工具ナデ	ナデ	明赤褐色5YR5/6, 褐色7.5YR4/3	灰黄褐色10YR4/2, オリーブ黒色5Y3/2	雲母, 輝石(ガラス)	
1261	E-7	IV	嘴状突起	深鉢	口縁	ナデ,条痕	ナデ	黒褐色10YR3/1	にふい黄褐色10YR5/3, 黒褐色10YR3/1	雲母,砂粒		
1262	E-7	IV	嘴状突起	深鉢	口縁	工具ナデ	ナデ	黒褐色10YR3/2	暗褐色10YR3/4, 褐色10YR4/4	石英,輝石,礫		
1263	E-7	/	嘴状突起	深鉢	口縁	ナデ	ナデ	オリーブ黒色5Y3/1	暗灰黄色2.5Y4/2, オリーブ黒色7.5Y3/1	角閃石,砂粒		

挿図	番号	区	層	分類	器種	部位	施文・調整		色調		胎土	備考
							外面	内面	外面	内面		
107	1264	C-6	III	嘴状突起	浅鉢	口縁	ヘラミガキ	ヘラミガキ	にぶい黄橙色~灰褐色 10YR6/4~7.5YR4/2	黒褐色~黒色 10YR3/1~1.7/1	雲母, 輝石, 長石, 石英, 砂粒	
	1265	C-7	IV	嘴状突起	浅鉢	口縁~胴部	ヘラミガキ, ナデ	ヘラミガキ, ナデ	黒褐色2.5Y3/1	黒褐色2.5Y3/1	雲母, 砂粒	
	1266	D-6	III	嘴状突起	浅鉢	口縁	ヘラミガキ	ヘラミガキ	灰黄色2.5Y7/2~6/2	浅黄色2.5Y7/3~ 黄灰色2.5Y5/1	雲母, 砂粒, 角閃石, 石英	
	1267	B-6 B-7	II III IV	嘴状突起	浅鉢	口縁	ヘラミガキ	ヘラミガキ	浅黄色2.5Y7/3, 灰黄褐色10YR5/2, にぶい黄色2.5Y6/3	浅黄色2.5Y7/3, にぶい黄褐色10YR7/4	雲母, 石英	
	1268	B-6 B-7	III	嘴状突起	浅鉢	口縁	ヘラミガキ	ヘラミガキ	黄灰色2.5Y4/1, にぶい黄色2.5Y6/4	淡黄色2.5Y8/3, 浅黄色2.5Y7/3	雲母, 輝石, 砂粒	
	1269	C-6	III	嘴状突起	浅鉢	口縁	ヘラミガキ	ヘラミガキ	にぶい黄褐色~黒褐色, 黒色 10YR7/2~3/1, 1.7/1	灰黄色~灰黄褐色 2.5Y7/2~10YR5/2	石英, 軽石, 砂粒	
	1270	E-9	III	嘴状突起	浅鉢	口縁	ヘラミガキ	ヘラミガキ	にぶい赤褐色~暗 灰色5YR5/4~N3/	にぶい赤褐色~暗 灰色5YR5/4~N3/	雲母	
	1271	D-7	IV	リボン	浅鉢	胴部	ヘラミガキ	ヘラミガキ	黒褐色2.5Y3/1	黒褐色2.5Y3/1	礫, ガラス	
	1272	G-11	III	リボン	浅鉢	胴部	ヘラミガキ	ヘラミガキ	黒褐2.5Y3/1	黒褐2.5Y3/2	雲母, 石英	
	1273	E-7	III	リボン	浅鉢	裝飾部	ヘラミガキ	ヘラミガキ	黒褐色2.5Y3/2	黒褐色2.5Y3/2	ガラス, 砂粒	
	1274	B-6	I	リボン	浅鉢	胴部	ヘラミガキ	ヘラミガキ	橙色7.5YR7/6, にぶい褐色7.5YR5/4	にぶい黄褐色10YR7/4	石英, 砂粒	
	1275	B-6	I	リボン	浅鉢	胴部	ヘラミガキ	ヘラミガキ	にぶい褐色7.5YR5/4, にぶい黄褐色10YR6/4	にぶい黄褐色10YR6/3	雲母	
	1276	D-7	IV	補修孔	深鉢	口縁~胴部	ナデ	ナデ	明赤褐色5YR5/6, 暗灰黄色2.5Y4/2	明赤褐色5YR5/6, に ぶい黄褐色10YR6/4, 灰オリーブ色5Y5/2	雲母, 礫	せん孔
	1277	E-7	III	補修孔	鉢	口縁	ナデ	ナデ	明赤褐色5YR5/6, オリーブ黒色5Y4/2	灰オリーブ色5Y4/2	角閃石, 礫, 砂粒	せん孔
	1278	D-7	III	補修孔	深鉢	口縁	工具ナデ	ナデ	にぶい褐色7.5YR5/4, 褐色7.5YR4/3	にぶい黄褐色10YR6/4, 灰色5Y4/1, にぶい黄 褐色10YR5/3	雲母, 輝石, 砂粒	せん孔
	1279	C-6	III	補修孔	深鉢	胴部	ナデ	工具ナデ, ヘラミ ガキ	黒褐色2.5Y3/1	暗褐色10YR3/4	雲母, 砂粒, 礫	せん孔
	1280	H-8	III	補修孔	深鉢	口縁	工具ナデ	ナデ	灰褐7.5YR4/2	にぶい褐7.5YR5/4	角閃石, 雲母, 石英, 礫	せん孔
	1281	D-6	IV	補修孔	鉢	口縁	工具ナデ	工具ナデ	にぶい黄褐色10YR6/4	にぶい黄褐色10YR6/4	礫	せん孔
	108	1282	F-7	III	補修孔	鉢	口縁~胴部	ナデ	ナデ	黒褐色2.5Y3/1	暗褐色10YR3/3, オリーブ黒色5Y3/1	雲母, 石英, 砂粒
1283		E-7	IV	補修孔	深鉢	口縁	ナデ	工具ナデ, ヘラミ ガキ	黒褐色10YR3/2, 黒色2.5Y2/1	黒褐色7.5YR3/2	雲母, 砂粒	せん孔
1284		E-9	III	補修孔	鉢	口縁	ヘラミガキ	ヘラミガキ	にぶい黄2.5Y6/3	にぶい黄2.5Y6/3	雲母	せん孔
1285		B-6	I	補修孔	鉢	口縁	ヘラミガキ	ヘラミガキ	にぶい褐色~褐灰色 (7.5YR5/3~4/1)	灰黄褐色~オリーブ黒 色(10YR5/2~5Y3/1)	角閃石, 石英, 砂粒	せん孔
1286		E-7	III	補修孔	浅鉢	口縁~胴部	ヘラミガキ	ヘラミガキ	黒褐色10YR2/2, 暗褐色7.5YR3/3	黒褐色10YR3/2	雲母, ガラス, 砂粒	せん孔
1287		G-6	III	補修孔	浅鉢	口縁	ヘラミガキ	ヘラミガキ	灰黄褐色10YR4/2, 黒褐色10YR3/1	灰黄褐色10YR5/2, 黒褐色10YR3/1	雲母, 砂粒	せん孔
1288		G-8	III	補修孔	浅鉢	口縁	ヘラミガキ	ヘラミガキ	黄灰2.5Y4/1	黄灰2.5Y4/1	雲母	せん孔3カ所
1289		G-10	III	補修孔	浅鉢	口縁	ヘラミガキ	ヘラミガキ	浅黄2.5Y7/3	黄灰2.5Y4/1	雲母, 砂粒	せん孔あり
1290		G-7	III	補修孔	浅鉢	口縁	ヘラミガキ	ヘラミガキ	暗灰黄色2.5Y4/2	黒褐色2.5Y3/2, にぶい黄褐色10YR4/3	雲母	補修孔2カ所, 1カ所貫通
1291		G-7	III	補修孔	浅鉢	口縁	ヘラミガキ	ヘラミガキ	にぶい黄褐色10YR6/4	にぶい黄褐色10YR6/3	雲母, 石英	せん孔
1292		G-6	III	補修孔	浅鉢	口縁	ヘラミガキ	ヘラミガキ	褐色7.5YR4/4	褐色7.5YR4/4, 灰黄褐色10YR4/2	雲母	せん孔
1293		H-8	IV	補修孔	浅鉢	口縁	ヘラミガキ	ヘラミガキ	黒褐色2.5Y3/2	黒褐色2.5Y3/2	精良土	せん孔
1294	H-10	III	補修孔	浅鉢	口縁	ヘラミガキ	ヘラミガキ	灰黄褐10YR4/2	灰褐7.5YR4/2	雲母	せん孔	



挿図	番号	区	層	分類	器種	部位	施文・調整		色 調		胎土	備考
							外面	内面	外面	内面		
108	1295	G-8	III	補修孔	浅鉢	口縁~胴部	ヘラミガキ	ヘラミガキ	灰黄褐色10YR5/2	灰黄褐色10YR5/2,1.7/1	砂粒,雲母	せん孔
	1296	H-10	III	補修孔	浅鉢	胴部	ナデ,せん孔,ケズリ	ナデ,工具ナデ,刷毛目状	灰褐色7.5YR5/2	にふい褐色7.5YR5/3	雲母,角閃石,砂粒,石英	せん孔を稜線に入れる
	1297	G-7	III	補修孔	浅鉢	口縁	ヘラミガキ	ヘラミガキ	灰黄色2.5Y7/2	浅黄色2.5Y7/3	雲母,ガラス	せん孔
	1298	E-7	IV	補修孔	鉢	胴部	ナデ	ナデ	オリーブ黒色5Y2/2	黒褐色2.5Y3/1	角閃石,雲母	せん孔
	1299	G-8	III	補修孔	鉢	胴部	ナデ	ヘラミガキ	黒色2.5Y2/1	褐色7.5YR4/6,黒褐色10YR3/1	石英,砂粒	せん孔
	1300	G-8							(ヘラミガキ)	ヘラミガキ	黒褐色10YR3/1	灰黄褐色10YR4/2
	1301	B-7	II	補修孔	浅鉢	胴部	摩滅で不明	摩滅で不明	にふい黄褐色10YR6/4	暗灰黄色2.5Y4/2	砂粒	せん孔
	1302	F-7	IV	補修孔	浅鉢	胴部	ヘラミガキ	ヘラミガキ	黒褐色2.5Y3/2	黒褐色2.5Y3/2	雲母,輝石,砂粒	せん孔
	1303	E-7	IV	補修孔	浅鉢	胴部	ヘラミガキ	ヘラミガキ	黒色2.5Y2/1	黒褐色10YR3/2,黒色10YR2/1	雲母,砂粒	せん孔
	1304	F-7	IV	補修孔	浅鉢	底部	ヘラミガキ	ヘラミガキ	黒褐色2.5Y3/2	黒褐色2.5Y3/2	雲母,輝石,砂粒	せん孔
	1305	G-8	III	孔列文土器	深鉢	口縁	ナデ	ナデ	橙7.5YR7/6	橙7.5YR6/6	雲母,ガラス	口縁部がわずかに肥厚
	1306	G-7	III	孔列文土器	深鉢	口縁	工具ナデ	工具ナデ	浅黄2.5Y7/3	明黄褐色10YR6/6	ガラス,雲母,石英	口縁部がわずかに肥厚
	1307	B-7	IV	その他の鉢	鉢	口縁	ナデ	工具ナデ	にふい赤褐色5YR5/4,にふい黄褐色10YR5/4	にふい黄褐色10YR5/4	ガラス,輝石	
109	1308	B-7	II	顔料	深鉢	口縁	ヘラミガキ	ケズリ	にふい黄褐色10YR6/4	にふい黄褐色10YR6/4	雲母,石英	赤色顔料付着
	1309	E-6	III	顔料	浅鉢	口縁	工具ナデ,ナデ	ヘラミガキ	にふい褐色7.5YR6/4,にふい褐色7.5YR5/3	にふい褐色7.5YR5/3,にふい黄褐色10YR5/4	雲母,輝石	赤色顔料付着
	1310	D-7	IV	顔料	鉢	口縁	工具ナデ,ヘラミガキ	ヘラミガキ	黒色7.5Y2/1,暗灰黄色2.5Y4/2	にふい黄褐色10YR6/4	石英,輝石,砂粒	外面に顔料付着
	1311	H-10	III	顔料	浅鉢	胴部	ナデ	ヘラミガキ	にふい褐色7.5YR5/3	黒褐色7.5YR3/1	雲母,角閃石,石英	赤色顔料付着
	1312	G-7	III	顔料	浅鉢	口縁	ヘラミガキ	ヘラミガキ	明赤褐色5YR5/6~2.5YR5/6	明赤褐色2.5YR5/6	雲母,輝石,石英,砂粒,長石,角閃石	赤色顔料付着
	1313	C-6	III	顔料	浅鉢	口縁	ヘラミガキ	ヘラミガキ	黒褐色7.5YR3/1,にふい赤褐色5YR4/3,にふい黄褐色10YR5/4	黒色N1.5/,暗灰黄10YR4/2	雲母	赤色顔料付着
	1314	C-6	III	顔料	壺	口縁	ヘラミガキ	ヘラミガキ	赤褐色5YR4/6	赤褐色5YR4/6,にふい黄褐色10YR5/3	石英,ガラス,雲母	赤色顔料付着
1315	E-5	IV	顔料	浅鉢	胴部	ヘラミガキ	ケズリ	灰色7.5Y4/1,にふい黄褐色10YR5/3	橙色7.5YR6/6	石英,角閃石,砂粒	赤色顔料付着	

第6表 土製品計測表

挿図番号	番号	名称	区	層	最大長(cm)	最大幅(cm)	最大厚(cm)	重量(g)	備考
109	1316	円盤形土製品	E-7	III	6.8	5.3	1.1	44.8	
	1317	円盤形土製品	C-6	II	6.7	6.1	1.0	36.5	
	1318	円盤形土製品	D-6	IV	4.7	4.5	1.1	25.8	
	1319	円盤形土製品	C-6	IV	5.1	4.7	0.8	20.7	
	1320	円盤形土製品	E-7	III	4.3	4.3	0.9	17.0	
	1321	円盤形土製品	B-6	I	3.8	3.8	1.0	17.7	
	1322	円盤形土製品	D-6	—	3.8	3.6	1.4	19.8	
	1323	不明土製品	D-7	III	4.6	4.2	1.7	32.3	
	1324	球状土製品	—	—	2.1	2.2	2.1	11.4	
	1325	土錘	H-7	III	3.7	2.6	2.4	14.1	
	1326	土錘	G-7	III	3.7	2.0	1.8	8.6	

第7表 遺構内出土石器計測表

挿図番号	番号	区	遺構名	器種	石材	最大長(cm)	最大幅(cm)	最大厚(cm)	重量(g)	備考
9	7	H-10	2号竪穴住居跡	磨石	安山岩	10.6	10.4	5.3	600.0	
	8	H-10	2号竪穴住居跡	石皿	安山岩	7.6	7.1	7.9	700.0	
28	45	E-7	土坑3	石鏃	安山岩	1.6	1.2	0.3	0.4	
	46	E-7	土坑3	石鏃	安山岩	2.2	1.5	0.5	1.2	
	47	E-7	土坑4	石鏃		2.5	2.4	0.5		
	48	F-7	土坑7	石鏃	チャート	1.8	1.3	0.2	0.7	
	49	F-7	土坑7	石鏃	チャート	1.3	1.0	0.4	0.4	
	50	G-8	土坑13	石鏃	チャート	1.8	1.3	0.3	0.8	
	51	G-8	土坑15	石鏃	黒曜石	1.7	1.5	0.4	1.0	
	52	G-8	土坑15	石鏃	黒曜石	1.7	1.1	0.6	0.5	
	53	H-7	土坑23	石鏃	チャート	1.5	1.3	0.4	0.6	
	54	E-9	土坑4	ドリル	ハリ質安山岩	1.8	1.6	0.4	1.1	
	55	H-9	1号竪穴住居跡	石鏃	チャート	1.7	1.2	0.4	0.6	
	56	H-7	掘立柱建物跡	石鏃	黒曜石	2.4	2.0	0.4	1.1	
	57	E-9	土坑5	スクレイパー	サヌカイト	3.8	2.8	0.9	11.7	
58	G-8	土坑13	石核	チャート	5.4	3.8	2.5	39.0		
29	59	E-9	土坑5	磨製石斧	緑泥片岩	7.1	4.0	1.6	71.7	
	60	E-5	石斧埋納遺構	扁平打製石斧	頁岩	11.6	6.3	1.8	128.9	
	61	E-5	石斧埋納遺構	扁平打製石斧	頁岩	13.8	6.3	2.5	169.4	
	62	E-5	石斧埋納遺構	扁平打製石斧	安山岩	14.6	5.3	2.2	185.0	

第8表 包含層出土石器計測表

挿入番号	番号	器種	石材	区	層	最大長(cm)	最大幅(cm)	最大厚(cm)	重量(g)	備考
110	1	石鏃	黒曜石	H-8	IV	1.3	(1.3)	0.4	0.4	
	2	石鏃	硬質頁岩	D-7	III	1.4	1.2	0.25	0.4	
	3	石鏃	石英	H-8	IV	1.45	(1.25)	0.4	0.6	
	4	石鏃	黒曜石	C-7	IV	1.35	(1.45)	0.3	0.4	
	5	石鏃	チャート	E-9	III	(1.7)	1.55	0.5	1.2	
	6	石鏃	チャート	I-11	IV	(1.5)	(1.4)	0.45	0.8	
	7	石鏃	硬質頁岩	E-14	III	1.8	1.4	0.35	0.8	
	8	石鏃	タンパク石	D-7	IV	(1.6)	1.3	0.3	0.6	
	9	石鏃	タンパク石	F-6	IV	1.85	1.4	0.35	0.7	
	10	石鏃	硬質頁岩	E-7	IV	1.65	1.2	0.5	0.7	
	11	石鏃	チャート	B-7	II	2.1	1.95	0.45	1.2	
	12	石鏃	安山岩	C-5	IV	2.05	2.1	0.3	1.0	
	13	石鏃	頁岩	F-6	IV	2.75	1.8	0.45	1.7	
	14	石鏃	チャート	D-7	III	2.3	1.4	0.45	1.1	
	15	石鏃	チャート	H-7	III	2.45	1.75	0.45	2.1	
	16	石鏃	黒曜石	G-8	III	1.3	1.3	0.4	0.2	
	17	石鏃	チャート	F-10	III	1.55	1.7	0.35	0.7	
	18	石鏃	タンパク石	J-10	III	2.2	1.75	0.35	1.0	
	19	石鏃	黒曜石	G-8	III	(1.55)	1.2	0.4	0.6	
	20	石鏃	チャート	E-9	III	2.05	1.6	0.55	1.0	
	21	石鏃	チャート	H-8	IV	(1.75)	(1.1)	0.45	0.6	
	22	石鏃	タンパク石	G-8	III	1.55	1.15	0.35	0.4	
	23	石鏃	チャート	F-9	III	1.95	1.1	0.35	0.6	
	24	石鏃	チャート	H-8	IV	2.05	1.2	0.35	0.8	
	25	石鏃	黒曜石	G-6	III	2.25	1.6	0.45	1.1	
	26	石鏃	頁岩	D-7	IV	2.75	1.4	0.45	1.2	
	27	石鏃	黒曜石	G-9	III	(2.2)	1.2	0.4	(0.8)	
	28	石鏃	黒曜石	B-6	IV	1.3	1.3	0.4	0.3	
	29	石鏃	頁岩?	I-8	III	(1.6)	1.45	0.3	0.5	
	30	石鏃	タンパク石	G-6	IV	1.7	1.7	0.3	0.6	
	31	石鏃	チャート	G-9	II	1.7	1.4	0.25	0.4	
	32	石鏃	鉄石英	C-7	III	1.45	1.45	0.35	0.4	
	33	石鏃	チャート	I-10	IV	(1.75)	1.6	0.45	0.9	
	34	石鏃	タンパク石	H-9	III	1.85	2.0	0.35	0.7	
	35	石鏃	黒曜石	B-6	III	2.4	1.9	0.4	1.1	
	36	石鏃	タンパク石	F-7	IV	(2.15)	1.75	0.4	1.2	
	37	石鏃	黒曜石	H-7	III	2.3	1.65	0.25	0.7	
	38	石鏃	黒曜石	I-9	III	(2.2)	1.9	0.3	(1.3)	
	39	石鏃	チャート	G-8	III	1.95	1.25	0.4	0.7	
	40	石鏃	黒曜石	G-8	III	1.75	1.35	0.35	0.5	
	41	石鏃	チャート	E-9	III	(1.85)	(1.25)	0.4	0.8	
111	42	石鏃	黒曜石	G-8	III	(1.25)	(1.15)	0.25	0.3	
	43	石鏃	黒曜石	G-8	III	1.85	1.55	0.35	0.6	
	44	石鏃	安山岩	G-7	III	1.7	1.8	0.4	0.7	
	45	石鏃	タンパク石	F-9	II	1.95	1.25	0.3	0.4	
	46	石鏃	黒曜石	G-8	III	2.2	1.3	0.3	(0.6)	
	47	石鏃	頁岩	G-8	III	2.1	1.7	0.35	0.6	
	48	石鏃	黒曜石	F-7	III	3.1	1.5	0.4	0.9	
	49	石鏃	チャート	G-10	III	1.65	1.25	0.35	0.6	
	50	石鏃	タンパク石	G-7	III	(1.75)	1.2	0.4	0.6	
	51	石鏃	黒曜石	G-7	III	(1.7)	(1.35)	0.35	0.7	
	52	石鏃	黒曜石	H-7	III	2.5	1.5	0.4	1.0	
	53	石鏃	黒曜石	G-7	III	2.2	1.3	0.5	0.9	
	54	石鏃	黒曜石	H-8	IV	2.5	1.1	0.4	0.8	
	55	石鏃	チャート	G-7	III	2.3	1.2	0.35	0.6	
	56	石鏃	黒曜石	I-8	III	2.4	1.4	0.45	1.0	
	57	石鏃	黒曜石	G-7	III	1.55	1.25	0.35	0.5	
	58	石鏃	黒曜石	G-7	III	1.4	(1.5)	0.3	(0.5)	

挿図番号	番号	器種	石材	区	層	最大長(cm)	最大幅(cm)	最大厚(cm)	重量(g)	備考
111	59	石鏃	チャート	G-9	III	(1.35)	(1.2)	(0.3)	0.4	
	60	石鏃	頁岩	E-9	III	2.25	1.5	0.55	1.6	
112	61	石匙	安山岩	I-2	III	3.45	2.7	0.8	5.5	
	62	石匙	安山岩	G-11	III	3.9	7.35	1.1	23.6	
	63	石匙	安山岩	B-6	IV	5.75	0.25	0.65	7.5	
	64	石匙	黒曜石	H-10	III	4.6	2.35	0.8	5.5	
	65	石匙	安山岩	D-5	III	(4.3)	4.0	0.75	11.0	
	66	石匙	黒曜石	H-7	III	(5.4)	(4.5)	1.05	16.6	
	67	石匙	チャート	E-7	IV	3.9	(5.55)	1.1	16.4	
113	68	楔形石器	チャート	G-7	III	2.1	2.5	1.3	6.3	
	69	スクレイパー	黒曜石	G-6	III	2.65	(1.85)	0.9	4.0	
	70	スクレイパー	チャート	B-7	III	5.6	(5.2)	1.3	(26.7)	
	71	スクレイパー	チャート	I-8	III	(4.15)	(5.3)	1.2	21.4	
	72	楔形石器	タンパク石?	G-8	III	5.9	4.15	1.55	33.7	
	73	使用痕のある剥片	安山岩	G-8	III	(2.75)	(3.65)	1.0	9.9	
	74	スクレイパー	チャート	G-8	III	3.7	3.95	1.2	13.1	
114	75	スクレイパー	チャート	G-8	III	3.6	6.0	1.55	32.6	
	76	スクレイパー	安山岩	F-7	IV	5.85	6.6	1.1	33.9	
	77	ドリル	チャート	E-9	III	4.85	1.55	0.85	3.2	
	78	ドリル	チャート	G-18	III	3.15	1.6	0.9	4.1	
	79	異形石器	黒曜石	G-10	III	2.85	0.7	0.45	0.5	
	80	異形石器	チャート	H-10	IV	(2.1)	1.4	0.55	0.9	
	81	異形石器	黒曜石	B-6	IV	2.1	1.6	0.45	1.1	
	82	異形石器	砂岩	G-15	III	7.1	2.0	0.7	14.3	
115	83	使用痕のある剥片	黒曜石	G-7	II	5.3	2.1	0.8	6.3	
	84	使用痕のある剥片	黒曜石	I-8	III	4.2	2.25	0.8	4.9	
	85	使用痕のある剥片	黒曜石			2.35	1.3	0.55	1.0	
	86	使用痕のある剥片	黒曜石	I-8	III	2.5	1.65	0.45	1.8	
	87	使用痕のある剥片	黒曜石	G-7	III	2.7	1.65	0.7	1.9	
	88	使用痕のある剥片	黒曜石	G-8	III	2.9	1.75	0.5	2.2	
	89	使用痕のある剥片	黒曜石	I-8	III	2.75	1.45	0.65	2.2	
	90	使用痕のある剥片	黒曜石	H-7	III	2.85	1.6	0.75	2.3	
	91	使用痕のある剥片	黒曜石	H-7	III	4.15	1.75	0.8	3.5	
	92	石核	黒曜石	G-8	III	2.5	2.95	2.25	13.6	
	93	石核	黒曜石	I-8	III	2.4	4.1	3.2	29.5	
	94	石核	黒曜石	H-9	III	2.9	4.75	3.6	47.6	
116	95	石核	黒曜石	G-15	III	5.45	7.7	2.6	104.9	
	96	石核	黒曜石	H-9	II	4.25	6.1	2.9	71.8	
	97	石核	黒曜石	G-7	III	3.45	3.95	2.75	34.8	
	98	石核	黒曜石	E-7	IV	5.4	6.95	6.7	266.5	
117	99	磨製石斧	頁岩	E-9	III	7.5	2.6	1.1	28.4	
	100	磨製石斧	頁岩	G-9	III	9.1	3.0	1.4	48.8	
	101	磨製石斧	蛇紋岩	C-6	IV	6.0	3.0	1.2	34.4	
	102	磨製石斧	安山岩	A-5	IV	10.3	3.1	1.5	65.2	
	103	磨製石斧	頁岩	H-7	III	(8.9)	5.3	3.3	(222.0)	
	104	磨製石斧	蛇紋岩	H-7	III	11.1	3.5	1.6	96.1	
	105	磨製石斧	安山岩	G-8	IV	11.0	4.8	2.0	147.4	
	106	磨製石斧	安山岩	B-7	II	10.0	5.0	1.7	129.2	
	107	磨製石斧	結晶片岩	G-7	III	(7.85)	3.3	1.3	(53.2)	
	108	扁平打製石斧	安山岩	C-7・8	III	11.3	5.6	1.1	127.6	
	109	磨製石斧	頁岩	G-6	I	12.2	4.7	3.2	268.0	
	110	磨製石斧	頁岩	G-8	III	13.4	6.3	3.5	416.0	
	111	磨製石斧	結晶片岩	H-6	III	(7.6)	4.3	1.6	(75.0)	
	112	磨製石斧	安山岩	C-6	IV	6.8	5.1	1.2	49.2	
	113	磨製石斧	頁岩	E-9	III	(6.9)	7.8	3.5	(273.0)	
118	114	磨製石斧	頁岩	G-7	III	(8.0)	5.0	1.7	(95.4)	
	115	磨製石斧	安山岩	E-7	III	8.5	(3.2)	2.6	(114.8)	
	116	磨製石斧未製品	安山岩	G-8	III	14.8	4.6	1.5	(169.1)	
	117	磨製石斧	蛇紋岩	D-7	III	(6.5)	(4.0)	2.8	(59.6)	

挿図番号	番号	器種	石材	区	層	最大長(cm)	最大幅(cm)	最大厚(cm)	重量(g)	備考
118	118	磨製石斧	結晶片岩	E-7	IV	(4.2)	(5.8)	1.4	(44.6)	
	119	磨製石斧未製品	頁岩	E-7	III	14.0	3.7	2.7	174.2	
	120	磨製石斧未製品	蛇紋岩	E-9	III	10.7	5.9	3.8	352.0	
	121	磨製石斧	粘板岩	C-6	IV	4.2	1.4	0.5	10.2	
	122	扁平打製石斧	安山岩	D-6	III	12.8	5.3	2.1	185.0	
	123	扁平打製石斧	安山岩	F-7	III	11.1	5.3	1.9	168.0	
	124	扁平打製石斧	安山岩	F-7	IV	10.8	5.1	1.6	117.0	
	125	扁平打製石斧	安山岩	F-9	III	10.0	6.0	1.3	98.9	
119	126	扁平打製石斧	安山岩	F-7	IV	18.8	10.6	1.5	323.0	
	127	扁平打製石斧	安山岩	F-6	III	12.4	8.0	2.3	202.4	
	128	扁平打製石斧	安山岩	C-6	III	15.6	10.5	2.0	359.0	
	129	扁平打製石斧	安山岩	E-7	IV	14.2	8.7	1.7	222.0	
	130	扁平打製石斧	安山岩	B-6	IV	12.3	8.9	1.8	174.6	
	131	扁平打製石斧	安山岩	F-10	III	13.3	13.7	2.7	538.0	
120	132	扁平打製石斧	安山岩	G-8	III	25.5	20.4	1.1	620.0	
	133	扁平打製石斧	安山岩	C-7	III	11.2	6.6	1.5	127.4	
	134	扁平打製石斧	安山岩	G-9	III	13.3	6.8	1.5	148.2	
	135	扁平打製石斧	安山岩	B-6	IV	15.3	8.1	2.0	269.0	
	136	扁平打製石斧	安山岩	B-6	IV	14.5	8.1	2.1	311.0	
	137	扁平打製石斧	安山岩	F-12	III	10.7	6.4	1.3	97.8	
	138	扁平打製石斧	安山岩	C-6	III	14.3	6.9	1.9	200.5	
	139	扁平打製石斧	安山岩	C-6	IV	12.0	6.3	1.8	152.3	
121	140	扁平打製石斧	安山岩	E-7	III	13.3	6.5	1.7	203.5	
	141	扁平打製石斧	安山岩	G-7	III	16.2	7.4	1.8	262.0	
	142	扁平打製石斧	安山岩	I-10	III	11.4	7.7	1.7	182.1	
	143	扁平打製石斧	安山岩	B-7	II	12.5	6.3	2.1	181.1	
	144	扁平打製石斧	安山岩	H-7	III	12.2	6.3	1.6	166.9	
	145	扁平打製石斧	安山岩	H-7	IV	11.0	7.2	1.5	153.4	
	146	扁平打製石斧	安山岩	A-5	IV	10.7	5.7	1.3	96.5	
	147	扁平打製石斧	凝灰岩	B-6	III	12.7	6.3	2.0	191.9	
122	148	扁平打製石斧	凝灰岩	F-9	III	14.1	8.1	2.1	295.0	
	149	扁平打製石斧	安山岩	F-7	IV	16.2	8.3	2.1	343.0	
	150	扁平打製石斧	安山岩	G-7	III	10.0	10.1	1.9	228.0	
	151	扁平打製石斧	安山岩	H-7	III	10.8	6.7	1.9	139.8	
	152	扁平打製石斧	安山岩	D-6	IV	(9.4)	7.0	2.3	(164.5)	
	153	扁平打製石斧	結晶片岩	A-5	III	5.9	4.1	0.8	20.3	
	154	扁平打製石斧	安山岩	A-5	III	(9.8)	(6.2)	1.1	(93.1)	
	155	扁平打製石斧	安山岩	B-6	IV	(9.9)	(6.5)	2.1	(143.6)	
	156	扁平打製石斧	安山岩	C-6	IV	(7.3)	(6.2)	1.0	(55.5)	
	157	扁平打製石斧	安山岩	G-6	III	(7.1)	(6.35)	1.4	(79.8)	
	158	扁平打製石斧	安山岩	F-7	III	11.4	6.8	1.7	151.7	
	159	扁平打製石斧	安山岩	E-9	III	9.2	4.6	0.6	67.3	
	160	扁平打製石斧	安山岩	F-7	IV	12.1	5.7	1.5	119.6	
123	161	磨製石斧	頁岩	H-7	III	16.3	10.8	2.2	522.0	
	162	扁平打製石斧	安山岩	I-8	III	10.7	7.5	1.2	116.7	
	163	扁平打製石斧	安山岩	E-7	III	14.4	9.7	2.5	417.0	
	164	扁平打製石斧	凝灰岩	H-7	III	15.3	8.9	1.6	326.0	
	165	扁平打製石斧	安山岩	G-8	III	(8.6)	(5.3)	1.6	(128.4)	
	166	扁平打製石斧	頁岩	G-11	III	(7.75)	(5.55)	1.4	(94.0)	
	167	扁平打製石斧	凝灰岩	D-5	IV	(9.3)	(6.7)	1.4	(37.2)	
	168	扁平打製石斧	安山岩	F-7	IV	(9.8)	(8.1)	2.1	(197.1)	
	169	扁平打製石斧	凝灰岩	G-8	III	(9.7)	(7.1)	1.5	(132.4)	
124	170	扁平打製石斧	凝灰岩	D-7	III	(12.05)	(10.2)	2.3	(288.0)	
	171	扁平打製石斧	凝灰岩	B-7	III	(12.7)	(10.2)	2.1	(336.0)	
	172	扁平打製石斧	安山岩	G-7	III	(10.2)	(6.25)	2.4	(181.7)	
	173	扁平打製石斧	安山岩	D-6	III	(8.4)	(8.2)	1.5	(79.8)	
	174	扁平打製石斧	安山岩	G-8	III	(7.3)	(7.5)	1.6	(91.9)	
	175	扁平打製石斧	凝灰岩	B-6	III	(9.8)	(9.2)	2.1	(309.0)	
	176	扁平打製石斧	凝灰岩	E-7	III	(11.5)	10.6	2.4	412.0	

挿図番号	番号	器種	石材	区	層	最大長(cm)	最大幅(cm)	最大厚(cm)	重量(g)	備考
124	177	扁平打製石斧	凝灰岩	G-8	III	(8.1)	8.0	1.9	198.5	
	178	扁平打製石斧	安山岩	G-7	III	(8.7)	7.3	1.5	142.3	
	179	扁平打製石斧	安山岩	D-6	IV	(8.2)	8.8	2.0	187.2	
125	180	扁平打製石斧	凝灰岩	E-7	IV	(9.5)	8.3	1.7	(163.3)	
	181	扁平打製石斧	凝灰岩	G-8	III	(11.6)	8.7	2.7	(260.0)	
	182	扁平打製石斧	凝灰岩	D-7	III	(12.3)	11.9	2.8	(488.0)	
	183	扁平打製石斧	安山岩	H-10	III	(8.7)	6.4	1.2	(96.9)	
	184	扁平打製石斧	凝灰岩	E-7	III	(13.2)	12.4	2.7	(628.0)	
	185	扁平打製石斧	安山岩	H-10	III	6.7	5.8	1.9	92.9	
126	186	礫器	安山岩	I-10	III	17.3	15.7	2.7	720.0	
	187	礫器	安山岩	E-5	IV	13.5	7.7	5.9	725.0	
	188	礫器	安山岩	G-8		14.9	13.9	2.7	470.0	
	189	礫器	安山岩	G-7	IV	10.4	15.5	3.3	500.0	
	190	礫器	安山岩	B-7	II	14.0	13.1	2.0	420.0	
	191	礫器	安山岩	D-7	IV	15.7	10.6	2.8	400.0	
127	192	礫器	安山岩	G-5	III	15.8	16.9	3.0	1,150.0	
	193	礫器	砂岩	B-7	III	8.2	12.2	3.3	395.0	
	194	礫器	砂岩	G-7	III	9.3	6.7	2.2	221.0	
	195	礫器	凝灰岩	D-6	III	6.9	9.2	0.9	103.5	
	196	礫器	凝灰岩	G-5	II	14.8	9.5	3.4	718.0	
	197	礫器	凝灰岩	D-7	IV	11.5	9.5	2.8	335.0	
	198	礫器	凝灰岩	E-7	II	12.1	10.6	2.3	404.0	
	199	礫器	凝灰岩	E-7	IV	8.2	9.7	2.2	162.9	
128	200	円盤形石器	結晶片岩	E-7	IV	7.3	7.8	1.6	111.0	
	201	円盤形石器	結晶片岩	E-7	III	6.7	6.4	1.3	84.9	
	202	円盤形石器	頁岩	H-7	III	7.9	8.0	1.5	155.5	
	203	石錘	凝灰岩	G-8	III	6.5	7.0	1.1	84.1	
	204	石錘	凝灰岩	G-8	III	5.8	8.2	1.7	96.8	
	205	石錘	凝灰岩	G-8	III	5.7	7.1	2.3	100.6	
	206	石錘	砂岩	G-8	III	7.0	6.8	1.3	111.9	
	207	石錘	凝灰岩	G-9	III	6.7	7.8	3.8	303.0	
	208	石錘	凝灰岩	H-7	III	6.9	7.3	2.0	142.4	
	209	石錘	凝灰岩	B-7	II	6.4	7.4	2.1	112.6	
	210	石錘	凝灰岩	H-8	III	6.5	7.5	3.5	166.0	
	211	石錘	凝灰岩	G-6	II	7.7	8.5	2.6	250.0	
212	小形磨石(扁平)	砂岩	G-7	III	5.1	5.3	2.0	61.9		
129	213	敲石	凝灰岩	D-5	III	17.3	6.6	4.5	758.0	
	214	敲石	凝灰岩	G-9	III	14.6	4.3	3.3	304.0	
	215	敲石	凝灰岩	E-7	III	12.8	3.0	1.9	106.8	
	217	敲石	凝灰岩	B-7	II	(5.4)	3.2	2.9	(48.6)	
	218	砥石	凝灰岩	G-7	III	4.8	2.3	1.9	51.0	
130	219	小形磨石(球状)	凝灰岩	E-9	III	3.1	2.5	2.7	23.3	
	220	小形磨石(球状)	凝灰岩	I-8	III	3.4	3.7	2.4	36.8	
	221	小形磨石(球状)	凝灰岩	B-6	—	3.3	2.9	2.2	29.3	
	222	小形磨石(球状)	凝灰岩	G-10	III	3.0	2.8	2.0	21.9	
	223	小形磨石(球大)	凝灰岩	B-7	II	3.7	3.2	2.4	35.0	
	224	磨石	凝灰岩	E-7	III	7.9	4.8	3.8	203.2	
	225	小形磨石(楕円)	凝灰岩	G-7	II	4.4	3.5	1.9	37.1	
	226	磨石	凝灰岩	D-7	IV	6.9	5.7	3.9	201.2	
	227	磨石	凝灰岩	D-7	III	7.7	5.9	5.0	318.0	
	228	小形磨石(扁平)	凝灰岩	I-8	III	5.4	4.2	2.4	72.5	
	229	磨石	凝灰岩	D-7	IV	6.5	6.4	5.4	297.0	
	230	磨石	凝灰岩	H-8	IV	7.4	6.4	4.3	299.0	
	231	小形磨石(扁平)	砂岩	H-7	III	4.9	4.6	1.7	50.4	
	232	小形磨石(球大)	凝灰岩	B-7	II	4.8	4.4	3.8	101.2	
131	233	磨石	凝灰岩	E-7	IV	8.1	6.9	6.7	799.0	
	234	小形磨石(扁平)	砂岩	F-7	II	5.4	5.6	1.7	59.2	
	235	磨石	凝灰岩	C-7	III	8.1	7.2	4.3	368.0	
	236	磨石	凝灰岩	D-6	IV	10.1	6.0	3.4	380.0	

挿図番号	番号	器種	石材	区	層	最大長(cm)	最大幅(cm)	最大厚(cm)	重量(g)	備考
131	237	磨石	凝灰岩	E-7	IV	8.4	7.3	4.6	386.0	
	238	磨石	凝灰岩	B-7	III	10.4	7.4	3.8	442.0	
	239	小形磨石(扁平)	凝灰岩	H-8	IV	5.7	4.9	1.8	65.9	
	240	磨石	凝灰岩	G-10	IV	9.1	7.5	4.5	498.0	
	241	磨石	凝灰岩	F-9	III	10.5	7.8	5.3	676.0	
132	242	小形磨石	砂岩	H-7	III	5.1	5.4	1.6	68.3	
	243	磨石	凝灰岩	E-9	III	(10.45)	8.1	4.4	(472.0)	
	244	磨石	凝灰岩	E-7	IV	10.7	8.3	5.1	520.0	
	245	磨石	凝灰岩	E-7	III	10.5	8.6	4.8	606.0	
	246	磨石	凝灰岩	F-7	IV	8.9	8.8	4.1	466.0	
	247	磨石	凝灰岩	B-7	II	9.9	(7.8)	4.3	(481.0)	
	248	磨石	凝灰岩	B-7	III	11.0	9.3	5.2	830.0	
133	249	磨石	凝灰岩	D-6	III	11.0	9.2	3.3	392.0	
	250	磨石	凝灰岩	B-6	III	11.9	9.2	3.0	550.0	
	251	小形磨石(扁平)	凝灰岩	H-7	III	6.3	6.4	2.2	118.0	
	252	小形磨石	砂岩	H-6	II	6.8	6.2	2.8	173.6	
	253	磨石	凝灰岩	B-7	III	10.8	9.0	6.1	866.0	
	254	磨石	凝灰岩	F-10	IV	(9.3)	9.1	6.2	(632.0)	
134	255	磨石	砂岩	D-6	III	11.2	9.9	6.1	878.0	
	256	磨石	凝灰岩	C-6	IV	13.2	9.2	4.3	(698.0)	
	257	磨石	凝灰岩	E-5	IV	11.4	10.4	5.2	708.0	
	258	磨石	凝灰岩	G-8	III	15.4	10.6	6.6	1,400.0	
135	259	磨石	凝灰岩	E-7	IV	14.7	12.7	6.5	1,900.0	
	260	小形磨石	凝灰岩	G-8	III	3.0	3.6	3.0	51.4	
	261	小形磨石	結晶片岩			5.7	4.9	2.2	76.0	
	262	小形磨石(不定形)	結晶片岩	D-6	III	6.3	4.4	1.4	54.3	
136	263	小形磨石	砂岩	G-8	III	7.4	4.9	0.9	75.2	
	264	石皿	安山岩	B-7	II	21.4	17.6	7.5	4,400.0	
	265	石皿	安山岩			27.2	25.1	12.1	6,500.0	
	266	石皿	凝灰岩			20.8	17.7	11.8	4,800.0	
137	267	石皿	安山岩	B-7	II	21.1	17.3	7.5	2,700.0	
	268	石皿	安山岩	B-7	II	15.4	14.7	9.5	2,100.0	
	269	石皿	安山岩	B-6	III	15.2	14.3	10.9	3,400.0	
	270	石皿	安山岩	H-7	III	19.2	14.1	6.4	2,300.0	
	271	石皿	安山岩	G-5	III	23.8	20.9	10.9	2,900.0	
	272	石皿	安山岩			31.2	24.3	7.7	7,000.0	
138	273	石皿	安山岩			18.0	14.4	9.5	2,200.0	
	274	石皿	安山岩	E-9	II	12.9	10.1	8.1	1,300.0	
	275	石皿	安山岩	G-7	II	19.6	17.1	7.2	2,600.0	
	276	石皿	安山岩		III	24.5	20.8	7.2	4,500.0	
139	277	石皿	安山岩	H-10	IV	18.9	10.7	7.5	1,700.0	
140	278	石皿	安山岩	D-5	IV	52.0	32.5	9.4	14,900.0	
	279	石皿	安山岩	B-5	II	26.8	22.9	7.0	5,100.0	
	280	石皿	安山岩	B-6	IV	31.5	21.2	5.6	4,700.0	
141	281	石皿	安山岩	B-7	III	16.3	14.1	4.5	1,100.0	
	282	石皿	安山岩			25.5	24.3	4.8	3,000.0	
	283	石皿	安山岩	F-7	II	20.0	18.9	3.5	1,200.0	
	284	石皿	安山岩	H-7	II	18.5	16.1	5.2	1,600.0	
	285	石皿	安山岩			10.7	13.7	6.3	600.0	
	286	石皿	安山岩	E-9	III	15.7	15.4	3.5	800.0	
	287	石皿	安山岩	E-7	II	15.8	13.2	5.1	1,100.0	
	288	石皿	安山岩	E-7	III	21.3	14.1	3.3	1,700.0	

鹿児島県立埋蔵文化財センター発掘調査報告書（52）  
国分上野原テクノパーク第4工区造成工事に伴う埋蔵文化財発掘調査報告書（2）

## 上野原遺跡

第2～7地点：縄文時代前期～晩期編（第5分冊）

発行日 平成15年3月20日

発行 鹿児島県立埋蔵文化財センター  
〒899-4461

鹿児島県国分市上之段1175番地1

TEL 0995-48-5811

印刷 株式会社トライ社

鹿児島市南林寺町12-6